

guitar six pack

Gitarre Übe Blog

Lothar Rosengarten

2026-06-01

Inhalt

Übe-Tips	1
Tempo zum Üben finden	1
Zu übenden Umfang bestimmen	1
Pausieren	1
Das Bekannte immer wieder neu	1
2010	3
November	3
6p 29. November 2010	4
2010-11-29 - Tag 1/3/5	4
Legato - Aufschlagsbindung	4
1.	4
2.	4
3.	4
4.	5
5.	5
6.	6
7.	6
Tremolo	6
1.	6
2.	7
3.	7
4.	7
5.	7
Wechselanschlag	8
1.	8
2.	8
3.	8
4.	8
5.	9
6.	9
7.	9
8.	10
Zwickeln/Barré	10
2010-11-30 - Tag 2/4/6	11
Legato - Abzugsbindung	11
1.	11
2.	12
3.	12
4.	12
5.	13
6.	13
7.	13
Tremolo	14
1.	14
2.	14
3.	14
4.	15
5.	15

2013	17
April	17
6p 22. April 2013	18
2013-04-22 - Tag 1	18
Tremolo i-m-a-p	18
Legato 4-3-2-3-4/4-2-1-2-4 longitudinal e'	18
Rasguado	19
Geläufigkeit 4-3-2-3-4 auf zwei Saiten	20
Dehnung transversal 3 Saiten Lücke Eb I.	21
2013-04-23 - Tag 2	21
Tremolo m-a-p-i	21
Legato 4-3-1-3-4/3-2-1-2-3 longitudinal b	22
Rasguado	23
Geläufigkeit 3-2-1-2-3 auf zwei Saiten	23
Dehnung transversal 3 Saiten Lücke Ae' V.	24
2013-04-24 - Tag 3	24
Tremolo a-p-i-m	24
Legato 4-3-2-3-4/4-2-1-2-4 longitudinal g	25
Rasguado	26
Geläufigkeit 4-2-1-2-4 auf zwei Saiten	26
Dehnung transversal 3 Saiten Lücke Eb VIII.	28
2013-04-25 - Tag 4	28
Tremolo a-m-i-p	28
Legato 4-3-1-3-4/3-2-1-2-3 longitudinal d	28
Rasguado	29
Geläufigkeit 4-3-1-3-4 auf zwei Saiten	30
Dehnung transversal 3 Saiten Lücke Ae' I.	31
2013-04-26 - Tag 5	31
Tremolo m-i-p-a	31
Legato 4-3-1-3-4/3-2-1-2-3 longitudinal d	31
Rasguado	32
Geläufigkeit 4-3-2-3-4 auf zwei Saiten gb	34
Dehnung transversal 3 Saiten Lücke Eb V.	35
2013-04-27 - Tag 6	35
Tremolo a-m-i-p	35
Legato 4-3-1-3-4/3-2-1-2-3 longitudinal E	35
Rasguado	36
Geläufigkeit 3-2-1-2-3 auf zwei Saiten dg	36
Dehnung transversal 3 Saiten Lücke Ae' VIII.	38
6p 29. April 2013	39
2013-04-29 - Tag 1	39
Tremolo apipmami	39
Legato quasichromatisch 43234-12421 E-A	40
E-Saite I.	42
E-Saite IV.	42
E-Saite VII.	42
E-Saite X.	42
E-Saite XIII.	42
A-Saite XIII.	42
A-Saite X.	42
A-Saite VII.	42
A-Saite IV.	42
A-Saite I.	42
Rasgueado im-ma-ax-ima-max-imax 1	43
Daumenanschlag Staccato 1	43
Quasichromatisch pi 2343/42124	44
Streckung quasichromatisch 34-32/24-21 am	45
2013-04-30 - Tag 2	45
Tremolo ipapimam	46
Legato quasichromatisch 43234-12421 d-g	46
Rasgueado xa-am-mi-xam-ami-xami	47

Daumenanschlag Staccato 2	48
Quasichromatisch pm 1343/3212	48
Streckung quasichromatisch 23-21/34-31 ai	49
2013-05-01 - Tag 3	50
Tremolo apipmami	50
Legato quasichromatisch 42124-23432 b-e'	51
Rasgueado im-ma-ax-ima-max-imax	53
Daumenanschlag Staccato 3	53
Quasichromatisch pa 1242/4323	54
Streckung quasichromatisch 24-21/34-32 mi	55
2013-05-02 - Tag 4	56
Tremolo ipapmima	56
Legato quasichromatisch 32123-13431 A-d	56
Rasgueado xa-am-mi-xam-ami-xami v2	58
Daumenanschlag Staccato 4	58
Quasichromatisch pi 12321-43134	59
Streckung quasichromatisch 21-23/31-34 am	60
2013-05-03 - Tag 5	61
Tremolo apipmami	61
Legato quasichromatisch 4321-421 g-b	61
Rasgueado ima-max-imax v3	64
Daumenanschlag Staccato 5	64
Quasichromatisch pi 1234-124	65
Streckung quasichromatisch 43-21 ai	67
2013-05-04 - Tag 6	68
Tremolo ipapmima	68
Legato quasichromatisch 1234/134 d-gb	68
Rasgueado xam-ami-xami v3	71
Daumenanschlag Staccato 5	71
Quasichromatisch pa 4321-431	71
Streckung quasichromatisch 12-34 mi	73
2014	75
Dezember	75
6p 29. Dezember 2014	76
2014-12-29 - Tag 1	76
Legato longitudinal E	76
Wechselanschlag transversal I.	77
2014-12-30 - Tag 2	77
Wechselanschlag longitudinal A	77
Aufschlags-/Abzugsbindung transversal V.	78
2014-12-31 - Tag 3	78
Legato longitudinal E	78
Wechselanschlag transversal IX.	79
2015-01-01 - Tag 4	79
Wechselanschlag longitudinal g	79
Aufschlags-/Abzugsbindung transversal III.	79
2015-01-02 - Tag 5	80
Legato longitudinal b	80
Wechselanschlag transversal VII.	80
2015-01-03 - Tag 6	81
Wechselanschlag longitudinal e'	81
Aufschlags-/Abzugsbindung transversal I.	81
2016	83
Mai	83
6p 9. Mai 2016	84
2016-05-09 - Tag 1	84
Abzugs- und Aufschlagsbindung chromatisch longitudinal E aufwärts	84
2016-05-10 - Tag 2	84
Abzugs- und Aufschlagsbindung chromatisch longitudinal A bwärts	84
2016-05-11 - Tag 3	84

	Abzugs- und Aufschlagsbindung chromatisch longitudinal d aufwärts	84
2016-05-12 - Tag 4		85
	Abzugs- und Aufschlagsbindung chromatisch longitudinal g bwärts	85
2016-05-13 - Tag 5		85
	Abzugs- und Aufschlagsbindung chromatisch longitudinal b aufwärts	85
2016-05-14 - Tag 6		86
	Abzugs- und Aufschlagsbindung chromatisch longitudinal e' bwärts	86
6p 16. Mai 2016		87
2016-05-16 - Tag 1		87
	Tremolo mit Vieren und punktierten Achteln im Baß	87
	G-Moll harmonisch über einen Baß im 7/8 (DAdgad')	87
	Bindung 4-3-0-1-2 E-e'-E I.	88
2016-05-17 - Tag 2		89
	Tremolo mit Vieren und verlängerten Vierteln im Baß	89
	G-Moll harmonisch über einen Baß im 7/8 (DAdgad')	90
	Bindung 4-3-0-1-2 E-e'-E I.	91
2016-05-18 - Tag 3		92
	Tremolo mit Vieren und punktierten Achteln im Baß	92
	G-Moll harmonisch über einen Baß im 7/8 mit Leersaiten I.-V. (DAdgad')	92
	Bindung 1-2-0-4-3 E-e'-E IX.	93
2016-05-19 - Tag 4		93
	Tremolo mit Vieren und gestreckten Vierteln im Baß	93
	G-Moll harmonisch über einen Baß im 7/8 mit Leersaiten VII.-I. (DAdgad')	94
	Bindung 3-4-0-2-1 e'-E-e' XIII.	95
2016-05-20 - Tag 5		95
	Tremolo mit Vieren und punktierten Achteln im Baß	95
	G-Moll harmonisch über einen Baß im 7/8 mit Leersaiten III.f# (DAdgad')	96
	Bindung 1-2-0-3-4 E-e'-E I.	97
2016-05-21 - Tag 6		97
	Tremolo mit Vieren und verlängerten Vierteln und punktierten Achteln im Baß	97
	G-Moll harmonisch über einen Baß im 7/8 mit Leersaiten III.e ^b (DAdgad')	99
	Bindung 4-3-0-2-1 e'-E-e' IX.	99
Juni		100
6p 6. Juni 2016		101
2016-06-06 - Tag 1		101
	Tremolo mit Vieren und rhythmischem Baß	101
	Abzugsbindung wandernder Start mit Zeigefinger zu Leersaite	102
	G-Moll harmonisch über einen Baß im 7/8 (DAdgad')	102
2016-06-07 - Tag 2		103
	Tremolo-Vorübung für Wechsel zwischen Daumen und Zeigefinger	103
	Aufschlagsbindung wandernder Start mit kleinem Finger zur Leersaite	103
	7/8tel Baß mit Akkord aus G-Moll harmonisch in Oberstimme (DAdgad')	104
2016-06-08 - Tag 3		105
	Tremolo mit Vieren und rhythmischem Baß	105
	Abzugsbindung wandernder Start mit Mittelfinger zu Leersaite	106
	G-Moll harmonisch über einen Baß im 7/8 (DAdgad')	106
2016-06-09 - Tag 4		107
	Tremolo-Vorübung für Wechsel zwischen Daumen und Zeigefinger	107
	Aufschlagsbindung wandernder Start mit Ringfinger zur Leersaite	107
	7/8tel Baß mit Akkorden aus G-Moll harmonisch in Oberstimme (DAdgad')	108
2016-06-10 - Tag 5		108
	Tremolo mit Vieren und rhythmischem Baß	108
	Abzugsbindung wandernder Start mit Mittelfinger zu Leersaite	109
	G-Moll harmonisch über einen Baß im 7/8 (DAdgad')	110
2016-06-11 - Tag 6		110
	Tremolo-Vorübung für Wechsel zwischen Daumen und Zeigefinger	110
	Aufschlagsbindung wandernder Start mit Ringfinger zur Leersaite	111
	G-Moll harmonisch über einen Baß im 7/8 (DAdgad')	112
6p 13 Juni 2016		113
2016-06-13 - Tag 1		113
	Tremolo mit von oben wechselnder Saite wachsend m-i-p-a-m-i-p-a	113

	Ausfallsbindung mit wandernd eingefügter Leersaite von d startend aufwärts V.	113
	Quasi-chromatisch mit wandernd eingefügter Leersaite von d abwärts IX.	114
2016-06-14 - Tag 2		114
	Abzugsbindung mit wandernd eingefügter Leersaite von g startend abwärts I.	114
	Quasi-chromatisch mit wandernd eingefügter Leersaite von d aufwärts V.	115
	Tremolo mit von unten wechselnder Saite wachsend m-a-p-i-m-a-p-i	115
2016-06-15 - Tag 3		116
	Quasi-chromatisch mit wandernd eingefügter Leersaite von b aufwärts I.	116
	Tremolo mit von unten wechselnder Saite schrumpfend m-i-p-a-m-i-p-a	116
	Aufschlagsbindung mit wandernd eingefügter Leersaite von A startend abwärts IX.	117
2016-06-16 - Tag 4		118
	Tremolo mit von unten wechselnder Saite wachsend m-a-p-i-m-a-p-i	118
	Abzugsbindung mit wandernd eingefügter Leersaite von b startend aufwärts XIII.	118
	Quasi-chromatisch mit wandernd eingefügter Leersaite von A abwärts V.	119
2016-06-17 - Tag 5		119
	Aufschlagsbindung mit wandernd eingefügter Leersaite von E startend aufwärts XIII.	119
	Quasi-chromatisch mit wandernd eingefügter Leersaite von e' abwärts I.	119
	Tremolo mit von oben wechselnder Saite wachsend m-i-p-a-m-i-p-a	120
2016-06-18 - Tag 6		121
	Quasi-chromatisch mit wandernd eingefügter Leersaite von E aufwärts V.	121
	Tremolo mit von unten wechselnder Saite wachsend m-a-p-i-m-a-p-i	121
	Abzugsbindung mit wandernd eingefügter Leersaite von e' startend abwärts V.	122
Juli		123
6p 11. Juli 2016		124
2016-07-11 - Tag 1		124
	Legato 2-1-3-4-0 I.	124
	F#-Dur in Auf-Ab-Quintolen abwärts I.	125
	Tremolo pa-am-mi-ip EA-Ad-dg-gb	125
2016-07-12 - Tag 2		126
	Quasi-chromatisch a-i 2-1-3-4-0 V.	126
	Legato F#-Dur in Auf-Ab-Quintolen abwärts I.	127
	Tremolo pi-im-ma-ap be-ge-db-Ag	127
2016-07-13 - Tag 3		128
	Legato 2-1-3-4-0 IX.	128
	F#-Dur in Ab-Auf-Quintolen aufwärts I.	128
	Tremolo pa-am-mi-ip Eg-Eb-ae'-Ee'	128
2016-07-14 - Tag 4		129
	Quasi-chromatisch a-i 2-1-3-4-0 I.	129
	Legato F#-Dur in Ab-Auf-Quintolen aufwärts I.	129
	Tremolo pi-im-ma-ap EA-Ad-dg-gb	130
2016-07-15 - Tag 5		130
	Legato 2-1-3-4-0 V.	130
	F#-Dur in Auf-Ab/Ab-Auf-Quintolen ab- und aufwärts I.	132
	Tremolo pa-am-mi-ip be-ge-db-Ag	132
2016-07-16 - Tag 6		133
	Quasi-chromatisch m-i 2-1-3-4-0 IX.	133
	Legato F#-Dur in Auf-Ab/Ab-Auf-Quintolen ab- und aufwärts I.	133
	Tremolo pi-im-ma-ap Eg-Eb-ae-Ee	134
August		135
6p 8 August 2016		136
2016-08-08 - Tag 1		136
	Legato quasi-chromatisch 2-4-1-3-0 I.	136
	F-Mixolydisch in Dreiergruppen aufwärts I. p-i von 1	137
	Tremolo pip-imi-mam-apa-pami-pami-pami-pami be'-gb-dg-Ad-EA	137
2016-08-09 - Tag 2		137
	Legato F-Mixolydisch in Dreiergruppen aufwärts I. über 1	137
	Tremolo pap-ama-mim-ipi-pima-pima-pima-pima Ed-Ag-db-ge'-de'	138
	Anschlag a-m quasi-chromatisch 2-4-1-3-0 VII.	138
2016-08-10 - Tag 3		139
	Tremolo pip-imi-mam-apa-pami-pami-pami-pami Ab-Eg-Eb-Ae'-Ee'	139
	Legato quasi-chromatisch 2-4-1-3-0 XIII.	139

	F-Mixolydisch in Dreiergruppen aufwärts I. p-m zur 1	140
2016-08-11 - Tag 4		140
	Anschlag a-i quasi-chromatisch 2-4-1-3-0 IX.	140
	Legato F-Mixolydisch in Dreiergruppen aufwärts I. von 1	140
	Tremolo pap-ama-mim-ipi-pima-pima-pima-pima EA-Ad-dg-gb-be'	141
2016-08-12 - Tag 5		141
	F-Mixolydisch in Dreiergruppen aufwärts I. p-a über 1	141
	Tremolo pip-imi-mam-apa-pami-pami-pami-pami ge'-db-Ag-Eg	142
	Legato quasi-chromatisch 2-4-1-3-0 XIII.	142
2016-08-13 - Tag 6		143
	Tremolo pap-ama-mim-ipi-pima-pima-pima-pima Ab-de'-Ae'-Eb-Ee'	143
	Anschlag m-i quasi-chromatisch 2-4-1-3-0 I.	143
	Legato F-Mixolydisch in Dreiergruppen aufwärts I. zur 1	144
6p 15. August 2016		145
2016-08-15 - Tag 1		145
	Tremolo pip-mpm-pap-ipi-pmp-apa pami	145
	F-Lydisch in Dreiergruppen abwärts I. Legato von 1	145
	Anschlag p-i quasichromatisch 4-1-3-2-0 V.	145
2016-08-16 - Tag 2		146
	F-Lydisch in Dreiergruppen abwärts I. a-m über 1	146
	Legato quasichromatisch 4-1-3-2-0 IX.	146
	Tremolo mpm-pip-apa-pmp-ipi-pap mapi	147
2016-08-17 - Tag 3		147
	Anschlag p-m quasichromatisch 4-1-3-2-0 XIII.	147
	Tremolo pap-ipi-pmp-apa-pip-mpm ipam	148
	F-Lydisch in Dreiergruppen abwärts I. Legato zur 1	148
2016-08-18 - Tag 4		148
	F-Lydisch in Dreiergruppen abwärts I. a-i von 1	148
	Legato quasichromatisch 4-1-3-2-0 XIII.	149
	Tremolo ipi-pap-mpm-pip-apa-pmp apim	149
2016-08-19 - Tag 5		150
	Tremolo pmp-apa-pip-mpm-pap-ipi mipa	150
	F-Lydisch in Dreiergruppen abwärts I. Legato über 1	150
	Anschlag p-a quasichromatisch 4-1-3-2-0 IX.	150
2016-08-20 - Tag 6		151
	Legato quasichromatisch 4-1-3-2-0 I.	151
	Tremolo apa-pmp-ipi-pap-mpm-pip imap	151
	F-Lydisch in Dreiergruppen abwärts I. m-i zur 1	152
2018		153
Oktober		153
6p 4. Oktober 2018		154
2018-10-04 - Tag 1		154
	Synchronisationsübung C Dur VIII.-IX.-VIII.	154
2018-10-06 - Tag 2		155
	Synchronisationsübung E Dur XI.-I.-XI.	155
2025		157
November		157
6p 3. November 2025		158
2025-11-03 - Tag 1		158
	1. Arpeggio c-dim-7 + Halbton-Ganzton (VIII. Bund)	158
2025-11-04 - Tag 2		159
	2. Arpeggio c-dim-7 + Halbton-Ganzton (VI. Bund)	159
2025-11-05 - Tag 3		160
	3. Arpeggio c-dim-7 + Halbton-Ganzton (II. Bund)	161
2025-11-06 - Tag 4		162
	4. Arpeggio c-dim-7 + Halbton-Ganzton (Portionen aufwärts)	162
2025-11-07 - Tag 5		163
	5. Arpeggio c-dim-7 + Halbton-Ganzton (Portionen abwärts)	163
2025-11-08 - Tag 6		164
	6. Arpeggio c-dim-7 + Halbton-Ganzton (Portionen aufwärts mit Pausen)	164

6p 10. November 2025	165
2025-11-10 - Tag 1	165
1. Arpeggio C7 + Halbton-Ganzton (V. Bund) aufwärts	165
2. Vorübungen zu Arpeggio C7 + Halbton-Ganzton (V. Bund) aufwärts	166
2025-11-11 - Tag 2	167
1. Vorübungen zu C7 + Halbton-Ganzton (V. Bund) aufwärts	167
2. Arpeggio C7 + Halbton-Ganzton (V. Bund)	167
2025-11-12 - Tag 3	168
1. Vorübungen zu C7 + Halbton-Ganzton (V. Bund) abwärts	168
2025-11-13 - Tag 4	169
Vorübungen zu C7 + Halbton-Ganzton (V. Bund) abwärts pt1	169
Vorübungen zu C7 + Halbton-Ganzton (V. Bund) abwärts (aber aufwärts) pt2	170
2025-11-14 - Tag 5	171
Vorübungen zu C7 + Halbton-Ganzton (V. Bund) aufwärts (Auswahl)	171
C7 + Halbton-Ganzton (V. Bund) aufwärts	171
2025-11-15 - Tag 6	172
C7 + Halbton-Ganzton (V. Bund) abwärts	172
6p 24. November 2025	173
2025-11-24 - Tag 1	173
Die Saite entlang - C Halbton-Ganzton Skale	173
Aufschlagsbindung	173
Wechselanschlag	174
Tremolo	175
C Halbton-Ganzton Skale in den Lagen	176
Aufschlagsbindung	176
Wechselanschlag	177
Barré/Zwickeln (p-i, p-m, p-a)	178
I. p-i	178
V. p-m	179
IX. p-a	180
2025-11-25 - Tag 2	180
Die Saite entlang - C Halbton-Ganzton Skale	180
Abzugsbindung	180
Wechselanschlag	181
Tremolo	182
C Halbton-Ganzton Skale in den Lagen	184
Aufschlagsbindung	184
Wechselanschlag	184
Barré/Zwickeln (p-m, p-a, p-i)	185
III. p-m	185
VII. p-a	186
XI. p-i	187
2025-11-26 - Tag 3	187
Die Saite entlang - C Halbton-Ganzton Skale	187
Abzugsbindung	187
Wechselanschlag	188
Tremolo	189
C Halbton-Ganzton Skale in den Lagen	191
Aufschlagsbindung	191
Wechselanschlag	191
Barré/Zwickeln (p-m, p-a, p-i)	192
V. p-a	192
IX. p-i	193
I. p-m	194
2025-11-27 - Tag 4	195
Die Saite entlang - C Halbton-Ganzton Skale	195
Abzugsbindung	195
Wechselanschlag	196
Tremolo	197
C Halbton-Ganzton Skale in den Lagen	198
Aufschlagsbindung	198

Wechselanschlag	199
Barré/Zwickeln (p-i, p-m, p-a)	200
VII. p-i	200
XI. p-m	201
III. p-a	202
2025-11-28 - Tag 5	203
Die Saite entlang - C Halbton-Ganzton Skale	203
Abzugsbindung	203
Wechselanschlag	204
Tremolo	204
C Halbton-Ganzton Skale in den Lagen	205
Aufschlagsbindung	205
Wechselanschlag	206
Barré/Zwickeln (p-i, p-m, p-a)	208
IX. p-m	208
I. p-a	208
V. p-i	209
2025-11-29 - Tag 6	210
Die Saite entlang - C Halbton-Ganzton Skale	210
Abzugsbindung	210
Wechselanschlag	211
Tremolo	212
C Halbton-Ganzton Skale in den Lagen	213
Aufschlagsbindung	213
Wechselanschlag	214
Barré/Zwickeln (p-i, p-m, p-a)	214
XI. p-a	214
III. p-i	215
VII. p-m	216
Dezember	217
6p 1. Dezember 2025	218
2025-12-01 - Tag 1	218
Griffbild G ^b 7/9- Arpeggio + Halbton-Ganzton Scale Vorübung	218
G ^b 7/9- Arpeggio + Halbton-Ganzton Scale Vorübung	218
2025-12-02 - Tag 2	219
G ^b 7/9- Arpeggio + Halbton-Ganzton Scale Vorübung abwärts	219
2025-12-03 - Tag 3	220
Vorvorübung: Doppelt überstreckt für 3-2	220
Vorübung: Doppelt überstreckt C-Halbton-Ganzton mit G ^b 7/9- Arpeggio	221
2025-12-04 - Tag 4	223
G ^b 7/9- Arpeggio + Halbton-Ganzton Skale abwärts Laurentia	223
G ^b 7/9- Arpeggio + Halbton-Ganzton Skale abwärts	224
2025-12-05 - Tag 5	225
G ^b 7/9- Arpeggio + Halbton-Ganzton Skale aufwärts Laurentia	225
G ^b 7/9- Arpeggio + Halbton-Ganzton Skale aufwärts	225
2025-12-06 - Tag 6	226
6p 15. Dezember 2025	227
2025-12-15 - Tag 1	227
C13 Arpeggio + C Halbton-Ganzton Scale VIII. Vorübung durch mit Erholungspausen	228
2025-12-16 - Tag 2	229
C13 Arpeggio + C Halbton-Ganzton VIII. Scale Vorübung Segmente	229
2025-12-17 - Tag 3	230
C13 Arpeggio + C Halbton-Ganzton VIII. Scale Vorübung Doppelsegmente ternär-binär	230
2025-12-18 - Tag 4	232
C13 Arpeggio + C Halbton-Ganzton VIII. Scale	232
Alternate Picking + wachsendes Barre V.	232
2025-12-19 - Tag 5	234
C13 Arpeggio + C Halbton-Ganzton VIII. Scale von hinten auflaufend	234
Alternate Picking + wachsendes Barre VII.	234
2025-12-20 - Tag 6	235
C13 Arpeggio + C Halbton-Ganzton VIII. Scale	235

Alternate Picking + wachsendes Barre Flagolett	236
2026	239
Januar	239
6p 5. Januar	240
2026-01-05 - Tag 1	240
Arpeggios in E-Dur e' nach d mit Lagenwechsel von unten	240
Saitenziehen E-Dur abwärts IX. Bund	241
2026-01-06 - Tag 2	242
Arpeggios in E-Dur b nach A mit Lagenwechsel von oben	242
Saitenziehen E-Dur aufwärts IX. Bund	243
2026-01-07 - Tag 3	243
Arpeggios in E-Dur g nach E mit Lagenwechsel von unten	243
Saitenziehen E-Dur abwärts IX. Bund mit Einstiegsverzögerung	244
2026-01-08 - Tag 4	244
Arpeggios in E-Dur e' nach d mit Lagenwechsel von oben	244
Saitenziehen E-Dur aufwärts IX. Bund mit Endverzögerung	246
2026-01-09 - Tag 4	246
Arpeggios in E-Dur b nach A mit Lagenwechsel von unten	246
Saitenziehen E-Dur abwärts IX. Bund mit Einstiegsverzögerung	247
2026-01-10 - Tag 6	247
Arpeggios in E-Dur g nach E mit Lagenwechsel von oben	247
Saitenziehen E-Dur aufwärts IX. Bund mit Endverzögerung	249
6p 12. Januar	250
2026-01-12 - Tag 1	250
Bm7 Arpeggio Zweiton Sequenzen	250
C#m7 Arpeggio Dreiton Sequenzen	250
2026-01-13 - Tag 2	252
F#m7 Arpeggio und äolische Skale	252
2026-01-14 - Tag 3	254
G#m7 Arpeggio Zweiton Sequenzen	254
Bm7 Arpeggio Dreiton Sequenzen	254
Bm7 Arpeggio Vier- und Fünfon Sequenzen	255
2026-01-15 - Tag 4	256
C#m7 Arpeggio und phrygische Skale IX.	256
2026-01-16 - Tag 5	258
F#m7 Arpeggio Drei- und Zweiton Sequenzen	258
G#m7 Arpeggio Vier- und Fünfon Sequenzen	259
2026-01-17 - Tag 6	259
Bm7 Arpeggio und dorische Skale VII.	259
6p 19. Januar	261
2026-01-19 - Tag 1	261
Bm-Arpeggio über zwei Lagen (II./IV.)	261
Halbton-Bending in A-Dur für Zeige- und kleiner Finger	261
D#dim-Arpeggio über zwei Lagen (V./VII.)	262
2026-01-20 - Tag 2	262
D#dim-Arpeggio über zwei Lagen (V./VII.) in Triolen	262
Halbton-Bending in A-Dur für Mittelfinger	262
E-Dur-Arpeggio über zwei Lagen (VII./IX.)	263
2026-01-21 - Tag 3	263
E-Dur-Arpeggio über zwei Lagen (VII./IX.) in Triolen	263
Halbton-Bending in A-Dur für Zeige- und mittlere Finger	263
Bm-Arpeggio über zwei Lagen (II./IV. in Triolen)	264
2026-01-22 - Tag 4	264
Halbton-Bending in A-Dur für Ring- und kleinen Finger	264
A-Dur-Arpeggio über zwei Lagen (I./II.)	265
2026-01-23 - Tag 5	265
A-Dur-Arpeggio über zwei Lagen (I./II.) in Triolen	265
Halbton-Bending in A-Dur für Zeige- und kleinen Finger	265
2026-01-24 - Tag 6	266
Arpeggios über zwei Lagen entlang der A-Dur Skale	266

Fazit 6p 2026-01-19	269
6p 26. Januar	270
2026-01-26 - Tag 1	270
Anschlag und Bindung gemischt E aufwärts chromatische longitudinal	270
Arpeggio E-A-B7 I.	270
2026-01-27 - Tag 2	270
Anschlag und Bindung gemischt A abwärts chromatische longitudinal	270
Arpeggio A-D-E7 V.	271
2026-01-28 - Tag 3	271
Anschlag und Bindung gemischt d aufwärts chromatische longitudinal	271
Arpeggio C-F-G7 I.	271
2026-01-29 - Tag 4	272
Anschlag und Bindung gemischt g abwärts chromatische longitudinal	272
Arpeggio A-D-E7 I.	272
2026-01-30 - Tag 5	272
Anschlag und Bindung gemischt b aufwärts chromatische longitudinal	272
Arpeggio C-F-G7 I.	272
2026-01-31 - Tag 6	273
Anschlag und Bindung gemischt e' abwärts chromatische longitudinal	273
Arpeggio E-A-B7 I.	273
Februar	274
6p 9. Februar	275
2026-02-09 - Tag 1	275
Arpeggios über C-Dur, E-Moll und B-dim (Griffschema C/Dm)	275
C-Dur Tonleiter in Sextolen übers ganze Griffbrett	275
Halbton-Bending Zeigefinger	276
2026-02-10 - Tag 2	277
Arpeggios von C-Dur nach A-Moll und zurück XII.-VIII. (Griffschema C/Dm)	277
C-Dur Tonleiter in Sextolen Details 1	278
2026-02-11 - Tag 3	279
Arpeggios von G-Dur nach C-Dur und zurück VII.-XII. (Griffschema C/Dm)	279
C-Dur Tonleiter in Sextolen übers ganze Griffbrett	280
Halbton-Bending Zeigefinger	280
2026-02-12 - Tag 4	281
Arpeggios von C-Dur nach C-Dur XII.-I. (Griffschema C/Dm)	281
C-Dur Tonleiter in Sextolen übers ganze Griffbrett Details 2	282
2026-02-13 - Tag 5	283
Arpeggios von C-Dur nach C-Dur I.-XII. (Griffschema C/Dm)	283
C-Dur Tonleiter in Sextolen übers ganze Griffbrett	284
Halbton-Bending Zeigefinger	284
2026-02-14 - Tag 6	284
Arpeggios von C-Dur nach C-Dur und zurück (Griffschema C/Dm)	284
C-Dur Tonleiter in Sextolen übers ganze Griffbrett kumulativ	286
Halbton-Bending Zeigefinger	287
6p 23. Februar 2026	288
2026-02-23 - Tag 1	288
E-Dur übers Griffbrett I./V./XI.	288
Arpeggio G-Dur Griffbrett auf- und abwärts mit Pause	288
Bending Halbton alle Finger V. abwärts	289
2026-02-24 - Tag 2	289
E-Dur übers Griffbrett aufwärts	289
Arpeggio G-Dur über je zwei Lagen	290
Rhythmische Anschlagsübung mit Dämpfen p-i, p-m, p-a	290
2026-02-25 - Tag 3	291
E-Dur übers Griffbrett II./VII./XIV.	291
Arpeggio G-Dur Griffbrett auf- und abwärts, vor-und-rück mit Pause	292
Bending Halbton alle Finger V. aufwärts	292
2026-02-26 - Tag 4	293
E-Dur übers Griffbrett abwärts	293
Arpeggio G-Dur über drei Lagen	293
Rhythmische Anschlagsübung mit Dämpfen p-i, p-m, p-a	294

2026-02-27 - Tag 5	294
E-Dur übers Griffbrett IV./IX.	294
Arpeggio G-Dur Griffbrett aufwaerts, vor-und-rück wie rück-und-vor	296
Bending Halbton alle Finger V. aus der Mitte	296
2026-02-28 - Tag 6	296
E-Dur übers Griffbrett auf- und abwärts	296
Arpeggio G-Dur Griffbrett abwaerts, rück-und-vor wie vor-und-rück	298
Rhythmische Anschlagsübung mit Dämpfen alle Kombinationen	298
März	299
6p 9. März 2026	300
2026-03-09 - Tag 1	300
Skalen-Anschlags-(Vor)Übung mit wechselnder Weite G-Dur V. aufwärts in Segmenten	300
Arpeggio G7+ mit kleinem Lagenwechsel e' 'e'	300
Pedal-Steel Licks für Zeigefinger auf g-Saite 1	300
2026-03-10 - Tag 2	301
Arpeggio G7+ mit kleinem Lagenwechsel die Saite entlang auf- und abwärts	301
Skalen-Anschlags-(Vor)Übung mit wechselnder Weite G-Dur V. abwärts in Doppel-Segmenten	301
2026-03-11 - Tag 3	303
Skalen-Anschlags-(Vor)Übung mit wechselnder Weite G-Dur V. aus der Mitte	303
Arpeggio G7+ mit kleinem Lagenwechsel E-E	304
Pedal-Steel Licks für Zeigefinger auf g-Saite 2	304
2026-03-12 - Tag 4	304
Arpeggio G7+ mit kleinem Lagenwechsel die Saite entlang ab- und aufwärts	304
Skalen-Anschlags-(Vor)Übung mit wechselnder Weite G-Dur V. aufwärts in Segmenten mit Pause	305
2026-03-13 - Tag 5	306
Skalen-Anschlags-(Vor)Übung mit wechselnder Weite G-Dur V. auf-und-ab pro Oktave	306
Arpeggio G7+ mit kleinem Lagenwechsel e' 'e'	307
Pedal-Steel Licks für Zeigefinger auf g-Saite 3	307
2026-03-14 - Tag 6	308
Arpeggio G7+ mit kleinem Lagenwechsel die Saite entlang ab- und aufwärts	308
Skalen-Anschlags-(Vor)Übung mit wechselnder Weite G-Dur V. abwärts in Segmenten mit Pause	308
Pedal-Steel Licks für Zeigefinger auf g-Saite 4	309
6p 23. März 2026	310
2026-03-23 - Tag 1	310
Pedalton G-Dur V. aufwärts mit Pausen	310
Arpeggio Barré alle vier Finger	310
Pedal-Steel-Lick G-Dur gehaltene Quarte alle Finger auf d-Saite	311
2026-03-24 - Tag 2	312
Pedalton G-Dur V. Problemteile	312
Arpeggio Barré alle vier Finger III.	313
2026-03-25 - Tag 3	314
Pedalton G-Dur V. abwärts mit Pausen	314
Arpeggio Barré alle vier Finger IX.	314
Pedal-Steel-Lick G-Dur gehaltene Quarte alle Finger auf d-Saite	315
2026-03-26 - Tag 4	316
Pedalton G-Dur V. abwärts Details	316
Arpeggio Barré alle vier Finger IX.	316
2026-03-27 - Tag 5	317
Pedalton G-Dur V. aus der Mitte kumulierend	317
Arpeggio Barré alle vier Finger II.	318
Pedal-Steel-Lick G-Dur gehaltene Quarte alle Finger auf d-Saite	318
2026-03-28 - Tag 6	319
Pedalton G-Dur V. komplett	319
Arpeggio Barré alle vier Finger das Griffbrett entlang	320
Pedal-Steel-Lick G-Dur gehaltene Quarte alle Finger auf d-Saite	320
April	322
6p 6. April 2026	323
2026-04-06 - Tag 1	323
Barré Arpeggio auf und ab und umgekehrt VII.	323
Pedal-Ton B melodisch Moll b-d' Vorübung 1	323
Pedal-Steel-Licks für Bending auf d-Saite in B melodisch Moll EAd	324

2026-04-07 - Tag 2	324
Legato mit Glissando in B melodisch Moll E-e'	324
Barré Arpeggio auf und ab und umgekehrt V.	324
2026-04-08 - Tag 3	325
Barré Arpeggio auf und ab und umgekehrt VIII.	325
Pedal-Ton B melodisch Moll b-d' Vorübung 2	325
Pedal-Steel-Licks für Bending auf g-Saite in B melodisch Moll Adg	325
2026-04-09 - Tag 4	326
Legato mit Glissando in B melodisch Moll A-E'	326
Barré Arpeggio auf und ab und umgekehrt X.	327
2026-04-10 - Tag 5	327
Pedalton B melodisch Moll b-d'	327
Barré Arpeggio auf und ab und umgekehrt VI.	328
Pedal-Steel-Licks für Bending auf d-Saite in B melodisch Moll bgd	328
2026-04-11 - Tag 6	329
Barré Arpeggio auf und ab und umgekehrt IX.	329
Legato mit Glissando in B melodisch Moll d-A	329
Pedal-Steel-Licks für Bending auf g-Saite in B melodisch Moll ebg	331
6p 20 April 2026	332
2026-04-20 - Tag 1	333
G-Moll melodisch den Hals hinauf Arpeggio auf- Pedalton abwärts E-g	333
Pedal-Steel Licks g-Moll melodisch auf d-Saite VII.	333
2026-04-21 - Tag 2	335
G-Moll melodisch den Hals hinauf Arpeggio ab- Pedalton aufwärts g-E	335
2026-04-22 - Tag 3	337
G-Moll melodisch den Hals hinauf Arpeggio auf- Pedalton abwärts E-g	337
Pedal-Steel Licks g-Moll melodisch auf g-Saite VII.	339
2026-04-23 - Tag 4	340
G-Moll melodisch den Hals hinauf Arpeggio ab- Pedalton aufwärts g-E kumulativ	340
2026-04-24 - Tag 5	341
G-Moll melodisch den Hals hinauf Arpeggio auf- Pedalton abwärts E-g	341
Pedal-Steel Licks g-Moll melodisch auf g- und d-Saite VII.	342
2026-04-25 - Tag 6	343
G-Moll melodisch den Hals hinauf Arpeggio ab- Pedalton aufwärts g-E	343
Pedal-Steel Licks g-Moll melodisch auf A- und b-Saite VII.	344
Mai	345
6p 4. Mai 2026	346
2026-05-04 - Tag 1	346
Barré Arpeggio Schritt zurück V.	346
Arpeggio Pedalton B ^b jazz-melodisch Moll abwärts auf A-b	347
B ^b jazz-melodisch Moll B-R-B IX. aufwärts	348
2026-05-05 - Tag 2	348
Barré Arpeggio Schritt zurück VII.	348
Arpeggio Pedalton B ^b jazz-melodisch Moll abwärts auf A-b	349
B ^b jazz-melodisch Moll Terzen entgegen Laufrichtung VIII.	349
2026-05-06 - Tag 3	350
Barré Arpeggio Schritt zurück IX.	350
Arpeggio Pedalton B ^b jazz-melodisch Moll abwärts auf A-b	351
B ^b jazz-melodisch Moll Abzugsbindung-B-R-B IX. aufwärts	352
2026-05-07 - Tag 4	352
Barré Arpeggio Schritt vor-und-zurück 3 Saiten	352
Arpeggio Pedalton B ^b jazz-melodisch Moll abwärts auf A-b	354
B ^b jazz-melodisch Moll Terzen in Laufrichtung VIII.	355
2026-05-08 - Tag 5	355
Barré Arpeggio Schritt vor-und-zurück 2 Saiten	355
Arpeggio Pedalton B ^b jazz-melodisch Moll abwärts auf A-b dreiteilig	355
B ^b jazz-melodisch Moll B-R-B abwärts IX.	356
2026-05-09 - Tag 6	357
Barré Arpeggio Schritt vor-und-zurück 3 Saiten	357
Arpeggio Pedalton B ^b jazz-melodisch Moll abwärts auf A-b	358
B ^b jazz-melodisch Moll Abzugsbindung-B-R-B abwärts IX.	359

6p 11. Mai 2026	360
2026-05-11 - Tag 1	360
F jazz-melodisch Moll Oktave runter auf g-e'	360
Barré Schritt vor-und-zurück nach oben wachsend 34-12 V.	360
Pedal-Steel-Licks Akkorde Septe-Grundton-Septe F jazz-melodisch Moll	361
2026-05-12 - Tag 2	361
F jazz-melodisch Moll Oktave runter auf g-e'	361
Septakkorde mit Legato-Enden F jazz-melodisch Moll auf g-e'	361
Barré Schritt vor-und-zurück nach unten wachsend 24-13 VII.	362
2026-05-13 - Tag 3	363
F jazz-melodisch Moll Oktave rauf in Sekund-Gegenschritten auf g-e'	363
Pedal-Steel-Licks Akkorde Grundton-Septe-Grundton F jazz-melodisch Moll auf g-e'	363
Barré Schritt vor-und-zurück nach unten wachsend 14-23 I.	364
2026-05-14 - Tag 4	364
F jazz-melodisch Moll Oktave runter in Sekund-Gegenschritten auf g-e'	364
Septakkorde abwärts mit Legato-Enden F jazz-melodisch Moll auf g-e'	365
Barré Schritt vor-und-zurück nach unten wachsend 34-12 XI.	365
2026-05-15 - Tag 5	366
F jazz-melodisch Moll Oktave rauf in Sekund-Gegenschritten mit Triolenlauf auf g-e'	366
Pedal-Steel-Licks Akkorde Septe-Grundton-Septe F jazz-melodisch Moll v2	366
Barré Schritt vor-und-zurück nach unten wachsend 24-13 III.	367
2026-05-16 - Tag 6	368
F jazz-melodisch Moll Oktave runter in Sekund-Gegenschritten mit Triolenlauf auf g-e'	368
Pedal-Steel-Licks Akkorde Grundton-Septe-Grundton F jazz-melodisch Moll v2	368
Barré Schritt vor-und-zurück nach unten wachsend 14-23 VI.	369
6p 25 Mai 2026	370
2026-05-25 - Tag 1	370
Arpeggio Am ^{7/5-} aufwärts mit Überspringen A jazz-melodisch Moll abwärts V.	370
Arpeggio Am ^{7/5-} Hals lang E-d v1	370
Barré Arpeggio Am ^{7/5-} V. auf-ab	371
Bending Release jeder Ton abwärts laufend	371
2026-05-26 - Tag 2	371
Arpeggio Am ^{7/5-} abwärts mit Überspringen C jazz-melodisch Moll aufwärts V.	371
Arpeggio Am ^{7/5-} Hals lang E-d v2	372
Barré Arpeggio Am ^{7/5-} V. fünf Töne in anschließenden Sequenzen	372
Legato C jazz-melodisch Moll Sekunden abwärts V.	373
2026-05-27 - Tag 3	373
Arpeggio Am ^{7/5-} aufwärts mit Überspringen rückwärts C jazz-melodisch Moll abwärts V.	373
Arpeggio Am ^{7/5-} Hals lang E-d v3 Quintolen	373
Barré Arpeggio Am ^{7/5-} V. abwärts/aufwärts	373
Bending Sekunden langsam/schnell abwärts laufend	374
2026-05-28 - Tag 4	374
Arpeggio Am ^{7/5-} abwärts mit Überspringen C jazz-melodisch Moll aufwärts V.	374
Arpeggio Am ^{7/5-} Hals lang E-d v4	374
Barré Arpeggio Am ^{7/5-} V. Triolen in anschließenden Sequenzen	375
Legato C jazz-melodisch Moll Sekunden abwärts V.	375
2026-05-29 - Tag 5	375
Arpeggio Am ^{7/5-} aufwärts mit Überspringen rück-vorwärts C jazz-melodisch Moll abwärts V.	375
Arpeggio Am ^{7/5-} Hals lang E-d v5	375
Barré Arpeggio Am ^{7/5-} V. abwärts/aufwärts Doppeltontriolen	376
Bending/Release Sekunden C jazz-melodisch Moll abwärts laufend	376
2026-05-30 - Tag 6	376
Arpeggio Am ^{7/5-} abwärts mit Überspringen vor-rückwärts C jazz-melodisch Moll aufwärts V.	376
Arpeggio Am ^{7/5-} Hals lang E-d v6	377
Barré Arpeggio Am ^{7/5-} V. ab-auf in Triolen	377
Release/Bend Sekunden C jazz-melodisch Moll abwärts laufend	377
Juni	378
6p 1. Juni 2026	379
2026-06-01 - Tag 1	379
Arpeggio aufwärts mit Bending-Kehre zur Skale abwärts — C jazz-melodisch Moll	379
Akkorde über vier Saiten mit Barré ab-auf den Hals entlang — C jazz-melodisch Moll	380

2026-06-02 - Tag 2	380
Arpeggio aufwärts mit Glissando-Kehre zur Skale abwärts Legato – C jazz-melodisch Moll	380
Akkorde über vier Saiten mit Barré auf-ab den Hals entlang – C jazz-melodisch Moll	381
2026-06-03 - Tag 3	382
Release Arpeggio abwärts Skale aufwärts Bending – C jazz-melodisch Moll	382
Akkorde über vier Saiten mit Barré ab in Sprüngen den Hals entlang – C jazz-melodisch Moll	382
2026-06-04 - Tag 4	383
Glissando Arpeggio abwärts Skale aufwärts Glissando – C jazz-melodisch Moll	383
Akkorde über vier Saiten mit Barré auf in Sprüngen den Hals entlang – C jazz-melodisch Moll	383
2026-06-05 - Tag 5	384
Arpeggio+Skale aufwärts-abwärts Bend/Release mit Legato/Glissando abwechselnd – C jazz-melodisch Moll	384
Akkorde über vier Saiten mit Barré auf-ab den Hals auf und abspringend – C jazz-melodisch Moll	385
2026-06-06 - Tag 6	386
Arpeggio+Skale abwärts-aufwärts Bend/Release mit Legato/Glissando abwechselnd – C jazz-melodisch Moll	386
Akkorde über vier Saiten mit Barré auf-ab den Hals ab und aufspringend – C jazz-melodisch Moll	387

Übe-Tips

Tempo zum Üben finden

- Arbeite Dich zuerst von einem fast zu langsamen Tempo zu einem herausfordernden vor.
- Dann gehe umgekehrt, von herausfordernd zu schlafwandelnd sicher.
- Bestimme drei Tempi:
 - schlafwandlerisch
 - herausfordernd
 - sicher dazwischen

Übe in der Reihenfolge:

1. sicher dazwischen
2. herausfordern
3. schlafwandlerisch

Zu übenden Umfang bestimmen

- Problemstellen direkt sichern.
 - Davor und danach weglassen
 - Komplexität verringern z.B.:
 - * weniger Stimmen
 - * nur rechte oder nur linke Hand
 - Bis zum Problem spielen - Absetzen - Problemstelle spielen - Absetzen - weiter
- Nach Erfolg langsam um diese Stelle erweitern, etwas früher anfangen, etwas weiter spielen.

Pausieren

Mach mal Pause. Pausen sind auch Musik. Der Kopf arbeitet weiter an einem Problem, selbst wenn man sich nicht vordergründig damit beschäftigt. Und Schlafen ist praktisch immer ein Versuch wert.

Das Bekannte immer wieder neu

Versuche neue Perspektiven auf das zu Spielende zu gewinnen.

- Rhythmus ändern
- Betonung verschieben
- Anschlag wechseln (auf/ab, verschiedene Anschlagsfinger)
- fang mit der letzten Phrase an und erweitere durch die jeweil davor liegende
- fang mittendrin an und erweitere mal nach vorn, mal nach hinten

2010

November

6p 29. November 2010

Dies sind alte Übungen die ich der Vollständigkeit halber einfüge. Eine aktualisierte Variante findet sich im six pack vom 24. November 2025

Thema für diese Runde sind Aufschlagsbindungen, Tremolo und Wechselschlag zwischen Daumen und jeweils einem der anderen Finger.

Es gibt Variationen in Rhythmus, Betonung und Phrasierung.

2010-11-29 - Tag 1/3/5

Legato - Tremolo - Wechselanschlag - Zwickeln/Barré

Legato - Aufschlagsbindung

1.

2.

3.

4.

Musical score for exercise 4, consisting of four staves of music in C major. The first staff begins with a treble clef, a common time signature (C), and a key signature of one sharp (F#). It features a sequence of triplets of eighth notes, with fingerings 6, 5, 4, 3, 2, and 1 indicated above the notes. A dynamic marking of *p* (piano) is present. The second staff continues the triplet pattern with various chromatic alterations. The third and fourth staves further develop the exercise with more complex triplet patterns and chromatic runs.

5.

Musical score for exercise 5, consisting of four staves of music in C major. The notation is identical to exercise 4, including the treble clef, common time signature, key signature of one sharp, and the sequence of triplets with fingerings 6, 5, 4, 3, 2, and 1. The dynamic marking *p* is also present. The exercise follows the same structural progression of four staves with increasing complexity in the triplet patterns.

6.

Exercise 6 consists of three staves of music in C major, 8/8 time. The first staff (measures 1-3) features a melodic line with fingerings 6, 5, 4, 3, 2, 1 and includes a dynamic marking *p*. The second and third staves (measures 4-7) continue the melodic pattern with triplets and slurs.

7.

Exercise 7 is identical to exercise 6, consisting of three staves of music in C major, 8/8 time, with fingerings 6, 5, 4, 3, 2, 1 and a dynamic marking *p*.

Tremolo

1.

Tremolo exercise 1 is in 5/4 time and consists of two staves. The first staff (measures 1-2) has a melodic line with accents *a*, *m*, *i*, *m* and a dynamic marking *p*. The second staff (measures 3-4) features a tremolo accompaniment pattern.

2.

2.

5/4

a m i m

p

3.

3.

5/4

a m i m

p

4.

4.

5/4

a m i m

p

5.

5.

5/4

a m i m

p

Wechselanschlag

1.

Exercise 1, first system. Treble clef, common time (C). The staff contains a sequence of notes with fingerings 6, 5, 4, 3, 2, 1 indicated above. The notes are: G4 (6), A4 (5), B4 (4), C5 (3), B4 (2), A4 (1). The first two notes (G4, A4) are marked with 'a' and 'm' below them. The staff ends with a repeat sign.

2.

Exercise 2, first system. Treble clef, common time (C). The staff contains a sequence of notes with fingerings 6, 5, 4, 3, 2, 1 indicated above. The notes are: G4 (6), A4 (5), B4 (4), C5 (3), B4 (2), A4 (1). The first two notes (G4, A4) are marked with 'a' and 'm' below them. The staff ends with a repeat sign.

3.

Exercise 3, first system. Treble clef, common time (C). The staff contains a sequence of notes with fingerings 6, 5, 4, 3, 2, 1 indicated above. The notes are: G4 (6), A4 (5), B4 (4), C5 (3), B4 (2), A4 (1). The first two notes (G4, A4) are marked with 'a' and 'm' below them. The staff ends with a repeat sign.

Exercise 3, second system. Treble clef, common time (C). The staff contains a sequence of notes with fingerings 3, 2, 1 indicated above. The notes are: G4 (3), A4 (2), B4 (1). The staff ends with a repeat sign.

Exercise 3, third system. Treble clef, common time (C). The staff contains a sequence of notes with fingerings 5, 4, 3, 2, 1 indicated above. The notes are: G4 (5), A4 (4), B4 (3), C5 (2), B4 (1). The staff ends with a repeat sign.

Exercise 3, fourth system. Treble clef, common time (C). The staff contains a sequence of notes with fingerings 7, 6, 5, 4, 3, 2, 1 indicated above. The notes are: G4 (7), A4 (6), B4 (5), C5 (4), B4 (3), A4 (2), G4 (1). The staff ends with a repeat sign.

4.

Exercise 4, first system. Treble clef, common time (C). The staff contains a sequence of notes with fingerings 6, 5, 4, 3, 2, 1 indicated above. The notes are: G4 (6), A4 (5), B4 (4), C5 (3), B4 (2), A4 (1). The first two notes (G4, A4) are marked with 'a' and 'm' below them. The staff ends with a repeat sign.

Exercise 4, second system. Treble clef, common time (C). The staff contains a sequence of notes with fingerings 3, 2, 1 indicated above. The notes are: G4 (3), A4 (2), B4 (1). The staff ends with a repeat sign.

Exercise 4, third system. Treble clef, common time (C). The staff contains a sequence of notes with fingerings 3, 2, 1 indicated above. The notes are: G4 (3), A4 (2), B4 (1). The staff ends with a repeat sign.

5.

Two staves of musical notation. The top staff is labeled '5' and the bottom staff is labeled '8'. Both staves contain eighth notes with triplet markings (3) and various accidentals (sharps and flats). The key signature has one flat (B-flat). The piece ends with a double bar line and repeat dots.

5.

Two staves of musical notation. The top staff is labeled '5' and the bottom staff is labeled '3'. The top staff starts with a treble clef, a common time signature (C), and a key signature of one flat. It features six circled fingerings (①-⑥) above the notes. The bottom staff continues the melody with eighth notes and triplet markings. The piece ends with a double bar line and repeat dots.

6.

Three staves of musical notation. The top staff is labeled '6' and the bottom two staves are labeled '3' and '5' respectively. The top staff starts with a treble clef, a common time signature (C), and a key signature of one flat. It features six circled fingerings (①-⑥) above the notes. The bottom two staves continue the melody with eighth notes and triplet markings. The piece ends with a double bar line and repeat dots.

7.

Two staves of musical notation. The top staff is labeled '7' and the bottom staff is labeled '3'. The top staff starts with a treble clef, a common time signature (C), and a key signature of one flat. It features six circled fingerings (①-⑥) above the notes. The bottom staff continues the melody with eighth notes and triplet markings. The piece ends with a double bar line and repeat dots.

8.

Zwickeln/Barré

II. *p i p i p i*

III.

IV. *p i p i p i*

2010-11-30 - Tag 2/4/6

Legato - Tremolo

Dies sind alte Übungen die ich der Vollständigkeit halber einfüge. Eine aktualisierte Variante findet sich im six pack vom 24. November 2025

Legato - Abzugsbindung

1.

V.

2.

Exercise 2 consists of four staves of music. The first staff is in treble clef, common time (C), and begins with a double bar line and repeat sign. It contains six measures of music. The first measure has a fingering sequence 4-3-1 and a dynamic marking 'p'. The notes are G4, F4, E4, D4, C4, B3. The second measure has a fingering 5 and notes D4, E4, F4, G4. The third measure has a fingering 4 and notes G4, F4, E4, D4. The fourth measure has a fingering 3 and notes D4, E4, F4, G4. The fifth measure has a fingering 2 and notes G4, F4, E4, D4. The sixth measure has a fingering 1 and notes D4, E4, F4, G4. The second staff continues the melody from the first staff, starting with G4, F4, E4, D4, C4, B3, and ending with a double bar line and repeat sign.

3.

Exercise 3 consists of three staves of music. The first staff is in treble clef, common time (C), and begins with a double bar line and repeat sign. It contains six measures of music. The first measure has a fingering sequence 4-3-1 and a dynamic marking 'p'. The notes are G4, F4, E4, D4, C4, B3. The second measure has a fingering 5 and notes D4, E4, F4, G4. The third measure has a fingering 4 and notes G4, F4, E4, D4. The fourth measure has a fingering 3 and notes D4, E4, F4, G4. The fifth measure has a fingering 2 and notes G4, F4, E4, D4. The sixth measure has a fingering 1 and notes D4, E4, F4, G4. The second staff continues the melody from the first staff, starting with G4, F4, E4, D4, C4, B3, and ending with a double bar line and repeat sign. The third staff continues the melody from the second staff, starting with G4, F4, E4, D4, C4, B3, and ending with a double bar line and repeat sign.

4.

Exercise 4 consists of three staves of music. The first staff is in treble clef, common time (C), and begins with a double bar line and repeat sign. It contains seven measures of music. The first measure has a fingering sequence 4-3-1 and a dynamic marking 'p'. The notes are G4, F4, E4, D4, C4, B3. The second measure has a fingering 5 and notes D4, E4, F4, G4. The third measure has a fingering 4 and notes G4, F4, E4, D4. The fourth measure has a fingering 3 and notes D4, E4, F4, G4. The fifth measure has a fingering 2 and notes G4, F4, E4, D4. The sixth measure has a fingering 1 and notes D4, E4, F4, G4. The seventh measure has a fingering 3 and notes G4, F4, E4, D4. The second staff continues the melody from the first staff, starting with G4, F4, E4, D4, C4, B3, and ending with a double bar line and repeat sign. The third staff continues the melody from the second staff, starting with G4, F4, E4, D4, C4, B3, and ending with a double bar line and repeat sign.

5.

Exercise 5 is a guitar piece in common time (C) on a treble clef. It consists of three staves: an 8-string staff at the top, a 4-string staff in the middle, and a 7-string staff at the bottom. The piece begins with a double bar line and a repeat sign. The first measure is marked with a 'V.' and a circled '6'. The first four measures of the 8-string staff are numbered 1 through 4, with circled numbers 6, 5, 4, and 3 above them. The music features a series of eighth-note triplets, often grouped with slurs and accents. The key signature has one flat (B-flat). The piece concludes with a double bar line and repeat dots.

6.

Exercise 6 is a guitar piece in common time (C) on a treble clef. It consists of three staves: an 8-string staff at the top, a 4-string staff in the middle, and a 7-string staff at the bottom. The piece begins with a double bar line and a repeat sign. The first measure is marked with a 'V.' and a circled '6'. The first four measures of the 8-string staff are numbered 1 through 4, with circled numbers 6, 5, 4, and 3 above them. The music features a series of eighth-note triplets, often grouped with slurs and accents. The key signature has one flat (B-flat). The piece concludes with a double bar line and repeat dots.

7.

Exercise 7 is a guitar piece in common time (C) on a treble clef. It consists of three staves: an 8-string staff at the top, a 4-string staff in the middle, and a 7-string staff at the bottom. The piece begins with a double bar line and a repeat sign. The first measure is marked with a 'V.' and a circled '6'. The first four measures of the 8-string staff are numbered 1 through 4, with circled numbers 6, 5, 4, and 3 above them. The music features a series of eighth-note triplets, often grouped with slurs and accents. The key signature has one flat (B-flat). The piece concludes with a double bar line and repeat dots.

Tremolo

1.

Exercise 1 consists of four staves. The first staff is in treble clef with a key signature of one flat and a 3/8 time signature. It begins with a double bar line and a repeat sign. The first measure contains a melodic line with notes A, M, I, M, A, marked with accents and a piano (p) dynamic. This is followed by three measures of tremolo patterns. The second staff contains tremolo patterns. The third staff contains tremolo patterns. The fourth staff contains tremolo patterns and ends with a double bar line and repeat sign.

2.

Exercise 2 consists of four staves. The first staff is in treble clef with a key signature of one flat and a 3/8 time signature. It begins with a double bar line and a repeat sign. The first measure contains a melodic line with notes A, M, I, M, A, marked with accents and a piano (p) dynamic. This is followed by three measures of tremolo patterns. The second staff contains tremolo patterns. The third staff contains tremolo patterns. The fourth staff contains tremolo patterns and ends with a double bar line and repeat sign.

3.

Exercise 3 consists of two staves. The first staff is in treble clef with a key signature of one flat and a 3/8 time signature. It begins with a double bar line and a repeat sign. The first measure contains a melodic line with notes A, M, I, M, A, marked with accents and a piano (p) dynamic. This is followed by three measures of tremolo patterns. The second staff contains tremolo patterns and ends with a double bar line and repeat sign.

3

8

4.

a m i m a

8

5.

a m i m a

8

2013

April

XI.
8

X.
8

IX.
8

VIII.
8

VII.
8

VI.
8

V.
8

IV.
8

III.
8

II.
8

I.
8

Rasguado

Diese Rasguado-Übungen sind ziemlich akademisch. Sie haben ihren Zweck darin die Wahrnehmung von Teilaspekten einer komplexen Bewegung zu schärfen.

Statt Leesritten kann man natürlich auch einen Akkord greifen, aber das lenkt halt Aufmerksamkeit von der Anschlags- in die Greifhand.

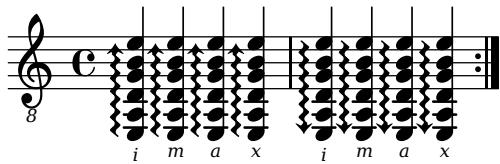

Im Folgenden geht es um das gleichzeitige gegenläufige Bewegungen nebeneinanderliegender Finger. Damit alle drankommen arbeiten erst Zeige- und Mittelfinger, danach Ring- und kleiner Finger.

Wer das auf Anhieb hinbekommt hat meine Bewunderung. Eine Woche damit gearbeitet habend war ich froh da irgendwas Koordiniertes zu haben.

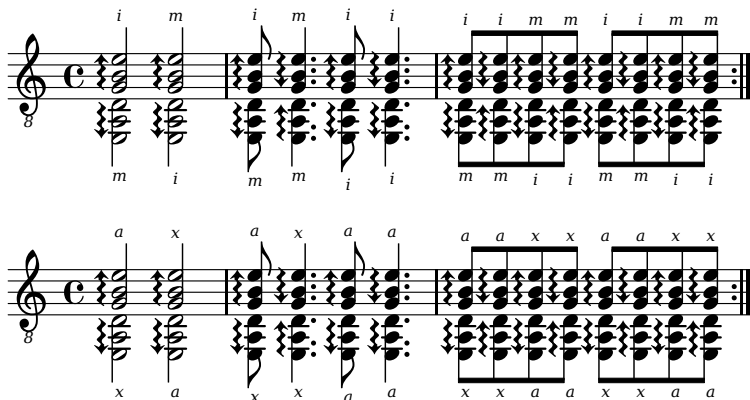

Geläufigkeit 4-3-2-3-4 auf zwei Saiten

Hier wird Stück für Stück die Zahl der Bewegungen erhöht, erst auf einer Saite, dann über zwei.

Nun ist auch Ausdauer gefragt, eventuell vorher eine kurze Pause gönnen.

Ausrollen im entspannten Tempo.

Dehnung transversal 3 Saiten Lücke Eb I.

Zum Abschluß gibt es noch etwas Akrobatik, auch diese mit sich steigernder Zahl der zu absolvierenden Bewegungen.

2013-04-23 - Tag 2

Tremolo m-a-p-i

Die Tremolo-Übungen verharren auf der e'-Saite, verschieben aber den Startfinger.

Die vier Übungen spiele ich gerne als Paare, erst mehrere Wiederholungen der Stopp-Übung dann ein paar Mal den Run, und wieder von vorn.

Danach die beiden folgenden nach dem selben Muster ausführen.



Legato 4-3-1-3-4/3-2-1-2-3 longitudinal b

Die Tondoppelung in der jeweils letzten Phrase paßt eigentlich nicht ins Schema. Wie ich das vor zwölf Jahren, im Januar 2026 schreibend, löste, ist vergessen. Also lasse ich es als rhythmische Schikane.

XIII.

XII.

XI.

X.

IX.

VIII.

VII.

VI.

V.

IV.

III.

II.

I.

Das Ende ist auch seltsam, die Nummer hat nicht den rechten Fluß. Obwohl, mittlerweile finde ich an der übergebenen Achtel Gefallen.

Rasguado

Die Richtung des Öffnen und Schließens der Hand wird umgekehrt.

x a m i x a m i

Die anderen beiden Finger-Kombinationen für das Koordinationsexperiment werden ausprobiert.

i x i x i i i i x x i i x x i i

x i x x i i x x i i x x i i

m a m a m m m m a a m m a a

a m a a m m a a m m

Wie gesagt, dies sind eher Wahrnehmungübungen als Ausführungstraining.

Geläufigkeit 3-2-1-2-3 auf zwei Saiten

I. ④

V.

VIII. XIII. ③

VIII. V. I. ③

Es gibt durchaus Möglichkeiten für Varianten zwischen der letzten und der folgenden Übung.

Dehnung transversal 3 Saiten Lücke Ae' V.

Heute die letzte von drei Kombinationen, ab morgen dann andersrum.

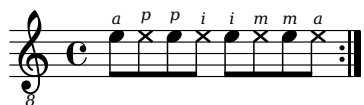

Die Pausen der folgenden und der letzten Übung lassen sich wunderbar nutzen um die Stellung von Anschlagshand und -fingern zu justieren, und sich so Durchlauf für Durchlauf dem Optimum zu nähern.



Legato 4-3-2-3-4/4-2-1-2-4 longitudinal g

Die Kombination vom ersten Tag wird heute auf die g-Saite verlegt.

XIII.

XII.

XI.

X.

IX.

VIII.

VII.

Detailed description of the exercises: Exercises VII through XIII are a series of seven staves, each representing a different string (7th to 1st). Each staff contains a sequence of notes with fingerings '4 3 2 3 4' and '2 1 2 4' indicated above. The notes are: A4 (quarter), G4 (quarter), F4 (quarter), E4 (quarter), D4 (quarter), C4 (quarter), B3 (quarter), A3 (quarter). The exercises are marked with dynamics 'p' and 'm'. Exercise XIII has a circled '3' above the first measure. The exercises are numbered VII through XIII from bottom to top.

VI.
8

V.
9

IV.
10

III.
11

II.
12

I.
13

Hinterher fiel mir ein, daß sich auch die Phrasen in der Reihenfolge vertauschen lassen. Aber nun ist's so, jetzt bleibt's so.

Rasguado

Auch beim Rasguado ergibt sich eine Rückkehr zu den Kombinationen vom ersten Tag.

x a m i x a m i

i x i x i i i i x x i i x x

m a m a m m m m a a m m a a

a m a a m m a a m m

Geläufigkeit 4-2-1-2-4 auf zwei Saiten

Anders bei den angeschlagenen Übungen, die ja nichts weiter als eine der Doppelkombinationen der Legato-Übungen benutzen. Heute kommt die erste vom ersten Tag dran. Die zweiten Varianten bekamen den Vortritt um an Tag 5 b.z.w. 6 wiederholt zu werden.

I. ² *p* *m* V.

VIII. XIII. ³

VIII. V. I.

I. ² *a* *i* V. ¹ ² ³

V. ¹ ² VIII. ³ ⁸

XIII. ¹ ²

XIII. ² VIII. ¹ ²

V. I. ²

V. ¹ ²

VIII. XIII. ¹ ²

Two staves of musical notation for guitar. The first staff (treble clef, 8th fret) shows a sequence of notes: m i (I), p i (V), a m (VIII), p m (XIII). The second staff (treble clef, 5th fret) shows: a i (VIII), p a (VIII), m i (V), p i (I). Fingerings are indicated by circled numbers 1-4. Dynamics include *p* and *m*.

Dehnung transversal 3 Saiten Lücke Eb VIII.

Es geht in den VIII. Bund, wieder auf E und b-Saite.

Two staves of musical notation for guitar. The first staff (treble clef, 8th fret) shows a sequence of notes: p m (VIII), 2 3 b (VIII), 4 3 b (VIII), 2 3 b (VIII), 4 3 b (VIII), 2 3 b (VIII). The second staff (treble clef, 5th fret) shows: 2 3 b (VIII), 4 3 b (VIII), 2 3 b (VIII), 4 3 b (VIII), 2 3 b (VIII), 4 3 b (VIII). Fingerings are indicated by circled numbers 2, 3, 4, 6. Dynamics include *p* and *m*.

2013-04-25 - Tag 4

Tremolo a-m-i-p

Wie gedroht, geht es heute anders lang,

Four staves of musical notation for guitar, all in treble clef and 8th fret. The first staff shows a tremolo pattern: a m m i i p p a. The second staff shows: a m i, p, a m i. The third staff shows: a m i p a m i p a m i p a m i p. The fourth staff shows: a m i p a p i m.

Legato 4-3-1-3-4/3-2-1-2-3 longitudinal d

Die Übung vom zweiten Tag auf die vierte Saite übertragen.

Während am ersten Tag noch die Takte sehr für sich liefen, manchmal nicht mal das, wander ich mittlerweile immer entspannter die Saite hinunter.

Two staves of musical notation for guitar. The first staff (treble clef, 8th fret) shows a sequence of notes: p (XIII), 3 1 3 4 (XIII), 3 2 1 2 3 (XIII), 3 2 1 2 3 (XIII), 3 2 1 2 3 (XIII), 3 2 1 2 3 (XIII). The second staff (treble clef, 2nd fret) shows a sequence of notes: 3 2 1 2 3 (XII), 3 2 1 2 3 (XII), 3 2 1 2 3 (XII), 3 2 1 2 3 (XII), 3 2 1 2 3 (XII), 3 2 1 2 3 (XII). Fingerings are indicated by circled numbers 1-4. Dynamics include *p*.

3 XI.
4 X.
5 IX.
6 VIII.
7 VII.
8 VI.
9 V.
10 IV.
11 III.
12 II.
13 I.

Rasguado

Hier wird einfach Tag 2 wiederholt.

x a m i x a m i

i x i x i i i i x x i i x x

x i x x i i x x i i

musical notation with fingerings: m a m a m m m m a a m m a a

musical notation with fingerings: a m a a m m a a m m a a

Geläufigkeit 4-3-1-3-4 auf zwei Saiten

XIII. VIII. V. I. 3 6

XIII. VIII. V. I. 3 6

I. VIII. XIII. VIII. V. I. 2 3 4

Dehnung transversal 3 Saiten Lücke Ae' I.

Wir ertern wieder den ersten Bund, aber auf den Saiten A und e'.

Und die Finger immer so lange stehen lassen bis sie einen anderen Ton greifen (oder freigeben) müssen. Wenn das nicht geht, die Lücke verkleinern auf zwei Saiten.

2013-04-26 - Tag 5

Tremolo m-i-p-a

Dies ist ganz sicher nicht die Woche um sich den Daumennagel zu ruinieren, aber dann ...

Legato 4-3-1-3-4/3-2-1-2-3 longitudinal d

Die Übung vom zweiten Tag auf die vierte Saite übertragen.

Während am ersten Tag noch die Takte sehr für sich liefen, manchmal nicht mal das, wander ich mittlerweile immer entspannter die Saite hinunter.

XI.

8

3

X.

8

4

IX.

8

5

VIII.

8

6

VII.

8

7

VI.

8

8

V.

8

9

IV.

8

10

III.

8

11

II.

8

12

I.

8

13

Rasguado

x a m i x a m i x a m i x a m i

x a m i x a m i x a m i x a m i

The image shows two staves of guitar tablature. Each staff begins with a treble clef, a common time signature (C), and a guitar icon with the number 8. The first staff has fret numbers 'i' and 'x' above the notes, and 'x' and 'i' below. The second staff has fret numbers 'm' and 'a' above the notes, and 'a' and 'm' below. The notation includes chords, single notes, and a final double bar line with repeat dots. The fret numbers are: Staff 1: i x, i x i i, i i x x, i i x x. Staff 2: m a, m a m m, m m a a, m m a a.

Geläufigkeit 4-3-2-3-4 auf zwei Saiten gb

Die Kombination p-a finde ich ja am häßlichsten zu spielen, aber eben drum muß es immer wieder mal sein.

The exercises are organized as follows:

- System 1:** Treble clef, common time. Exercise XIII (piano) on strings 8 and 7, followed by exercise VIII on strings 7 and 6.
- System 2:** Treble clef, common time. Exercise V on strings 6 and 5, followed by exercise I on strings 5 and 4, and exercise XIII on strings 4 and 3.
- System 3:** Treble clef, common time. Exercise XIII (mezzo-forte) on strings 3 and 2, followed by exercise VIII on strings 2 and 1, and exercise XIII on strings 1 and 2.
- System 4:** Treble clef, common time. Exercise VIII on strings 3 and 2, followed by exercise V on strings 2 and 1, and exercise VIII on strings 1 and 2.
- System 5:** Treble clef, common time. Exercise I on strings 3 and 2, followed by exercise V on strings 2 and 1, and exercise I on strings 1 and 2.
- System 6:** Treble clef, common time. Exercise VIII on strings 2 and 1, followed by exercise XIII on strings 1 and 2, and exercise XIII on strings 2 and 1.
- System 7:** Treble clef, common time. Exercise VIII on strings 3 and 2, followed by exercise XIII on strings 2 and 1, and exercise VIII on strings 1 and 2.
- System 8:** Treble clef, common time. Exercise V on strings 4 and 3, followed by exercise I on strings 3 and 2, and exercise V on strings 2 and 1.
- System 9:** Treble clef, 2/4 time. Exercise XIII (piano) on strings 8 and 7, followed by exercise VIII on strings 7 and 6, exercise V on strings 6 and 5, and exercise I on strings 5 and 4.
- System 10:** Treble clef, 2/4 time. Exercise XIII (mezzo-forte) on strings 3 and 2, followed by exercise VIII on strings 2 and 1, exercise V on strings 1 and 2, and exercise I on strings 2 and 1.

Dehnung transversal 3 Saiten Lücke Eb V.

Two staves of musical notation. The first staff starts in C major, 4/4 time, with notes G4, A4, Bb4, and C5. It includes fingerings (6, 2, 3, 4), dynamics (p, a), and slurs. The second staff continues the exercise, showing a key change to D minor (F4, G4, Ab4, Bb4) and back to C major (C5, B4, A4, G4). It features complex rhythmic patterns and fingerings.

2013-04-27 - Tag 6

Tremolo a-m-i-p

Four staves of musical notation for tremolo exercises. The first staff shows a tremolo on G4 with fingerings i, p, p, a, a, m, m, i. The second staff shows a tremolo on G4 with fingerings i, p, a, m, i, p, a. The third staff shows a tremolo on G4 with fingerings i, p, a, m, i, p, a, m, i, p, a, m. The fourth staff shows a tremolo on G4 with fingerings i, p, a, m, i, m, a, p.

Der Daumennagelbruch von gestern war natürlich kontraproduktiv zum Bemühen dieser Übung. Aber bis dahin hat sie gemacht was sie sollte, die Stellung von Daumen und restlichen Fingern im Anschlag zu verbessern.

Legato 4-3-1-3-4/3-2-1-2-3 longitudinal E

Six staves of musical notation, labeled XIII through VIII from top to bottom. Each staff shows a sequence of notes in E minor (F4, G4, Ab4, Bb4, C5, Bb4, Ab4, G4) with specific fingerings (4, 3, 1, 3, 4 / 3, 2, 1, 2, 3) and slurs. The exercises are performed on strings 2 through 7.

7 VII.

8 VI.

9 V.

10 IV.

11 III.

12 II.

13 I.

Das Wechseln zwischen Phrase mit sortierten Einzelbewegungen und alles als eine Bewegung ist lehrreich, insbesondere das Wiederholen der ruhigen Bewegung am Ende.

Es gibt eine Neigung, bei der Verzierung, sich auf eine Richtung zu fokussieren, auf oder ab. Da werde ich demnächst mal schauen was eine Variante ergibt die in der Mitte beginnt und endet, beispielsweise 2-1-2-4-2.

Rasgado

Zum letzten Mal der 2. Tag

x a m i x a m i

i x i x i i i i x x i i x x

x i x x i i x x i i

m a m a m m m m a a m m a a

a m a a m m a a m m

Das war ein interessantes Experiment. Zumindest die zweiten und dritten Varianten verbessern die Kontrolle über die Hand.

Geläufigkeit 3-2-1-2-3 auf zwei Saiten dg

Auch hier eine Wiederholung von Tag 2. Wer das Auswahlpattern für die Saitenkombination verstanden hat, weiß sich auf der Spitze einer Pyramide. Tatsächlich ist Wiederholung nicht ganz korrekt, der Start ist ja heute oben.

The sheet contains 10 staves of guitar exercises. Each staff is a single melodic line in treble clef with a common time signature. The exercises are labeled with Roman numerals: I, V, VIII, and XIII. Fingering numbers (1, 2, 3) are placed above notes. Circled numbers (3, 4) indicate specific patterns or techniques. Dynamic markings 'p' (piano) and 'm' (mezzo-forte) are used in some exercises. The exercises are arranged in a sequence that repeats patterns from previous days, as mentioned in the text.

Die vorletzte dieser Übungen habe ich gern so schnell wie möglich begonnen, dann bei jedem Fehler das Metronom um einen Tick zurückgestellt, um in dem dann als sicher gefundenen Tempo ein paar Runden zu drehn.

Dehnung transversal 3 Saiten Lücke Ae' VIII.

VIII.

The musical score consists of two staves of music. The first staff begins with a treble clef, a common time signature (C), and a key signature of one flat (Bb). It starts with a whole note chord (8) on the 8th fret, with fingerings 4-3-b-i and dynamics m and i. This is followed by a sequence of eighth notes with fingerings 2, 3, b, and a repeat sign. The second staff begins with a treble clef, a 5/4 time signature, and a key signature of one flat. It starts with a whole note chord (8) on the 8th fret, with fingerings 4-3-b and dynamics p and m. This is followed by a sequence of eighth notes with fingerings 2, 3, b, and a repeat sign. The score concludes with a final chord (5) on the 5th fret, with fingerings 2, 3, b and dynamics p and m.

Wenig überraschend ist diese Art Dehnung an der breitesten Griffbrettstelle am herausforderndsten.

6p 29. April 2013

Wie alles vor November 2025, ist dies aus alten Notizen wiederbelebt

Wieder mal schwelge ich in alten Zeiten. Die Notizen aus dem Jahre 2016 sind alle verarbeitet, es geht nach 2013. Da ist noch weniger über und vieles ist sehr kryptisch, interessante Aufgabe die Ideen eines 13 Jahre jüngeren Ichs nachzuvollziehen.

Es stellt sich als jede Menge eher rudimentäres Gefummel raus, welches mehr Platz zum Aufschreiben verbraucht als Zeit beim Spielen.

2013-04-29 - Tag 1

Tremolo apipmami

Die selbe Idee wie in der vorhergehenden Woche des Jahres 2013. Der beim Anschlag nächste fällige Finger stoppt den letzten Ton für die angegebene Länge und schlägt ohne neues Ansetzen an.

Legato quasischmatisch 43234-12421 E-A

Ab E-Saite I. ist das Ganze nur mit Zahlen dargestellt.

The musical score consists of 11 systems of music, each starting with a Roman numeral and a circled number. The notes are indicated by fret numbers (1-4) and accidentals (b). The rhythm is a steady eighth-note pattern.

System 1: I. ⑥
System 2: 3
System 3: 6 IV.
System 4: 8
System 5: 11 VII.
System 6: 14
System 7: 16 X.
System 8: 18
System 9: 21 XIII.
System 10: 23
System 11: 26 XIII. ②
System 12: 28

36 X.

38

41 VII.

43

46 IV.

48

51 I.

53

Wieso schreibt sich derart primitiver Krempel so aufwendig. Das Schema ist so simpel:

E-Saite I.

1. 43 32 23 34
2. 434 323 232 343
3. 43234
4. 43234 unendlich

E-Saite IV.

1. 12 24 42 21
2. 124 242 421 212
3. 12421
4. 12421 unendlich

E-Saite VII.

1. 43 32 23 34
2. e.t.c.

E-Saite X.

1. 12 24 42 21
2. e.t.c.

E-Saite XIII.

1. 43 32 23 34
2. e.t.c.

A-Saite XIII.

1. 12 24 42 21
2. e.t.c.

A-Saite X.

1. 43 32 23 34
2. e.t.c.

A-Saite VII.

1. 12 24 42 21
2. e.t.c.

A-Saite IV.

1. 43 32 23 34
2. e.t.c.

A-Saite I.

1. 12 24 42 21
2. e.t.c.

Rasgueado im-ma-ax-ima-max-imax 1

Es gilt was ich schon im Six Pack vom 22. April 2013 schreibt, diese Übung zur Perfektion zu treiben ist ein Aufwand der nicht lohnt. Sehr wohl aber die Perspektive auf die Bewegung erfahren die sie bietet, dazu muß man sie allerdings mehrmals ausgeführt haben. Die anvisierten sechs Tage ernstlichen Bemühens sollten einen ausreichenden Eindruck vermitteln.

Am Ende ist es eine komplexe Bewegung die nicht auf das Zusammensetzen von Einzelabschnitten reduziert werden kann.

Daumenanschlag Staccato 1

Das ist wirklich sehr rudimentäres Zeug.

Quasichromatisch pi 2343/42124

Ein ähnliches Vorgehen wie bei den Übungen für Legato quasichromatisch 43234-12421 E-d findet sich hier.

IX.

XII.

I.

V.

Streckung quasichromatisch 34-32/24-21 am

Auch die Streckung arbeitet sich am vertrauten Fingerschema ab, nur diesmal mehr aus der Mitte, da wird der Abstand herausfordernder.

IX.

XIII.

I.

V.

2013-04-30 - Tag 2

Mir scheint ich hatte früher mehr Zeit für solchen Krempel. Meine Straegie mit dieser Menge ist, langsames Durchspielen mit Fokus auf gleich sauber Durchkommen. So reichen wenige Wiederholungen um etwas davon zu haben. Man will ja schließlich auch noch richtige Musik machen.

Tremolo ipapimam

Die Kombination der Anschlagsfinger wird zu gestern umgekehrt.

Unbedingt, sind die Totnoten in der Länge wahrnehmen, eventuell ist das Tempo dafür zu halbieren.

⑤

8 *i p p a a p p i i m m a a m m i i p p a a p p i i m m a a m m i*

3

8 *i p a p i m a m i p a p i m a m i p a p i m a m i p a p i m a m i p a p i m a m*

6

⑥

8 *i p p m i i p a p a m*

①

16

8 *i p p m i i p a p a m*

②

③

43

8 *i p a p a m i p p m i i p a p a m*

④

Legato quasichromatisch 43234-12421 d-g

Langsam und konzentriert jeden Ton klingen lassen und ohne das man neu ansetzt sind die Finger warm.

VII.

②

8

3

8

6

X.

8

8

XIII.

16

8

18

XIII.

21 8

23

X.

26

28

VII.

31

33

IV.

36

38

I.

41

44

I.

46

49

IV.

51

54

8

5

14

rasg.

rasg.

rasg.

Da schreibe ich die durchgeschrummelten punktierten Halbe mal Sechzehntel aus, scheint mir gewinnbringender. Wenn man schon Bewegungen separiert, dann gründlich.

Daumenanschlag Staccato 2

Ruhig ein- zweimal Durchmachen, das wird morgen mit der übersprungenen Saite spannender.

8

1

3

4

5

6

p

p

p

p

p

p

Quasichromatisch pm 1343/3212

Die und die folgenden Übung braucht dann doch wieder volles Engagement, sonst ist das nur Durchgewurstelt, was meist mehr schadet als nützt.

8

XII.

1

2

3

4

3

2

6

3

4

3

4

3

4

3

4

p

i

I. ④

V. ④

IX. ④

Streckung quasischromatisch 23-21/34-31 ai

XIII.

I.

V.

IX.

2013-05-01 - Tag 3

Tremolo apipmami

④
a p p i i p p a a m m i i m m a a p p i i p p a a m m i i m m a

3
a p i p a m i m a p i p a m i m a p i p a m i m

6
③ a p p m a a p i p i m ② m a a p i p i m

16
① a p p m a a p i p i m ⑥ a p p m a

43
a p i p i m a p p m a a p i p i m

Das in einer Woche mit negativem Zeit-Budget zusammenzuhacken war keine so geniale Idee. Entsprechend wird es wohl erst am 6

Tage noch ein paar Erklärungen geben.

Legato quasichromatisch 42124-23432 b-e'

XIII.

3

XIII.

6

8

X.

11

13

VII.

16

18

IV.

21

23

Detailed description of the musical score: The score is written for guitar in standard notation. It consists of five systems of two staves each. The first system (measures 3-8) is labeled 'XIII.' and includes a circled '2' above the first measure. The second system (measures 6-8) is also labeled 'XIII.' and includes a circled '1' above the first measure. The third system (measures 11-13) is labeled 'X.' and includes a circled '8' above the first measure. The fourth system (measures 16-18) is labeled 'VII.' and includes circled '2' and '3b' above the first measure. The fifth system (measures 21-23) is labeled 'IV.' and includes circled '4' and '2' above the first measure. The music features a mix of eighth and sixteenth notes, often beamed together, with various accidentals (flats and naturals) and slurs. The overall style is 'Legato quasichromatisch', suggesting a smooth, flowing melodic line with chromatic elements.

26 I.

28

31 ②

33

36 IV.

38

41 VII.

43

46 X.

48

Rasgueado im-ma-ax-ima-max-imax

Wie geplant wird heute nicht einfach über lange Noten rasgueadoiert, sondern ordentlich geschzehntelt.

The score is written in 3/4 time and consists of seven staves. The first three staves (1-3) show rhythmic patterns with fingerings *i m a x*. The remaining four staves (4-7) are marked *si m.* and feature a 'si m.' (sizzante) effect indicated by diagonal slashes. The piece concludes with a final chord.

Daumenanschlag Staccato 3

The score is written in common time (C) and consists of a single staff. It features sixteenth-note patterns with thumb strikes (indicated by a 'p' below the notes) and fingerings 6, 3, 5, 2, 4, 1. The piece ends with a final chord.

Quasichromatisch pa 1242/4323

I.
② ①
p a

3

6

V.
② ①
p a

9

12

14

IX.
⑤ ⑥
p a

17

20

22

XII.
⑥ ⑤
p a

25

28

30

Streckung quasichromatisch 24-21/34-32 mi

I. ^⑥ ^② ^⑥ ^② ^⑤ ^① ^⑤ ^①

6 ^① ^④ ^⑤ ^① ^② ^⑥ ^② ^⑥

IX. ^① ^④ ^⑤ ^① ^② ^⑥ ^② ^⑥

XIII. ^① ^⑤ ^① ^⑤ ^② ^⑥ ^② ^⑥

2013-05-02 - Tag 4

Tremolo ipapmima

Musical score for Tremolo ipapmima, featuring a treble clef and common time signature. The score consists of several staves with rhythmic patterns and fingerings. The notes are labeled with letters: i, p, a, p, m, i, a, m. Circled numbers 1 through 6 indicate specific measures or techniques. The first staff starts with a circled 4. The second staff starts with a circled 3. The third staff starts with a circled 3 and contains six measures with circled 2 and 3. The fourth staff starts with a circled 1 and contains three measures with circled 6. The fifth staff starts with a circled 5 and contains three measures.

Legato quasischromatisch 32123-13431 A-d

Musical score for Legato quasischromatisch 32123-13431 A-d, featuring a treble clef and common time signature. The score consists of several staves with legato phrasing and chromatic movement. Roman numerals X., VII., IV., and I. are placed above the staves. The first staff starts with a circled 8 and a circled X. The second staff starts with a circled 3. The third staff starts with a circled 6 and a circled VII. The fourth staff starts with a circled 9. The fifth staff starts with a circled 11 and a circled IV. The sixth staff starts with a circled 14. The seventh staff starts with a circled 16 and a circled I. The eighth staff starts with a circled 18.

21 I.
⑤

23

26 IV.

28

31 VII.

33

36 X.

38

40

41 XIII.

43

XIII.
③

11

13

Rasgueado xa-am-mi-xam-ami-xami v2

8

4

7

10

13

16

19

22

si m.

si m.

si m.

si m.

si m.

si m.

si m.

si m.

Daumenanschlag Staccato 4

8

①

②

⑥

p

p

p

p

p

p

Quasichromatisch pi 12321-43134

V. ^⑤

3

6

IX. ^⑤

9

12

14

XII. ^⑤

17

20

22

I. ^⑤

9

12

14

Streckung quasischromatisch 21-23/31-34 am

V.

8

2# a 1 m

3# 3

3# 1

2# 1

2# 3

2# 1

IX.

8

a m

3# 1

3# 4

3# 1

3# 2

3# 2

XIII.

8

a m

2# 1

2# 3

2# 1

2# 2

2# 3

I.

8

a m

3# 1

3# 4

3# 1

3# 4

2013-05-03 - Tag 5

Tremolo apipmami

② *a p i p a m i m a p i p a m i m a p i p a m i m a p i p a m i m a p i p*

4 *a m i m a p i p a m i m a p i p a m i m a p i p a m i m a p i p a m i m a p i p a m i m*

7 *a p i* *a m i m* *a p i* *a m i m* *a p i* *a m i m*

25 *a p i* *a m i m* *a p i p a m i m a p i p a m i m* *a m i m*

Legato quasichromatisch 4321-421 g-b

IV. *a b*

3 *b*

6

9

12 I. *4 b 2 b*

14

17 **I.**
③

20

24

26

Detailed description: This section contains six staves of music. The first staff (measures 17-19) is marked with a circled '3' and a first ending bracket. The music consists of eighth-note patterns in a key with one flat. The second staff (measures 20-23) continues the eighth-note patterns. The third staff (measures 24-25) continues the eighth-note patterns. The fourth staff (measures 26-27) concludes the section with a double bar line and repeat signs.

28 **IV.**

30

Detailed description: This section contains two staves of music. The first staff (measures 28-29) features quarter notes with stems pointing down. The second staff (measures 30-32) features eighth-note patterns with stems pointing down.

33 **VII.**

36

39

41

Detailed description: This section contains four staves of music. The first staff (measures 33-35) features quarter notes with stems pointing down. The second staff (measures 36-38) features eighth-note patterns with stems pointing down. The third staff (measures 39-40) features eighth-note patterns with stems pointing down. The fourth staff (measures 41-43) concludes the section with a double bar line and repeat signs.

44 **X.**

46

Detailed description: This section contains two staves of music. The first staff (measures 44-45) features quarter notes with stems pointing down. The second staff (measures 46-47) features eighth-note patterns with stems pointing down.

XIII.

49 

XIII.

60 

X.

65 

VII.

76 

Rasgueado ima-max-imax v3

Hilfreich ist hier, die Finger vorbereitend zu positionieren.

The score consists of four staves, each starting with a treble clef and a '8' below the staff. The first staff is in 2/4 time and contains six measures of rasgueado patterns. Fingerings are indicated above the notes: 'i m a', 'i m a', 'm a x', 'm a x', 'a i m', and 'a i m'. The second staff is in 4/4 time and contains six measures with fingerings: 'x m a', 'x m a', 'm a i', 'm a i', 'a x m', and 'a x m'. The third and fourth staves are in 7/8 and 11/8 time respectively, each containing four measures with fingerings: 'a x i m', 'a x i m', 'm a x i', and 'm a x i'. Arrows indicate the direction of the rasgueado strokes.

Daumenanschlag Staccato 5

The score is on a single staff with a treble clef and a '8' below the staff. It is in common time (C). The first measure has a circled '6' above it. The second measure has a circled '4' above it. The notes are: quarter note G4, quarter note A4, quarter note B4, quarter note C5, quarter note B4, quarter note A4, quarter note G4. The notes from the second measure onwards are marked with a 'p' (piano). The piece ends with a final chord consisting of G4, B4, and D5.

Quasichromatisch pi 1234-124

V

③

②

②

IX.

③

p m

②

XII.

21 ^③ 1 2 # 3 4 # 5 6 7 8 9 10 11 12 13 14 15 16 17 18 19 20

22 ^② 4 3 # 2 1 2 3 4 5 6 7 8 9 10 11 12 13 14 15 16 17 18 19 20

24 25 26 27 28 29 30 31 32 33 34

I.

35 ^④ 1 2 # 3 4 # 5 6 7 8 9 10 11 12 13 14 15 16 17 18 19 20

37 38 39 40

Streckung quasichrommatisch 43-21 ai

IX.

V.

I.

V.

2013-05-04 - Tag 6

Tremolo ipapmima

① *i p a p i m a m i p a p i m a m i p a p i m a m i p a p i m a m i p a p i m a m i p a p*

4 *i m a m i p a p i m a m i p a p i m a m i p a p i m a m i p a p i m a m i p a p i m a m*

7 *i p a* ② *i m a m* ③ *i p a* ④ *i m a m i p a*

20 *i m a m* ⑤ *i p a* ① *i m a m i p a* *i m a m*

Detailed description: This musical score is for a tremolo exercise. It consists of five staves of music in treble clef with a common time signature (C). The first two staves (measures 1-8) feature a continuous tremolo of eighth notes. The first staff has a circled '1' above it and the second has a circled '4' above it. The notes are: i, p, a, p, i, m, a, m, i, p, a, p, i, m, a, m, i, p, a, p, i, m, a, m, i, p, a, p, i, m, a, m, i, p, a, p. The second staff has notes: i, m, a, m, i, p, a, p, i, m, a, m, i, p, a, p, i, m, a, m, i, p, a, p, i, m, a, m, i, p, a, p, i, m, a, m. The third staff (measures 7-8) shows three separate groups of notes: 'i p a' (circled 2), 'i m a m' (circled 3), and 'i m a m i p a' (circled 4). The fourth staff (measures 20-22) shows three groups: 'i m a m' (circled 5), 'i p a' (circled 1), and 'i m a m'. The fifth staff (measures 23-24) shows 'i m a m'.

Legato quasischmatisch 1234/134 d-gb

I. ④

3

6

9

12 IV

14

Detailed description: This musical score is for a legato exercise. It consists of six staves of music in treble clef with a common time signature (C). The first staff (measures 1-2) starts with a circled 'I.' and a circled '4'. The notes are: 1# (F#), 2 (G), 3 (A), 4# (C#), 5 (D), 6 (E), 7 (F#), 8 (G). The second staff (measures 3-4) continues the sequence. The third staff (measures 5-6) continues. The fourth staff (measures 7-8) continues. The fifth staff (measures 9-10) continues. The sixth staff (measures 11-12) starts with a circled 'IV'. The notes are: 1# (F#), 2 (G), 3# (A#), 4 (B), 5 (C), 6 (D), 7 (E), 8 (F#). The seventh staff (measures 13-14) continues the sequence.

17 VII.

20

23

25

28 X.

30

33 XIII.

36

40

42

44

46

49 **X.**

52

56

58

60 **VII.**

62

65 **IV.**
②

68

71

73

76 **I.**

78

Rasgueado xam-ami-xami v3

Musical score for Rasgueado xam-ami-xami v3, consisting of four staves (8, 4, 7, 11) in 2/4 time. The score features complex rhythmic patterns with fingerings (x, a, m, i) and dynamic markings (p, mf, f). The patterns are repeated with variations in fingerings and dynamics across the staves.

Die letzten beiden Varianten der Übung sind großartig. Das Vorsortieren der Finger sorgt für bewußteres Spiel.

Daumenanschlag Staccato 5

Musical score for Daumenanschlag Staccato 5, consisting of three staves (8, 7, 13) in common time. The score features a sequence of notes with circled numbers 1 through 6 indicating fingerings. The notes are played with a staccato effect, and dynamic markings (p) are present.

Quasichromatisch pa 4321-431

Musical score for Quasichromatisch pa 4321-431, consisting of three staves (8, 3, 6) in common time. The score features a sequence of notes with circled numbers 1, 2, 3, 4 indicating fingerings. The notes are played with a staccato effect, and dynamic markings (p, a) are present.

XII.

9

10

12

14

16

19

21

23

25

28

③

④

I.

③

④

p

a

31 *V.* ^④ *p a*

32

34

36

38

40

42

44

Streckung quasichrommatisch 12-34 mi

V.

① ② ③ ④ ⑤ ⑥

m i

6

I.

① ② ③ ④ ⑤ ⑥

m i

6

V.

① 1 2 b e. ⑤ ① 3 4 e. ⑥ 3 b 4 e. 1 2 b e. ② 3 b e.

8 m i 3 4 . 1 2 b . 1 2 b . 3 4 . b e

This staff contains a sequence of notes and rests on a treble clef staff in C major. The notes are: G (octave), quarter rest, eighth rest, eighth note G, quarter note A, quarter note B-flat, quarter note C, quarter note D, quarter note E. The sequence then repeats with different fingering and phrasing: quarter note G, quarter note A, quarter note B-flat, quarter note C, quarter note D, quarter note E, quarter note F, quarter note G. The final two measures are quarter note B-flat, quarter note C, quarter note D, quarter note E.

6

This staff contains a guitar-specific exercise on a treble clef staff in C major. It features sixteenth-note patterns with a mix of ascending and descending lines, including a sequence of eighth notes: G, A, B-flat, C, D, E, F, G. The exercise concludes with a double bar line and repeat dots.

IX.

① ② ① ② ⑤ ① ② ③ ④

1 2 b 3 4 . b 1 2 . ② 3 4 b 1 2 . ⑤ 3 4 1 2 b 3 4 .

8 m i . b e . b e . b e . b e . b e .

This staff contains a sequence of notes and rests on a treble clef staff in C major. The notes are: G (octave), quarter rest, eighth note G, quarter note A, quarter note B-flat, quarter note C, quarter note D, quarter note E. The sequence then repeats with different fingering and phrasing: quarter note G, quarter note A, quarter note B-flat, quarter note C, quarter note D, quarter note E, quarter note F, quarter note G. The final two measures are quarter note B-flat, quarter note C, quarter note D, quarter note E.

6

This staff contains a guitar-specific exercise on a treble clef staff in C major. It features sixteenth-note patterns with a mix of ascending and descending lines, including a sequence of eighth notes: G, A, B-flat, C, D, E, F, G. The exercise concludes with a double bar line and repeat dots.

2014

Dezember

6p 29. Dezember 2014

Wie alles vor November 2025, ist dies aus alten Notizen wiederbelebt

2014-12-29 - Tag 1

Legato longitudinal - Wechselanschlag transversal

Die folgenden Tage liegt der Fokus völlig auf der Technik der linken Hand.

Sehr wichtig ist es wahrzunehmen wie unterschiedlich sich die Hand beim Aufsetzen oder Wegnehmen eines Fingers anfühlt, je nach dem, ob vorher eine Leersaite gespielt wurde oder ein anderer Ton gegriffen. Mit höherer Lage wird dies deutlicher.

Legato longitudinal E

Musical score for Legato longitudinal E, measures 1-13. The score is written in treble clef, common time (C), and 8/8 time signature. It consists of four staves. The first staff (measures 1-3) is marked with a forte (f) dynamic and includes fingering numbers (1, 2, 0, 4, #, 0, 3, #) and a circled '6' below the first measure. The second staff (measures 4-7) is marked with an 'i' (pizzicato) dynamic. The third staff (measures 8-10) and fourth staff (measures 11-13) continue the piece. The notes are primarily eighth and sixteenth notes, often beamed together, with various accidentals (sharps and naturals).

Ein paar Varianten zum selbst Weiterausführen.

Musical score for Legato longitudinal E variants, measures 14-17. The score is written in treble clef, common time (C), and 8/8 time signature. It consists of four staves. The first three staves (measures 14-16) show variations of the eighth-note patterns from the main piece. The fourth staff (measures 17-18) features a variation with a circled '5' above the first measure, indicating a specific fingering or technique.

Wechselanschlag transversal I.

Three staves of musical notation for guitar, starting with a treble clef and a common time signature (C). The first staff is labeled 'I. a m' and contains a sequence of eighth notes with various accidentals (sharps and naturals) and fingerings (0, 1, 2, 3, 4, 5). Above the staff, there are several '3' markings indicating triplets. Below the staff, there are circled numbers 1 through 6. The second and third staves continue the sequence with similar eighth notes and triplets, also featuring circled numbers 1 through 4.

2014-12-30 - Tag 2

Wechselanschlag longitudinal - Legato transversal

Heute geht es die Saite entlang mit Anschlag und quer zum Griffbrett mit Bindungen. Selbstverständlich kann man auch im XIII: beginnen und nach unten wandern.

Wechselanschlag longitudinal A

Four staves of musical notation for guitar, starting with a treble clef and a common time signature (C). The first staff is labeled 'I. a m' and contains a sequence of eighth notes with various accidentals and fingerings (1, 2, 3, 4, 5). Above the staff, there are labels 'II.', 'III.', 'IV.', 'V.', 'VI.', 'VII.', 'VIII.', 'IX.', 'X.', 'XI.', 'XII.', and 'XIII.' indicating different variations or positions. The notation shows a progression of eighth notes across the strings, with some notes having accidentals and fingerings.

Auch gibt es wieder ein paar Varianten dazu.

Three staves of musical notation for guitar, each starting with a treble clef and a common time signature (C). Each staff contains a sequence of eighth notes with various accidentals and fingerings, representing different variations of the exercise. The notation shows a progression of eighth notes across the strings, with some notes having accidentals and fingerings.



Aufschlags-/Abzugsbindung transversal V.

2014-12-31 - Tag 3

Legato longitudinal E

Für Varianten Tag 1 konsultieren.

Wechselanschlag transversal IX.

IX.
a i

This musical score is for a guitar exercise titled 'IX.' in the treble clef, 6/8 time signature. It consists of three staves. The first staff starts with a treble clef, a key signature of one sharp (F#), and a 6/8 time signature. It contains a sequence of notes with various fingerings (1, 2, 3, 4, 5) and accents (a, i). There are several triplets and circled numbers (3, 4, 5, 6) indicating specific techniques or fingerings. The second and third staves continue the sequence with similar rhythmic and melodic patterns, including triplets and circled numbers (2, 3, 4, 5, 6).

2015-01-01 - Tag 4

Wechselanschlag longitudinal g

I. a i

This musical score is for a guitar exercise titled 'Wechselanschlag longitudinal g' in the treble clef, 6/8 time signature. It consists of four staves. The first staff starts with a treble clef, a key signature of one flat (Bb), and a 6/8 time signature. It contains a sequence of notes with various fingerings (1, 2, 3, 4, 5) and accents (a, i). There are several triplets and circled numbers (3, 4, 5, 6) indicating specific techniques or fingerings. The second, third, and fourth staves continue the sequence with similar rhythmic and melodic patterns, including triplets and circled numbers (3, 4, 5, 6).

Für Varianten Tag 2 konsultieren.

Aufschlags-/Abzugsbindung transversal III.

III. p a

This musical score is for a guitar exercise titled 'III.' in the treble clef, 6/8 time signature. It consists of three staves. The first staff starts with a treble clef, a key signature of one flat (Bb), and a 6/8 time signature. It contains a sequence of notes with various fingerings (1, 2, 3, 4, 5) and accents (a, i). There are several triplets and circled numbers (3, 4, 5, 6) indicating specific techniques or fingerings. The second and third staves continue the sequence with similar rhythmic and melodic patterns, including triplets and circled numbers (2, 3, 4, 5, 6).

2015-01-02 - Tag 5

Legato longitudinal b

I. *p* *a*

II. III.

IV. V. VI. VII.

VIII. IX. X.

XI. XII. XIII.

Für Varianten Tag 1 konsultieren.

Wechselanschlag transversal VII.

VII. *m* *i*

2015-01-03 - Tag 6

Wechselanschlag longitudinal e'

A musical score for guitar in C major, featuring 13 variations of a longitudinal e' exercise. The score is written in treble clef with a common time signature. It consists of four staves. The first staff contains variations I, II, and III. The second staff contains variations IV, V, VI, and VII. The third staff contains variations VIII, IX, and X. The fourth staff contains variations XI, XII, and XIII. Each variation is marked with a circled number (1-13) and includes specific fingering instructions such as 'm' and 'i'. The exercise involves alternating between the natural and natural-sharp forms of the e' string.

Für Varianten Tag 2 konsultieren.

Aufschlags-/Abzugsbindung transversal I.

A musical score for guitar in C major, featuring a transversal exercise with 13 variations. The score is written in treble clef with a common time signature. It consists of three staves. The first staff contains variations I, II, III, IV, V, VI, VII, VIII, and IX. The second staff contains variations X, XI, XII, and XIII. The third staff contains variations XIV, XV, XVI, XVII, XVIII, XIX, XX, XXI, XXII, and XXIII. Each variation is marked with a circled number (1-23) and includes specific fingering instructions such as 'p' and 'i'. The exercise involves alternating between the natural and natural-sharp forms of the e' string, often using triplets and slurs.

2016

Mai

6p 9. Mai 2016

Meine Aufzeichnungen für diese Woche geben nur eine Übung für Abzugs- und Aufschlagsbindungen her, je Tag auf einer anderen Saite.

2016-05-09 - Tag 1

Abzugs- und Aufschlagsbindung chromatisch longitudinal E aufwärts

Die Hand bewegt sich leicht auf und abpendelnd das Griffbrett entlang.

0-III.
⑥ 0-II. 0-I. I. 0-I. 0-II. 0-I. I. II. I. 0-I. 0-I. I. II. III.

5 II. I. II. III. IV. III. II. II. III. IV. V. IV. III. IV.

9 V. VI. V. IV. IV. V. VI. VII. VI. V. VI. VII. VIII. VII. VI.

13 VI. VII. VIII. IX. VIII. VII. VIII. IX. X. IX. VIII.

16 VIII. IX. X. XI. X. IX. X. XI. XII. XI. X.

2016-05-10 - Tag 2

Abzugs- und Aufschlagsbindung chromatisch longitudinal A bwärts

XII.
⑤ XI. X. IX. X. XI. X. IX. VIII. IX. X. IX. VIII. VII.

5 VIII. IX. VIII. VII. VI. VII. VIII. VII. VI. V. VI. VII. VI. V. IV. V. VI.

10 V. IV. III. IV. V. IV. III. II. III. IV. III. II. I. II. III. II.

15 I. 0-I. I. II. I. 0-I. 0-II. 0-I. I. 0-I. 0-II. 0-III. 0-II. 0-I.

2016-05-11 - Tag 3

Abzugs- und Aufschlagsbindung chromatisch longitudinal d aufwärts

④ 0-III. 0-II. 0-I. I. 0-I. 0-II. 0-I. I. II. I. 0-I. 0-I. I. II. III.

5 II. I. II. III. IV. III. II. II. III. IV. V. IV. III. IV. V. VI. V. IV.

10 IV. V. VI. VII. VI. V. VI. VII. VIII. IX. VIII. VII. VII.

15 IX. X. IX. VIII. VIII. IX. X. XI. X. IX. X. XI. XII. XI. X.

2016-05-12 - Tag 4

Abzugs- und Aufschlagsbindung chromatisch longitudinal g bwärts

⑤ XII. XI. X. IX. X. XI. X. IX. VIII. IX. X. IX. VIII. VII.

5 VIII. IX. VIII. VII. VI. VII. VIII. VII. VI. V. VI. VII. VI. V. IV. V. VI.

10 V. IV. III. IV. V. IV. III. II. III. IV. III. II. I. II. III. II.

15 I. 0-I. I. II. I. 0-I. 0-II. 0-I. I. 0-I. 0-II. 0-III. 0-II. 0-I.

2016-05-13 - Tag 5

Abzugs- und Aufschlagsbindung chromatisch longitudinal b aufwärts

④ 0-III. 0-II. 0-I. I. 0-I. 0-II. 0-I. I. II. I. 0-I. 0-I. I. II. III.

II. I. II. III. IV. III. II. II. III. IV. V. IV. III. IV. V. VI. V. IV.

IV. V. VI. VII. VI. V. VI. VII. VIII. IX. VI. VII. VIII. IX. VIII. VII.

IX. X. IX. VIII. VIII. IX. X. XI. X. IX. X. XI. XII. XI. X.

15

2016-05-14 - Tag 6

Abzugs- und Aufschlagsbindung chromatisch longitudinal e' bwärts

⑤ XII. XI. X. IX. X. XI. X. IX. VIII. IX. X. IX. VIII. VII.

VIII. IX. VIII. VII. VI. VII. VIII. VII. VI. V. VI. VII. VI. V. IV. V. VI.

V. IV. III. IV. V. IV. III. II. III. IV. III. II. I. II. III. II.

I. 0-I. I. II. I. 0-I. 0-II. 0-I. I. 0-I. 0-II. 0-III. 0-II. 0-I.

15

6p 16. Mai 2016

Diesmal, am 15. Februar 2026 schreibend, förderte das Wühlen im Archiv eine Tremolo-, eine Skalen und eine Bindungsübung zu Tage. Und mindestens Bindungsübungen, kann man ja nicht zu viele haben.

2016-05-16 - Tag 1

Tremolo mit Vieren und punktierten Achteln im Baß

Eine große Herausforderung liegt darin nicht den Baß als Viertel zu nehmen und die Oberstimme als Triolen zu spielen, sondern brav die Betonung auf den ersten Ton der Tremolo-Vierer-Gruppe zusetzen, wie vom Metrum gebotene.

Laut Zählen hilft, beispielsweise auch daß Auszählen der Tremolo-Quartette 1-2-3-4 und dazu den Baß spielen.

The musical score is written in 3/4 time and consists of five systems of staves. The first system includes a vocal line with lyrics "a m i m a m i m a m i m" and "si m." and a bass line. The subsequent systems show the bass line with various rhythmic patterns and fingerings (circled numbers 1-6) for the bass notes. The exercise is divided into three measures per system, each with a repeat sign.

G-Moll harmonisch über einen Baß im 7/8 (DAdgad')

Man hab ich gegrübelt, bevor ich im Noten Quelltext den Hinweis für *DAdgad'* las. Vermutlich war die Übung eine Vorbereitung auf mein solistisches Gehampel während „Auf allen Partys von morgen“ mit workingmansdead.

The musical score is written in 7/8 time and consists of a single staff with a melody line and a bass line. The melody line starts with a circled "I." and a circled "3". The bass line has fingerings (circled numbers 0, 4, 5, 6) and a circled "6" at the end. The exercise is divided into three measures, each with a repeat sign.

5

II. ③ *p* III. ② IV. ①

9

III. ③ *m* V. ② ①

13

V. ③ *p* VI. ② VII. ①

17

VII. ③ IX. ② VIII. ①

21

VIII. ③ X. ② ①

25

XI. ③ XII. ② ①

29

XII. ③ XIII. ② ①

Das ist zuviel. Eigentlich braucht man nur das Pattern verinnerlichen, dann sollte es egal sein was von dem Material man so spielt. Aber dazu ist es sinnvoller sich auf eine Variante zu konzentrieren. Mal schauen was die Notizen für morgen hergeben und dann arbeite ich das für die folgenden Tage vermutlich um.

Bindung 4-3-0-1-2 E-e'-E I.

Da eine kurze Pause einzügen wäre eine Idee, etwas Ausdauer kann aber auch nicht schaden.

Sich bei der Wiederholung auf wechselnde Finger zu fokussieren ist sinnvoll (wandernde Aufmerksamkeit).

The image shows a musical score for guitar, labeled 'I.' at the top. It consists of three staves of music. The first staff begins with a circled '6' and contains a sequence of notes with a '5' above them, indicating a fifth fret. The second staff starts with a circled '3' and contains notes with a '5' above them. The third staff starts with a circled '5' and contains notes with a '5' above them. The music is written in a treble clef with a key signature of one flat (B-flat) and a common time signature (C). The notes are primarily quarter notes and eighth notes, with some beamed eighth notes. The overall style is a tremolo with four notes and extended quarter notes in the bass.

2016-05-17 - Tag 2

Tremolo mit Vieren und verlängerten Vierteln im Baß

Mit der überhängenden Viertel im Baß scheint es einfacher zu gehen als mit der punktierten Achtel. Warum da in der Mitte eine Doppelung ist, weiß ich nicht mehr. Scheint aber ganz gut zu fließen, so also kann sie bleiben.

④ *a m i m a m i m a m i m a m i m a m i m* ③ *si m.*

G-Moll harmonisch über einen Baß im 7/8 (DAdgad')

XIII. XII.

XII.
①
m

XI.
③

X.
①
p

VIII.
③

VIII.
①
a

IX.
②

VII.
③

VII.
①
p

VI.
②

V.
③

V.
①
m

III.
③

IV.
①

III.
③

II.
③

I.
①

Es bleibt dabei, das ist mir zuviel. Keine Ahnung ob ich 2016 da mehr drin steckte und schneller durchkam. Vermutlich habe ich mir damals einfach mehr Zeit genommen für diese Übung, aber heute sind tatsächlich andere Dinge wichtiger. Daher werde ich sie für den Rest der Woche etwas zusammenstreichen.

Bindung 4-3-0-1-2 E-e'-E I.

Beim Legato wechselt die Reihenfolge der Finger täglich nur die Leersaite behält ihren Platz in der Mitte.

2016-05-18 - Tag 3

Tremolo mit Vieren und punktierten Achteln im Baß

Langsam kommt die Sache in Fluß.

G-Moll harmonisch über einen Baß im 7/8 mit Leersaiten I.-V. (DADgad')

Weil ich den Spaß ohnehin umschreibe, nehme ich doch gleich noch einen anderen Fingersatz. Der ist einfach auch viel Dadgad'-istischer.

Bindung 1-2-0-4-3 E-e'-E IX.

2016-05-19 - Tag 4

Tremolo mit Vieren und gestreckten Vierteln im Baß

Heute habe ich ein paar Vorübungen dazu gepackt um mit dem Baßthema gleich ins Tempo gehen zu können.

The image shows a musical score for guitar, consisting of two staves: a treble clef staff (melody) and a bass clef staff (bass line). The piece is in G minor, 7/8 time, and is titled "G-Moll harmonisch über einen Baß im 7/8 mit Leersaiten VII.-I. (DAdgad')".

The score is divided into two main sections by a double bar line. The first section (measures 1-10) features a melody line with a repeating eighth-note pattern and a bass line with a similar pattern. The second section (measures 11-16) features a melody line with a repeating eighth-note pattern and a bass line with a similar pattern.

Key features of the score include:

- Measure 1:** Melody starts with a circled 2 above it, followed by the text "a m i m a m i m a m i m a m i m a m i m".
- Measure 2:** Melody starts with a circled 1 above it, followed by the text "si m.". The bass line has a circled 1 above it.
- Measure 3:** Melody starts with a circled 1 above it. The bass line has a circled 5 above it.
- Measure 4:** Melody starts with a circled 4 above it. The bass line has a circled 3 above it.
- Measure 5:** Melody starts with a circled 2 above it. The bass line has a circled 1 above it.
- Measure 6:** Melody starts with a circled 1 above it. The bass line has a circled 2 above it.
- Measure 7:** Melody starts with a circled 3 above it. The bass line has a circled 4 above it.
- Measure 8:** Melody starts with a circled 3 above it. The bass line has a circled 2 above it.
- Measure 9:** Melody starts with a circled 1 above it. The bass line has a circled 1 above it.
- Measure 10:** Melody starts with a circled 1 above it. The bass line has a circled 1 above it.
- Measure 11:** Melody starts with a circled 3 above it. The bass line has a circled 2 above it.
- Measure 12:** Melody starts with a circled 3 above it. The bass line has a circled 2 above it.
- Measure 13:** Melody starts with a circled 3 above it. The bass line has a circled 2 above it.
- Measure 14:** Melody starts with a circled 3 above it. The bass line has a circled 2 above it.
- Measure 15:** Melody starts with a circled 1 above it. The bass line has a circled 1 above it.
- Measure 16:** Melody starts with a circled 1 above it. The bass line has a circled 1 above it.

G-Moll harmonisch über einen Baß im 7/8 mit Leersaiten VII.-I. (DAdgad')

Es gibt die alte Leiter mit neuem Mode und ein paar vorbereitenden Durchläufen.

VII. III.

Bindung 3-4-0-2-1 e'-E-e' XIII.

Bindungen mit Leersaiten haben so weit oben ihre Tücken., zumal auf einer akustischen Gitarre. Deshalb geht es heute jenseits des Äquators.

V.

2016-05-20 - Tag 5

Tremolo mit Vieren und punktierten Achteln im Baß

Wieder inklusive Vorübungen, das hat sich gestern bewährt.

③
a m i m a m i m a m i m

si m.

① ② ③ ④ ⑤ ⑥

② ③ ④ ⑤

③ ④ ⑤ ⑥

③ ④ ⑤ ⑥

① ② ③ ④ ⑤ ⑥

① ② ③ ④ ⑤ ⑥

② ① ⑤

G-Moll harmonisch über einen Baß im 7/8 mit Leersaiten III.f[#] (DAdgad³)

Wieso nicht mit einem Leitton beginnen. Eigentlich wäre ja heute von-oben-anfangen dran, aber ich bin jetzt einfach mal so F[#].

III.

6

10

14

Bindung 1-2-0-3-4 E-e'-E I.

I.

3

5

2016-05-21 - Tag 6

Tremolo mit Vieren und verlängerten Vierteln und punktierten Achteln im Baß

Abwechselnd spiel ich heute die Achtel-, die Viertel- und beide Baß-Varianten gemeinsam durch. Nach jeder Dreier-Rund einen Tick schneller

①
a m i m a m i m a m i m a m i m a m i m a m i m
② *sim.* ②

4 ③ ③

7 ④ ④ ⑤

10 ④ ⑥ ⑥

13 ⑥ ③ ⑤

16 ② ① ③

19 ④ ③ ③

22 ① ② ③

25 ③ ⑥ ⑥ ⑥

29 ② ① ⑤

32 ⑥ ⑥ ⑥

Detailed description: This is a guitar score for a piece in 3/4 time. The top staff contains a melodic line with the lyrics 'a m i m' repeated. The bottom staff contains a complex bass line with many accidentals (sharps, flats, naturals) and fingerings. The score is divided into measures, with measure numbers 4, 7, 10, 13, 16, 19, 22, 25, 29, and 32 indicated on the left. The piece concludes with a double bar line and repeat dots. The tempo/mood is marked 'sim.' (sostenuto).

Das lief sich ein über die Woche, so soll das. Stück für Stück wurde es selbstverständlicher und gleichmäßiger.

G-Moll harmonisch über einen Baß im 7/8 mit Leersaiten III.e^b (DAdgad')

E^b findet ein noch tieferes Ende heut', also der Anfang der Skale mein ich. Der fängt huete tiefer an, womit diese Übung ein Ende findet.

III.

6

10

14

Der Knoten ist noch nicht geplatzt; da muß ich nochmal drüber. Allein die Skalen wahrgenommen haben, macht es die Fummelei aber wert.

Bindung 4-3-0-2-1 e'-E-e' IX.

Für die Schlußrunde geht es erneut kurz vor den Äquator.

IX.

3

5

Juni

6p 6. Juni 2016

Der 1. März 2026 sieht mich zehn Jahre alte Aufzeichnungen bearbeiten.

G-Moll harmonisch mit 7/8 bass erhält ein Update. Eigentlich stand es noch mal wie im 6 Pack vom 16. Mai 2016 drin. Offenbar war ich schon damals nicht zufrieden mit meinem diesbezüglichen Können. Mir scheint aber der Versuch die Oberstimme statt in Viertel zu spielen durchzuachteln lohnenswert.

Auch die Tremolo-Übung mit Vieren ist eine aktuelle Weiterentwicklung. Die andere kam so zur Welt wie sie geschrieben steht. Beide laufen entgegen der Richtung die zumindest ich gewöhnlich wählen würde.

2016-06-06 - Tag 1

Tremolo mit Vieren und rhythmischem Baß

The musical score consists of six systems of staves. The first system includes a vocal line with lyrics "i m a m i m a m i m a m i m a m i m a m" and a "sim." marking. The score features various time signatures (2/4, 3/4, 4/4, 5/4) and includes circled numbers 1-6 indicating fret positions. The bass line consists of rhythmic patterns, and the treble line features tremolo effects.

Abzugsbindung wandernder Start mit Zeigefinger zu Leersaite

Das Muster einfach fortführen:

- 4-3-2-1-0-Saitenwechsel
- 3-2-1-0-4-Saitenwechsel
- 2-1-0-4-3-Saitenwechsel
- 1-0-4-3-2-Saitenwechsel
- 0-4-3-2-1-Saitenwechsel
- von vorn

Alle Töne rhythmisch sauber und mit klanglichem Ebenmaß spielen.

V.

G-Moll harmonisch über einen Baß im 7/8 (DAdgad')

I.

2016-06-07 - Tag 2

Tremolo-Vorübung für Wechsel zwischen Daumen und Zeigefinger

Eigentlich ist ja der Wechsel zwischen Ringfinger und Daumen eher ein Problem, aber es steht Zeigefinger. Vermutlich entdeckte ich eine gleichgeartete Übung für Ringfinger und Daumen, beim Weitergraben in alten Aufzeichnungen.

Das Tremolo mit i-m-a statt a-m-i quasi rückwärts zu spielen ist eine gute Abwechslung. Einfach mal die Sache von der anderen Seite zu betrachten, ist oft lohnenswert.

Die restlichen Saiten-Kombinationen aufzuschreiben, spare ich mir mal.

Aufschlagsbindung wandernder Start mit kleinem Finger zur Leersaite

Das Muster von gestern einfach umgedreht:

- 1-2-3-4-0-Saitenwechsel
- 2-3-4-0-1-Saitenwechsel
- 3-4-0-1-2-Saitenwechsel
- 4-0-1-2-3-Saitenwechsel
- 0-1-2-3-4-Saitenwechsel
- von vorn

VII.

7/8tel Baß mit Akkord aus G-Moll harmonisch in Oberstimme (DAdgad')

Also Akkord und Oberstimme sind vielleicht nicht die besten der möglichen Bezeichnungen, halt nur die einzigen die mir einfielen.

Das Ziel ist irgendeinen Grund zu finden auf diesem für mich wackeligen Boden. Zumindest klang da heute schon Sinniges durch. Riesig ist der Erfolg leider nicht, die Ober- folgt ja der Unterstimme; bei der Skale läuft sie dann ja etwas dagegen.

Zu Beginn mit Leersaiten in der Oberstimme.

Dann einfach mit leitereigenen Tönen nach oben wandern.

V. 9

VI. 13

VIII. 17

X. 21

2016-06-08 - Tag 3

Tremolo mit Vieren und rhythmischem Baß

Im Prinzip ist dies die selbe Übung wie am ersten Tag des 6 Packs, nur mit einer anderen Reihenfolge der Saitenkombination.

5 i m a m i m a m i m a m i m a m si m. 5 4

4 3 1 4 2 5

7 1 2 7 4 3 2

9 3 4 3 4 6 5

Three staves of guitar music, numbered 11, 13, and 15. Each staff shows a sequence of chords and melodic lines with fingerings indicated by circled numbers 1-6.

Abzugsbindung wandernder Start mit Mittelfinger zu Leersaite

Das heutige Muster:

- 4-3-2-0-1-Saitenwechsel
- 3-2-0-1-4-Saitenwechsel
- 2-0-1-4-3-Saitenwechsel
- 0-1-4-3-2-Saitenwechsel
- 1-4-3-2-0-Saitenwechsel
- von vorn

A musical exercise in G minor, 7/8 time, consisting of three staves. The first staff is marked "I." and shows a sequence of chords and melodic lines with fingerings 2, 3, 4, 5. The second and third staves continue the exercise with fingerings 6, 4, 2, 3, 5, 6.

G-Moll harmonisch über einen Baß im 7/8 (DAdgad')

Den Weg von gestern weitergehend, gibt es nur am Ende vier Mal zwei Takte der eigentlichen Variante. Die liefen dann auch schon deutlich besser; langsam scheint Begreifen einzusetzen.

Das Muster des Tages:

- 1-2-3-0-4-Saitenwechsel
- 2-3-0-4-1-Saitenwechsel
- 3-0-4-1-2-Saitenwechsel
- 0-4-1-2-3-Saitenwechsel
- 4-0-1-2-3-Saitenwechsel
- von vorn

7/8tel Baß mit Akkorden aus G-Moll harmonisch in Oberstimme (DAdgad')

Gerne auch mit gewechselten Anschlagsfinger-Kombinationen wiederholen.

2016-06-10 - Tag 5

Tremolo mit Vieren und rhythmischem Baß

Zum Wochenabschluß dieser Übung starte ich, nach dem Einlaufen natürlich, auf den am weitesten entfernten Saiten. Das ganze Vorübungsgehampel spare ich mir heute auch.

Abzugsbindung wandernder Start mit Mittelfinger zu Leersaite

Bei vier Fingern an sechs Tagen liegt es auf der Hand, einer darf faulenz. Es sollte nicht der kleine sein.

Das heutige Muster:

- 4-0-3-2-1-Saitenwechsel
- 0-3-2-1-4-Saitenwechsel
- 3-2-1-4-0-Saitenwechsel
- 2-1-4-0-3-Saitenwechsel
- 1-4-0-3-2-Saitenwechsel
- von vorn

VIII.

G-Moll harmonisch über einen Baß im 7/8 (DAdgad')

Dieses Spiel versuche ich jetzt mal auflaufend.

Nachdem ich dann endlich auch den kompletten Durchlauf fehlerfrei wiederholen konnte, habe ich ich natürlich die beiden Atemholtakte nach dem Doppelstrich weggelassen.

2016-06-11 - Tag 6

Tremolo-Vorübung für Wechsel zwischen Daumen und Zeigefinger

Wenn Daumen oben geht, läßt sich das doch auch abwechseln.

Das ist etwas, was ich mit anderen Kombinationen wiederholen werde. Wichtig ist, wie so oft, das passende Tempo zu finden.

Aufschlagsbindung wandernder Start mit Ringfinger zur Leersaite

Die letzte Runde:

- 1-0-2-3-4-Saitenwechsel
- 0-2-3-4-1-Saitenwechsel
- 2-3-4-1-0-Saitenwechsel
- 3-4-1-0-2-Saitenwechsel
- 4-1-0-2-3-Saitenwechsel
- von vorn

Auch für diese Übung lohnt es Varianten zu finden oder sie einfach zu wiederholen.

G-Moll harmonisch über einen Baß im 7/8 (DAdgad')

Das lief gestern so gut, ich wiederhole es zur Festigung einfach, aber am anderen Ende beginnend mit dem Original als Zugabe.

The image shows a musical score for guitar in G minor, 7/8 time. The score is written on a grand staff with a treble clef and a bass clef. The key signature has two flats (B-flat and E-flat). The time signature is 7/8. The score is divided into two main sections: a first section starting at measure 1 and ending at measure 28, and a second section starting at measure 29 and ending at measure 36. The first section is marked with 'IV.' and the second with 'II.'. The score includes various fingering numbers (1-5) and articulation marks (accents, slurs, and breath marks). The bass line is a simple harmonic accompaniment, while the melody line is more complex, featuring many sixteenth and thirty-second notes. The score is presented in a clean, black-and-white format.

Seltsamerweise war der Einstieg heute schwieriger, dafür lief es länger fehlerfrei, als es dann lief. So recht überzeugen will mich das Ergebnis aber nicht. Es fühlt sich an, als würde ich den ersten 7/8 Takt mit einem zweiten zu einem 7/4 auffüllen.

6p 13 Juni 2016

Dieses Guitar Six Pack knüpft nahtlos an das vom 6. Juni 2016 an. Gut. nicht ganz nahtlos, ich habe ja das vom 9. März 2026 dazwischen geschoben.

Aber die Ideen sind in etwa gleich. Es gibt eine Tremolo-Übung die sich daran versucht den Fluß zwischen Daumen einerseits, und Zeige- b.z.w. Ringfinger andererseits, zu verbessern.

Im Weiteren kommen Abzugs- und Aufschlagsbindung im Wechsel als Quintolen, dazu immer ein Sprung zur Leersaite. Ursprünglich war die Übung der letzten Legato-Übung gleich. Aber schien eine kleine Änderung gegenüber der 10 Jahre alten Ursprungsvariante angebracht. Nicht der Einstiegsfinger wandert, sondern wann zur Leersaite gesprungen wird.

2016-06-13 - Tag 1

Tremolo mit von oben wechselnder Saite wachsend m-i-p-a-m-i-p-a

Das Ziel ist Wahrnehmung, nicht Geschwindigkeit. Fühle Spannung und Entspannung, versuche insbesondere die größer werdende Entfernung zu spüren. Den höheren Aufwand nicht negieren.

In der letzten, wieder nur auf einer Saite ausgeführten Runde, dem Drang nach Tempo widerstehen. Nachspüren was sich über die Übung geändert hat.

The musical score is written in 2/4 time and consists of four staves. Each staff begins with a measure number: 8, 5, 9, and 13. The notes are m, i, a, m, i, a, with fingerings 5 and 6 indicated above. The exercise involves a tremolo pattern with a growing interval between notes. Dynamics include accents (gamma) and piano (p).

Auschlagsbindung mit wandernd eingefügter Leersaite von d startend aufwärts V.

Das beiden Schemen für diese und die folgende Übung werden sich die Woche über abwechselnd in verschiedenen Lagen wiederholen. Der Einfachheit halber werden sie immer dabei stehen.

Die Übung ist mehr mechanisch, denn musikalisch, weshalb die Noten enden bevor sich der Kreis komplett schließt.

Der Saitenwechsel erfolgt die ersten vier Tage jeweils nur in eine Richtung, es gibt kein Hin-und-her.

- 0-1-2-3-4
- 1-0-2-3-4
- 1-2-0-3-4
- 1-2-3-0-4
- 1-2-3-4-0

Zum Reinkommen brauchte ich ein paar isolierte Quintolen.

Aber von da an lief das Schema dann wie geplant durch.

Quasi-chromatisch mit wandernd eingefügter Leersaite von d abwärts IX.

- 4-3-2-1-0
- 4-3-2-0-1
- 4-3-0-2-1
- 4-0-3-2-1
- 0-4-3-2-1

Der Sprung von E- nach e'-Saite fühlte sich in dieser Lage überraschend an. Irgendein Winkel will extra Beachtung.

2016-06-14 - Tag 2

Abzugsbindung mit wandernd eingefügter Leersaite von g startend abwärts I.

- 4-3-2-1-0
- 4-3-2-0-1
- 4-3-0-2-1
- 4-0-3-2-1
- 0-4-3-2-1

Das Schema ist bekannt, ich verschiebe es nur im Metrum. Und heute liefen gleich ein paar Runden durch ohne vorher taktweises Einfummeln. Sollte Üben etwa doch helfen?

Quasi-chromatisch mit wandernd eingefügter Leersaite von d aufwärts V.

Auch hier bewegt sich das Pattern eine Quintolen-Achtel vor.

- 0-1-2-3-4
- 1-0-2-3-4
- 1-2-0-3-4
- 1-2-3-0-4
- 1-2-3-4-0

Tremolo mit von unten wechselnder Saite wachsend m-a-p-i-m-a-p-i

Die Reihenfolge der Anschlagfinger ändert sich. Das Anschlagmuster beginnt auch unten, nicht oben, aber das ist eher eine Kopfübung. Für die Finger ist das Hin-und-her zwischen den Saiten gleich.

Normalerweise drückt der Richtungswechsel nur das Tempo nach unten, aber bei dieser Übung bin ich doch immer wieder in a-m-i-p gerutscht. Ring- und Mittelfinger haben wohl gemerkt, daß sie gemeint sind. Dann ist dies wohl der rechte Weg.

2016-06-15 - Tag 3

Quasi-chromatisch mit wandernd eingefügter Leersaite von b aufwärts I.

Tag um Tag wird eine Achtel vorgestellt, so haben wir am Samstag einen halben Tag rausgeschunden. Was mich an die elende Zeitumstellerei Ende des Monats erinnert. Ja, es hat fast zehn Jahre gebraucht das aufzuschreiben, genau bis zum 17. März 2026.

- 4-3-2-1-0
- 4-3-2-0-1
- 4-3-0-2-1
- 4-0-3-2-1
- 0-4-3-2-1

Tremolo mit von unten wechselnder Saite schrumpfend m-i-p-a-m-i-p-a

Aufschlagsbindung mit wandernd eingefügter Leersaite von A startend abwärts IX.

- 0-1-2-3-4
- 1-0-2-3-4
- 1-2-0-3-4
- 1-2-3-0-4
- 1-2-3-4-0

2016-06-16 - Tag 4

Tremolo mit von unten wechselnder Saite wachsend m-a-p-i-m-a-p-i

Abzugsbindung mit wandernd eingefügter Leersaite von b startend aufwärts XIII.

- 4-3-2-1-0
- 4-3-2-0-1
- 4-3-0-2-1
- 4-0-3-2-1
- 0-4-3-2-1

Quasi-chromatisch mit wandernd eingefügter Leersaite von A abwärts V.

- 0-1-2-3-4
- 1-0-2-3-4
- 1-2-0-3-4
- 1-2-3-0-4
- 1-2-3-4-0

Musical notation for 'Quasi-chromatisch mit wandernd eingefügter Leersaite von A abwärts V.' The piece is in C major, 4/4 time, and consists of two staves. The first staff begins with a treble clef, a common time signature, and a key signature of one sharp (F#). The notation includes a variety of rhythmic values (quarter, eighth, and sixteenth notes) and rests. Fingerings are indicated by numbers 1-4 and 5. A 'V' with a circled '5' is placed above the first measure, and a circled 'i' is placed above the second measure. A bracket labeled 'XIII.' spans the first five measures. The second staff begins with a treble clef, a common time signature, and a key signature of one sharp. It continues the melodic line with similar rhythmic and fingering patterns, including a circled '5' above the first measure and a circled '6' above the second measure. The piece concludes with a final measure containing a circled '5'.

2016-06-17 - Tag 5

Aufschlagsbindung mit wandernd eingefügter Leersaite von E startend aufwärts XIII.

- 0-1-2-3-4
- 1-0-2-3-4
- 1-2-0-3-4
- 1-2-3-0-4
- 1-2-3-4-0

Musical notation for 'Aufschlagsbindung mit wandernd eingefügter Leersaite von E startend aufwärts XIII.' The piece is in C major, 4/4 time, and consists of two staves. The first staff begins with a treble clef, a common time signature, and a key signature of one sharp (F#). The notation includes a variety of rhythmic values (quarter, eighth, and sixteenth notes) and rests. Fingerings are indicated by numbers 1-4 and 5. A circled '6' is placed above the first measure, and a circled '5' is placed above the second measure. A bracket labeled 'XIII.' spans the first five measures. The second staff begins with a treble clef, a common time signature, and a key signature of one sharp. It continues the melodic line with similar rhythmic and fingering patterns, including a circled '1' above the first measure and a circled '6' above the second measure. The piece concludes with a final measure containing a circled '5'.

Seit ich angefangen habe das Schema im Metrum zu verschieben, versuche ich ständig mich zu überholen. Ärgerlicherweise dauert es einen Moment mitzubekommen, daß dem so ist.

Und genau deshalb mag ich solche kleinen Verschiebungen, es ist nicht viel und doch fängt man leicht an zu schwimmen, aber sobald man raus hat wie damit umzugehen ist, wird das Spiel insgesamt sicherer.

Quasi-chromatisch mit wandernd eingefügter Leersaite von e' abwärts I.

- 4-3-2-1-0
- 4-3-2-0-1
- 4-3-0-2-1
- 4-0-3-2-1
- 0-4-3-2-1

Tremolo mit von oben wechselnder Saite wachsend m-i-p-a-m-i-p-a

Diesmal wird nicht zwischen den Saiten hin- und hergewechselt, sondern es geht jeweils in eine Richtung von Saite zu Saite. Vorher wird ein- und hintendrein ausgerollt.

2016-06-18 - Tag 6

Quasi-chromatisch mit wandernd eingefügter Leersaite von E aufwärts V.

- 0-1-2-3-4
- 1-0-2-3-4
- 1-2-0-3-4
- 1-2-3-0-4
- 1-2-3-4-0

The musical notation shows a chromatic exercise in E major. The first staff starts with two voicings: V_m (open strings 1-2-3-4) and V_i (open strings 1-2-3-4). The melody is chromatic, moving up and down across two octaves. The second staff continues the chromatic pattern. Fingerings are indicated by circled numbers 1-5. Slurs and accents are used to indicate phrasing and dynamics. The key signature has one sharp (F#).

Ohne verschobene Metrik fühlt sich das fast langweilig an.

Der Sprung von einem Rand zum anderen bleibt eine Herausforderung, da muß ich öfter mal dran arbeiten. Man neigt doch eher dazu am Rand umzukehren, als den Sprung zu wagen. Verständlich, zumal es ja auch musikalische eine ziemlich Entfernung ist. Zwei Oktaven, das ist weit weg.

Tremolo mit von unten wechselnder Saite wachsend m-a-p-i-m-a-p-i

Auch das Streben nach klanglichem Ebenmaß zwischen Daumen und was auch immer der nächste Finger ist, wird mich wiederholt beschäftigen. Das Ausmessen des Saitenabstands im Anschlag ist aber immer eine Sache die weiterbringt.

④ *m a i m a i* ④ *m a i m a i* ⑥ *m a i m a i* ② *m a i m a i*
 ② *m a i m a i* ⑥ *m a i m a i* ⑥ *m a i*
 ② *m a i m a i* ② *m a i m a i* ⑥ *m a i m a i*
m a i m a i ② *m a i m a i* ② *m a i m a i*
m a i m a i *m a i m a i* *m a i m a i* *m a i m a i*
 ② *m a i m a i* ⑥ *m a i m a i* ② *m a i m a i*

Abzugsbindung mit wandernd eingefügter Leersaite von e' startend abwärts V.

- 4-3-2-1-0
- 4-3-2-0-1
- 4-3-0-2-1
- 4-0-3-2-1
- 0-4-3-2-1

V.
 ① ② ③ ④
 ⑤ ⑥ ① ② ③

Juli

6p 11. Juli 2016

Eine quasi-chromatische Übung mit Leersaite und eine Skalen-Übung in Quintolen wechseln sich in der Ausführung als angeschlagen und Legato ab. Dazu gibt es auch wieder etwas Tremolo, mal vor- mal rückwärts.

2016-07-11 - Tag 1

Legato 2-1-3-4-0 I.

So ganz ist mir nicht klar, was ich mir bei diesem Schema gedacht habe. Es taucht aber im August alterniert wieder auf, so daß ich davon ausgehe einen Plan gehabt zu haben. Vielleicht fällt er mir auch wieder ein, bis dahin vertraue ich einfach meinem zehn Jahre jüngeren ich.

Schema:

1. 2-1-3-4-0
2. 2-1-3-0-4
3. 2-1-0-4-3
4. 2-0-4-3-1
5. 4-3-1-2-0
6. 4-3-1-0-2
7. 4-3-0-2-1
8. 4-0-2-1-3

Das Muster einfach hin-und-her spielen.

Einfach, ich kam einfach nicht durch und mußte kleinere Einheiten vorarbeiten.

Wenigstens scheint beim Spielen langsam meine Erinnerung zu erwachen bezüglich der Ordnung hinter dem Muster. Vielleicht weiß ich es wieder wenn die Woche vorbei ist.

F#-Dur in Auf-Ab-Quintolen abwärts I.

Wenn ich jetzt nicht schriebe, daß dies eine Übung wäre, über die es nicht zu sagen gäbe, wäre es nichts, was hier stünde..

Tremolo pa-am-mi-ip EA-Ad-dg-gb

Das läßt sich um weitere Saitenkombinationen erweitern, das Anschlagsmuster dann einfach wiederholen.

Das fühlt sich vielversprechend an. Ob ich mir mal so etwas wie eine Übungsfavoriten-Sammlung zulege, oder erst eine Übungsnamenfavoriten-Collection? Da mache ich doch gleich noch eine Runde weiter.

2016-07-12 - Tag 2

Quasi-chromatisch a-i 2-1-3-4-0 V.

Das Schema wechselt vom Legato zum Anschlag:

1. 2-1-3-4-0
2. 2-1-3-0-4
3. 2-1-0-4-3
4. 2-0-4-3-1
5. 4-3-1-2-0
6. 4-3-1-0-2
7. 4-3-0-2-1
8. 4-0-2-1-3

Nachdem ich es endlich ein merhmals komplett durchbekommen habe, kam die Erleuchtung.

Es sind zwei Muster die sich gegenseitig ersetzen. Das alte wird jeweils von rechts abgetragen, während eine Null das neue, ebenfalls von rechts, hereinzieht.

In der Hoffnung sie erhellt etwas, gibt es eine Tabelle. Fettgedruckt erscheint das erste Muster 2-1-3-4, schräggedruckt das zweite 4-3-1-2-:

	war	ist	wird
1.	4-3-1-2	2-1-3-4 0	4-3-1-2
2.	-3-1-2-4	2-1-3 0 4	-3-1-2-4
3.	-1-2-3-4	2-1 0 4-3	-1-2-3-4
4.	-2-1-3-4	2 0 4-3-1	-2-1-3-4
5.	2-1-3-4	4-3-1-2 0	2-1-3-4
6.	-1-3-4-2	4-3-1 0 2	-1-3-4-2
7.	-3-4-1-2	4-3 0 2-1	-3-4-1-2
8.	-4-3-4-2	4 0 2-1-3	-4-3-1-2

Eine typisch akrobatische Übung, der Blick in die Note taugt hier nur zur Kontrolle. Das Muster verstehen bringt mehr Sicherheit, was Wunder, das ist ihr Ursprung.

Deshalb, das ist keine Musik sondern nur um den Fingern einen halbwegs gleichberechtigten Start in den Tag zu geben.

Vielleicht haben solche und Übungen wie die folgende, mehr mit der Erfindung von Free- und modalem Jazz zu tun als musikalische Vision.

Ja, das ist lästerlich. Unersprießlicherweise sinkt der Anteil an Hörenswertem aber mit der Komplexität der Anforderungen. Anders gesagt, wenn's unübersichtlich wird, reicht normal nicht mehr, da braucht's Genie, Nur versuchen, tut es leider doch jeder. Was hilft's, Ohren zu und durch.

Von Atonalität will ich gar nicht erst anfangen, das ist eher zum Auf- und Weghören. Aber schön daß es mal jemand versucht hat, jetzt wissen wir daß es nicht geht. Können wir es dann bitte auch wieder sein lassen?

Womit nichts gegen das Entdecken neuer Tonalität gesagt ist.

Legato F#-Dur in Auf-Ab-Quintolen abwärts I.

Beim quasi-chromtischen Fünfer bin ich froh klar zu kommen, aber die Tonleiter kann eine rhythmische Zusatzhürde vertragen. Vorzugsweise ziehe ich vor, Tag um Tag ein Achtel, eins von Fünfen.

Tremolo pi-im-ma-ap be-ge-db-Ag

Auch heute bin ich mit den Kombinationen d-E, g-E, b-A und e'-d, eine ganze Runde über das Ziel hinausgeschossen.

2016-07-13 - Tag 3

Legato 2-1-3-4-0 IX.

Wir stellen uns der neunten Lage mit dem jetzt endlich sitzenden Schema:

1. 2-1-3-4-0
2. 2-1-3-0-4
3. 2-1-0-4-3
4. 2-0-4-3-1
5. 4-3-1-2-0
6. 4-3-1-0-2
7. 4-3-0-2-1
8. 4-0-2-1-3

IX.

F[#]-Dur in Ab-Auf-Quintolen aufwärts I.

Der Einstieg findet sich schwer ohne ausdrückliches Mitzählen. Das 'ba-Da-da-da-da' gestern ging ja noch einfach so, 'ba-da-Da-da-da' landet blamabel oft neben dem Metronom.

Tremolo pa-am-mi-ip Eg-Eb-ae'-Ee'

Man muß nicht jeden Tag über's Ziel hinausschießen, ich lasse es mal bei dem was geschrieben steht.

2016-07-14 - Tag 4

Quasi-chromatisch a-i 2-1-3-4-0 I.

Das Muster der Woche, Tag für Tag an einem anderen Ort, heute wieder in unten, aber geschlagen, nicht gebunden.

1. 2-1-3-4-0
2. 2-1-3-0-4
3. 2-1-0-4-3
4. 2-0-4-3-1
5. 4-3-1-2-0
6. 4-3-1-0-2
7. 4-3-0-2-1
8. 4-0-2-1-3

Legato F#-Dur in Ab-Auf-Quintolen aufwärts I.

Auf die Strecke den Ton ebenmäßig zu halten braucht nur etwas Kondition.

I.
 II.
 I.

Tremolo pi-im-ma-ap EA-Ad-dg-gb

p i p i p i p i m a p i m a i m i m i m i m a p i m a p
 m a m a m a a p i a p i a a p i m a p i m

Die Zusatzrunde ist:

p i p i p i m a p i m a i m i m i m i m a p i m a p
 m a m a m a a p i a p i a a p i m a p i m

2016-07-15 - Tag 5

Legato 2-1-3-4-0 V.

Schema:

1. 2-1-3-4-0
2. 2-1-3-0-4
3. 2-1-0-4-3
4. 2-0-4-3-1
5. 4-3-1-2-0
6. 4-3-1-0-2
7. 4-3-0-2-1
8. 4-0-2-1-3

V.

The image shows a guitar score for three staves, labeled 8, 3, and 5. The music is in treble clef with a common time signature (C). The key signature has two flats (Bb and Eb). The score consists of 12 measures. Fingerings are indicated by circled numbers 1-5. Slurs are used to group notes across measures. The notation includes eighth and sixteenth notes, rests, and bar lines.

F#-Dur in Auf-Ab/Ab-Auf-Quintolen ab- und aufwärts I.

Tremolo pa-am-mi-ip be-ge-db-Ag

Zusatzrunde:

2016-07-16 - Tag 6

Quasi-chromatisch m-i 2-1-3-4-0 IX.

1. 2-1-3-4-0
2. 2-1-3-0-4
3. 2-1-0-4-3
4. 2-0-4-3-1
5. 4-3-1-2-0
6. 4-3-1-0-2
7. 4-3-0-2-1
8. 4-0-2-1-3

IX.

Um mein Gerede vom Dienstag abzuschließen, wer eine solche Übungen benutzt um Gitarre zu lernen ist nicht mal auf dem Holzweg, er schreitet auf Imitat. Der Kopf soll in die Finger, während sich diese für's Griffbrett erwärmen, damit der Kopf danach wieder zurück zur Musik kann, ohne sich weiter um die Finger kümmern zu müssen. Das klappt mit dieser Art Gefummel richtig gut, zumal durch das komplexe Muster auch kein völliges Loslösen der Bewegung von der Überlegung passiert.

Legato F[#]-Dur in Auf-Ab/Ab-Auf-Quintolen ab- und aufwärts I.

I.

Auf diese Länge ist schon Kondition gefragt, damit alle Töne bis ans Ende klingen. Schön in der Tiefe zu enden, da geht das einfacher.

Tremolo pi-im-ma-ap Eg-Eb-ae-Ee

The image shows a musical score for guitar in C major, 6/8 time. It consists of two staves. The first staff begins with a treble clef and a '3' below the staff. The melody is: p i p i p i p i m a p i m a. The first four notes are grouped with a circled '5' above them. The next four notes are grouped with a circled '6' above them. The melody then repeats: i m i m i m a p i m a p. The first four notes of this second phrase are grouped with a circled '4' above them, and the next four with a circled '5' above them. The second staff begins with a treble clef and a '3' below the staff. The melody is: m a m a m a p i a p i. The first four notes are grouped with a circled '3' above them, and the next four with a circled '4' above them. The melody then repeats: a p a p a p i m a p i m. The first four notes of this second phrase are grouped with a circled '1' above them, and the next four with a circled '3' above them. The score includes various rhythmic markings such as slurs, accents, and dynamic markings (p, m, a).

Ungewöhnliche Bewegungen zu bewältigen verleitet den gewöhnlichen oft eine größere Sicherheit. Die Übung scheint mir ein gute Beispiel dafür.

August

6p 8 August 2016

Die Notizen, wie ich sie 2026-04-12 vorfand, lasen sich:

mixolydische Skale im 1. Bund odd: 3er Gruppen aufwärts aufwärts versetzen Ende komplette Skale aufwärts

eve: wie odd nur alles abwärts

Das werde ich wieder mit dem quasi-chromatischen Pattern abwechseln, daß es auch neu gibt, wie im Guitar Six Pack vom 11. Juli 2016 im Wechsel gebunden und angeschlagen.

Und es stand:

eine Saite Triolen zwischen zwei Saiten (immer mit Daumen) auch als Gruppe i-m-i p-i-p etc. eine Saite Tremolo-Pattern p-a-m-i 16tel im Wechsel je eine Minute

even: Tremolo falschrum p-i-m-a

was entweder kaum Sinn ergibt, oder ziemlich genau so klingt wie die Übungen die ich für die Folgewoche aufgeschrieben habe. Also werde ich beide etwas verändern.

2016-08-08 - Tag 1

Legato quasi-chromatisch 2-4-1-3-0 I.

Das Schema:

1. 2-4-1-3-0
2. 2-4-1-0-3
3. 2-4-0-3-1
4. 2-0-3-1-4
5. 3-1-4-2-0
6. 3-1-4-0-2
7. 3-1-0-2-4
8. 3-0-2-4-1

Die Idee findet sich schon im Juli 2016, genauer erklärt an Tag 2.

Dazu lese ich noch die Anordnung:

1. je 1 Phrase
2. 2 Phrasen (2er Gruppe)
3. 3er Gruppe
4. 4er Gruppe
5. 8er Gruppe
6. 12er Gruppe
7. voller Block (24er Gruppe)

Eigentlich selbstverständlich, aber manchmal muß man sich an das Selbstverständliche erinnern.

Es ist auch nicht nötig das von 1. bis 8. an einem Tag durchzuexerzieren. Das Schema bleibt die Woche über gleich und verschiebt sich nur in der Lage und zwischen Legato und angeschlagen. Wenn Samstag alle 8 Varianten im Block sicher durchlaufen, was 5. entspräche, ist die pflicht absolviert.

The image shows three staves of musical notation for a guitar exercise. The first staff is labeled 'I.' and contains four measures of music. The second and third staves each contain four measures. The notation includes various fingerings (e.g., 2, 4, 1, 3, 0) and articulation marks (accents, slurs). The exercise is in a mixolydian mode, as indicated by the flat signs on the notes.

F-Mixolydisch in Dreiergruppen aufwärts I. p-i von 1

Das sind klassische Aufwärts-Sequenzen in Triolen und einmal komplett zurück in Sechzehntel, einfach weil ich es so mag.

Das von 1 bedeutet es wird noch über 1 und zur 1 geben.

Tremolo pip-imi-mam-apa-pami-pami-pami-pami be'-gb-dg-Ad-EA

Auch hier nichts Neues, nur mein anhaltender Kampf durch Erhöhung der Kompliziertheit, die Wahrnehmung von Einzelaspekten des Anschlags zu schärfen, und so Stück für Stück einen ebenmäßigeren Ton zu erreichen und die Treffsicherheit zu erhöhen.

Die Anschlagskombination wird täglich zwischen vor- und rückwärts wechseln und der Saitenabstand der fünf Durchläufe wird sich weiten bis es von Neuem mit nebeneinanderliegenden beginnt.

2016-08-09 - Tag 2

Legato F-Mixolydisch in Dreiergruppen aufwärts I. über 1

Die Skale, wie versprochen, heute über 1 gespielt und außerdem Legato.

Legato funktioniert beim Saitenwechsel aufwärts nicht so recht. zumindest nicht auf der akustischen Gitarre. Da muß also der Anschlag modifiziert werden. Weniger Geräusch im Ansatz und natürlich mit angemessen herabgesetzter Intensität entsprechend der metrischen Position.

In der Woche vom 11. Juli 2016 habe ich versucht die Anschlagsfinger in Gedanken weiterlaufen zu lassen und entsprechend im Fingersatz angegeben. Diesmal nehme ich die Kombination des Tages Ring- und Mittelfinger strikt im Wechsel. Das scheint mir für diese Anwendung die bessere Option zu sein.

Tremolo pap-ama-mim-ipi-pima-pima-pima Ed-Ag-db-ge'-de'

Anschlag a-m quasi-chromatisch 2-4-1-3-0 VII.

Das Schema:

1. 2-4-1-3-0
2. 2-4-1-0-3
3. 2-4-0-3-1
4. 2-0-3-1-4
5. 3-1-4-2-0
6. 3-1-4-0-2
7. 3-1-0-2-4

8. 3-0-2-4-1

Angeschlagen mit Ring- und Mittelfinger ist der Start heute auf der A-Saite.

VII. 5

8

4

2016-08-10 - Tag 3

Tremolo pip-imi-mam-apa-pami-pami-pami-pami Ab-Eg-Eb-Ae'-Ee'

8

8

8

8

8

Damit anzufangen ist etwas anstrengend.

Legato quasi-chromatisch 2-4-1-3-0 XIII.

Das Schema:

1. 2-4-1-3-0
2. 2-4-1-0-3
3. 2-4-0-3-1
4. 2-0-3-1-4
5. 3-1-4-2-0
6. 3-1-4-0-2

7. 3-1-0-2-4

8. 3-0-2-4-1

XIII.

Immerhin, bis anderthalb Mal durch komme ich, dann verläßt mich die Kraft - auf 12er Stahlsaiten.

F-Mixolydisch in Dreiergruppen aufwärts I. p-m zur 1

Das zum Abschluß war heute fast schon erholend.

2016-08-11 - Tag 4

Anschlag a-i quasi-chromatisch 2-4-1-3-0 IX.

Das Schema:

1. 2-4-1-3-0
2. 2-4-1-0-3
3. 2-4-0-3-1
4. 2-0-3-1-4
5. 3-1-4-2-0
6. 3-1-4-0-2
7. 3-1-0-2-4
8. 3-0-2-4-1

IX.

Und es schleift sich ein, wie es sein soll, das Schema. Nur bei 4. will ich immer 8. spielen und umgekehrt.

Legato F-Mixolydisch in Dreiergruppen aufwärts I. von 1

Tremolo pap-ama-mim-ipi-pima-pima-pima-pima EA-Ad-dg-gb-be'

2016-08-12 - Tag 5

F-Mixolydisch in Dreiergruppen aufwärts I. p-a über 1

Da auftaktige begonnen wird starte ich mit *a*. Da bin ich zu vorprgrammiert, schwere Zeiten sind bei

- *p-i*, *p-m*, *p-a* in der Regel mit *p* gespielt,
- bei *i-m* mit *m*,
- bei *a-m* mit *a*,
- bei *a-i* mit *i*.

Oft spielt es keine Rolle, weshalb ich da keine Dogma draus mache, Aber an Stellen wie dem Wechsel zu 16teln mit Auftakt, hin zum letzten Takt der Übung, bringt es oft Entspannung da mit diesem Hintergrund hinzuzielen.

III.

Tremolo pip-imi-mam-apa-pami-pami-pami ge'-db-Ag-Eg

8

8

8

8

8

Die Weite fordert, aber *p-a-m-i* bleibt klar die einfachere Spielrichtung

Legato quasi-chromatisch 2-4-1-3-0 XIII.

Das Schema:

1. 2-4-1-3-0
2. 2-4-1-0-3
3. 2-4-0-3-1
4. 2-0-3-1-4
5. 3-1-4-2-0
6. 3-1-4-0-2
7. 3-1-0-2-4
8. 3-0-2-4-1

Hier kommt langsam richtig Schwung rein, wobei V. zugeben auch eine sehr gemütliche Lage ist.

2016-08-13 - Tag 6

Tremolo pap-ama-mim-ipi-pima-pima-pima-pima Ab-de'-Ae'-Eb-Ee'

Trotz Entfernung, das lief heute sehr entspannt. Übrigens, wer klug ist schaut weg. Beim Üben sieht idealerweise nur das innere Auge mit.

Anschlag m-i quasi-chromatisch 2-4-1-3-0 I.

Das Schema:

1. 2-4-1-3-0
2. 2-4-1-0-3
3. 2-4-0-3-1
4. 2-0-3-1-4
5. 3-1-4-2-0
6. 3-1-4-0-2
7. 3-1-0-2-4
8. 3-0-2-4-1

The image shows a musical score for guitar in C major, 8/8 time. It consists of three systems of sixteenth-note patterns. The first system is labeled 'I.' and contains two measures of music with fingering numbers (1, 2, 3, 4, 5) and phrasing marks (m, i). The second system contains two measures with fingering numbers (3, 4, 5, 6) and phrasing marks (5). The third system contains two measures with fingering numbers (5, 4, 3, 2) and phrasing marks (5). The score is written on a single treble clef staff.

Schade, jetzt wo ich es kann, ist es vorbei. Aber davon lassen sich unendlich viele Varianten basteln. Nein, unendlich viele würden es nicht, sagen wir unüberschaubar viele.

Legato F-Mixolydisch in Dreiergruppen aufwärts I. zur 1

The image shows a musical score for guitar in F Mixolydian mode, 8/8 time. It consists of three systems of triplet patterns. The first system is labeled 'I.' and contains two measures of music with fingering numbers (1, 2, 3, 4, 5) and phrasing marks (m, i). The second system is labeled 'II.' and contains two measures of music with fingering numbers (1, 2, 3, 4) and phrasing marks (3). The third system is labeled 'III.' and contains two measures of music with fingering numbers (1, 2, 3, 4) and phrasing marks (3). The score is written on a single treble clef staff.

Was soll man dazu sagen, beim nächsten Mal halt andersrum.

1. 4-1-3-2-0
2. 4-1-3-0-2
3. 4-1-0-2-3
4. 4-0-2-3-1
5. 2-3-1-4-0
6. 2-3-1-0-4
7. 2-3-0-4-1
8. 2-0-4-1-3

Ausführungsempfehlung zu Reinkommen:

1. je 1 Phrase
2. 2 Phrasen (2er Gruppe)
3. 3er Gruppe
4. 4er Gruppe
5. 8er Gruppe
6. 12er Gruppe
7. voller Block (24er Gruppe)
8. weiter und weiter ...

V.

2016-08-16 - Tag 2

F-Lydisch in Dreiergruppen abwärts I. a-m über 1

Zur Vorbereitung, auch weil ich den Fingersatz an dieser Stelle etwas änderte, habe ich um den Lagenwechsel herum ein paar Extrarunden gedreht.

Legato quasischmatisch 4-1-3-2-0 IX.

1. 4-1-3-2-0
2. 4-1-3-0-2
3. 4-1-0-2-3
4. 4-0-2-3-1
5. 2-3-1-4-0
6. 2-3-1-0-4
7. 2-3-0-4-1
8. 2-0-4-1-3

IX.

Tremolo mpm-pip-apa-pmp-ipi-pap mapi

Geplant war ja *pami* für den Sechzehnteltakt, nur hatte ich die dadurch entstehende Daumendoppelung übersehen. Das humpelt dem Fluß entgegen, also *mapi*, ist ja auch ganz lustig.

Irgendwie wäre mir als hätt' ich mal **Mapi** auf einem Schild im Zoo gesehen, ach nein, „*Messaging Application Programming Interface*“. Aber, „*is an API for Microsoft Windows*“, aus dem Tierreich ist es, wenn auch vermutlich unzählbar.

2016-08-17 - Tag 3

Anschlag p-m quasischromatisch 4-1-3-2-0 XIII.

Der Mittwoch verlangt nach Daumen und Mittelfinger im Anschlag für:

1. 4-1-3-2-0
2. 4-1-3-0-2
3. 4-1-0-2-3
4. 4-0-2-3-1
5. 2-3-1-4-0
6. 2-3-1-0-4

7. 2-3-0-4-1

8. 2-0-4-1-3

XII.

Gut, die 8er Gruppe läuft, danach braucht es etwas um die Sache zusammenzuhalten. Morgen mal schauen wie es in der Lage als Legato klappt. Das ist hier schon eine ziemliche Drängelei mit den Fingern.

Tremolo pap-ipi-pmp-apa-pip-mpm ipam

F-Lydisch in Dreiergruppen abwärts I. Legato zur 1

III.

Das Sortieren von Betonung und Anschlag bei den Sechzehnteln im letzten Takt hat so seine Tücken.

2016-08-18 - Tag 4

F-Lydisch in Dreiergruppen abwärts I. a-i von 1

Wenn die Sechzehntel am Ende nicht wären, könnte man glatt sein Hirn abschalten. Aber so, zu etwas langsamerem Tempo gezwungen, findet mein Ohr doch immer wieder Details die sich verbessern lassen, gleichmäßiger Ton, Betonung, rhythmische Akkuratess... Eben genau das, wofür die Idee der *wandernden Aufmerksamkeit* da ist.

Auch verschiedene Spielstile ließen sich ausprobieren, eher punktiert, mehr legato, laid back, e.t.c.

Legato quasichromatisch 4-1-3-2-0 XIII.

Wie jeden Tag, das Schema vorneweg, vermutlich von den Zahlen einfacher umzusetzen als aus den Noten:

1. 4-1-3-2-0
2. 4-1-3-0-2
3. 4-1-0-2-3
4. 4-0-2-3-1
5. 2-3-1-4-0
6. 2-3-1-0-4
7. 2-3-0-4-1
8. 2-0-4-1-3

Die Schwierigkeiten liegen bei dieser Lage, neben dem Gedrängel auf dem Griffbrett, im Klang des Tones der Leersaite und des ersten aufgeschlagenen danach, Letzterer duckt sich gerne auch im Volumen weg.

Ein Hoch im Übrigen für die Erfindung des Cutaways auf Akustik-Gitarren. Soll doch das über der Decke Turnen üben wer will. Weshalb Hanika seins allerdings so spitz mache mußte daß man sich darin stößt, ist mir icht ganz klar. Ja es sieht schick aus, aber es macht halt auch Aua.

Das richtige Tempo finden ist gar nicht so einfach, ist es zu langsam zerfallen die Quintolen und in der anderen Richtung lauert mit der Geschwindigkeit die Schlampererei. Man hatt' es eben nicht Einfach wenn man's fünffach nimmt.

Tremolo ipi-pap-mpm-pip-apa-pmp apim

2016-08-19 - Tag 5

Da hab ich doch die Reihenfolge gestern verdreht. Dann mach ich doch heute wie für gestern gedacht war, dann kann ich morgen so tun als wäre nichts gewesen.

Und irgendwo hab ich noch ein Grammatiklehrbuch das mir verraten können könnte ob der letzte Satz zu viele oder zu wenig Komma enthält, eine Frage dessen Beantwortung auch diesem helfen würde.

Tremolo pmp-apa-pip-mpm-pap-ipi mipa

F-Lydisch in Dreiergruppen abwärts I. Legato über 1

Anschlag p-a quasischromatisch 4-1-3-2-0 IX.

1. 4-1-3-2-0

2. 4-1-3-0-2
3. 4-1-0-2-3
4. 4-0-2-3-1
5. 2-3-1-4-0
6. 2-3-1-0-4
7. 2-3-0-4-1
8. 2-0-4-1-3

XII.

2016-08-20 - Tag 6

Legato quasischmatisch 4-1-3-2-0 I.

Damit die erste Lage nicht ganz vergessen sei, diese Woche, zu ihrem Abschluß, das Schema in dieser:

1. 4-1-3-2-0
2. 4-1-3-0-2
3. 4-1-0-2-3
4. 4-0-2-3-1
5. 2-3-1-4-0
6. 2-3-1-0-4
7. 2-3-0-4-1
8. 2-0-4-1-3

I.

Die Woche ist um und es läuft, wie passend. Jetzt muß ich noch kontrollieren ob alle denkbaren Kombinationen Verwendung fanden. Da mir ein paar Aufzeichnungen fehlen, könnten noch ein paar offen sein.

Tremolo apa-pmp-ipi-pap-mpm-pip imap

Nach dem wir *mapi* hatten, ist es nur vernünftig sich auch mit *imap* zu beschäftigen

2018

Oktober

6p 4. Oktober 2018

2018-10-04 - Tag 1

Dies sind alte Übungen die ich der Vollständigkeit halber einfüge. Eine aktualisierte Variante findet sich im six pack vom 1. Dezember 2025

Es ist mehr eine Übung für die Synchronisation als die Skale.

Synchronisationsübung C Dur VIII.-IX.-VIII.

VIII.

IX.

X.

IX.

VIII.

2018-10-06 - Tag 2

Dies sind alte Übungen die ich der Vollständigkeit halber einfüge. Eine aktualisierte Variante findet sich im six pack vom 1. Dezember 2025

Auch heute eher eine Übung für die Synchronisation als die Skale.

Synchronisationsübung E Dur XI.-I.-XI.

The image shows a musical score for a guitar synchronization exercise in E major (one sharp). The score is written in treble clef with a common time signature (C). It consists of five staves, each starting with an octave number (8, 3, 6, 9, 12, 15) and a measure number (1, 3, 6, 9, 12, 15). The exercise is divided into two sections: 'XI.' (measures 1-12) and 'IX.' (measures 13-15). The notation features eighth notes and quarter notes, with many triplets indicated by a '3' above the notes. The key signature has one sharp (F#). The exercise concludes with a double bar line and repeat dots.

2025

November

6p 3. November 2025

2025-11-03 - Tag 1

Die Idee war in eine Richtung Arpeggio zu spielen und in die andere Skale, um beides als zusammenhängend in Ohr, Kopf und Finger zu bringen. Was mit der ersten Übung gut funktionierte.

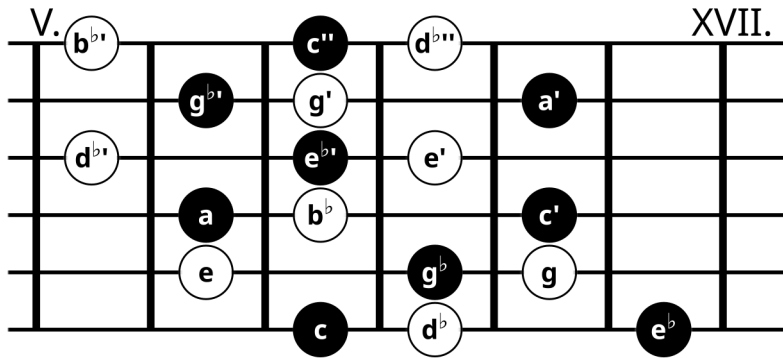

1. Arpeggio c-dim-7 + Halbton-Ganzton (VIII. Bund)

A musical score for guitar in E-flat major, showing a sequence of arpeggios and scales from the 8th fret. The score is divided into five systems, each starting with a measure number (1, 5, 10, 15, 20, 24). The notes are: 1. c⁸, e♭⁸, g⁸, b♭⁸; 2. d⁸, f⁸, a⁸, c⁹; 3. c⁹, e♭⁹, g⁹, b♭⁹; 4. d⁹, f⁹, a⁹, c¹⁰; 5. c¹⁰, e♭¹⁰, g¹⁰, b♭¹⁰; 6. d¹⁰, f¹⁰, a¹⁰, c¹¹; 7. c¹¹, e♭¹¹, g¹¹, b♭¹¹; 8. d¹¹, f¹¹, a¹¹, c¹²; 9. c¹², e♭¹², g¹², b♭¹²; 10. d¹², f¹², a¹², c¹³; 11. c¹³, e♭¹³, g¹³, b♭¹³; 12. d¹³, f¹³, a¹³, c¹⁴; 13. c¹⁴, e♭¹⁴, g¹⁴, b♭¹⁴; 14. d¹⁴, f¹⁴, a¹⁴, c¹⁵; 15. c¹⁵, e♭¹⁵, g¹⁵, b♭¹⁵; 16. d¹⁵, f¹⁵, a¹⁵, c¹⁶; 17. c¹⁶, e♭¹⁶, g¹⁶, b♭¹⁶; 18. d¹⁶, f¹⁶, a¹⁶, c¹⁷; 19. c¹⁷, e♭¹⁷, g¹⁷, b♭¹⁷; 20. d¹⁷, f¹⁷, a¹⁷, c¹⁸; 21. c¹⁸, e♭¹⁸, g¹⁸, b♭¹⁸; 22. d¹⁸, f¹⁸, a¹⁸, c¹⁹; 23. c¹⁹, e♭¹⁹, g¹⁹, b♭¹⁹; 24. d¹⁹, f¹⁹, a¹⁹, c²⁰.

2025-11-04 - Tag 2

Auch die Variante für den zweiten Tag lief akzeptabel durch. Herausfordernd, wie auch die erste, aber machbar.

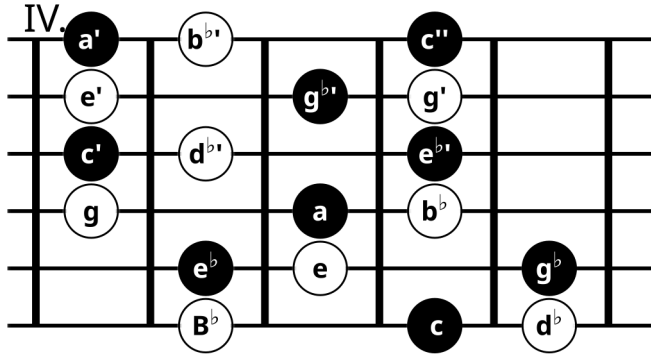

2. Arpeggio c-dim-7 + Halbton-Ganzton (VI. Bund)

2025-11-05 - Tag 3

Nummer drei stellt sich als nicht so einfach heraus. Waren die ersten beiden grob in einer Lage, soweit bei Halbton-Ganzton möglich, läuft diese Übung quer über das Griffbrett mit doppelter Streckung (zwischen 1-2 und 3-4) in der Skale.

Aber das Zwei-Finger-Griffmuster für's Arpeggio ist gelegentlich praktisch, ebenso die Vier-Töne-pro-Saite Skale.

Es ist nicht nötig alle vier Finger in der Streckung auf das Griffbrett zwingen. Wenn aufwärts der dritte aufliegt, darf der erste loslassen, um dem vierten eine Chance zu geben. Abwärts, 2-3-4 aufsetzen und erst 1 aufsetzen wenn 3 klingt, also 4 losgelassen hat.

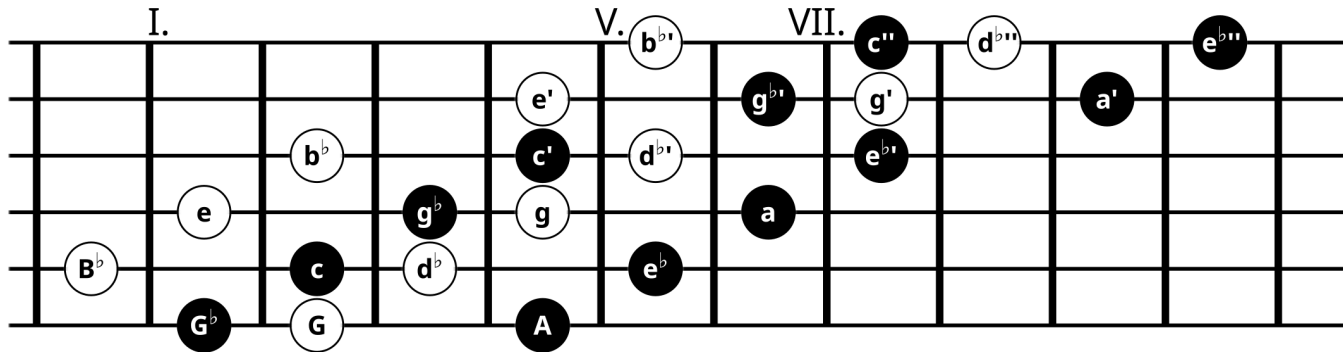

3. Arpeggio c-dim-7 + Halbton-Ganzton (II. Bund)

II. III.

5 III. IV.

10

14

18

22

26

30

VI.

34

37

40 II.

2025-11-06 - Tag 4

Also habe ich die Übung portioniert, zuerst aufwärtsgehend.

4. Arpeggio c-dim-7 + Halbton-Ganzton (Portionen aufwärts)

S kal e

A rpeggio

2025-11-07 - Tag 5

Und diesen Tag komme ich von oben herab. Den Skalandurchlauf gehe ich auch eher taktweise an , sozusagen zweiseitig.

5. Arpeggio c-dim-7 + Halbton-Ganzton (Portionen abwärts)

VIII.

VII.

I. II. III. V. VI. S kal e

4

S kal e

Detailed description of the musical score: The score is written for guitar in C minor (three flats). It consists of several systems of exercises. The first system has six staves, numbered 1 to 15. Each staff contains a descending arpeggio exercise. Exercises 1-6 are in 4/4 time, while 7-15 are in 3/4 time. Exercises 1-6 are marked with circled numbers 1-6, and exercises 7-15 are marked with circled numbers 1-5. Exercises 1, 3, 5, 7, 9, 11, 13, and 15 are labeled with Roman numerals VIII, VII, VIII, VII, VIII, VII, VIII, and VII respectively. The second system has two staves. The first staff contains exercises labeled I, II, III, V, and VI, with circled numbers 1-6. The second staff contains exercises labeled with circled numbers 1-6. The key signature remains C minor throughout.

2025-11-08 - Tag 6

Begonnen habe ich heute mit der Wiederholung des 4. Tages. Das lief ordentlich. Also versuche ich jetzt durchzukommen, was nicht klappt. So entscheide ich mich die Portionen nicht einzeln zu üben, sondern durch Pausen getrennt aneinanderzusetzen. Natürlich mit dem Ziel diese zu verkürzen.

6. Arpeggio c-dim-7 + Halbton-Ganzton (Portionen aufwärts mit Pausen)

II. ⑥ ⑤

III. ④ ⑤ ⑥

III. ③ ④ ⑤

IV. ③ ② ④

③ ② ④

③ ② ④

③ ② ④

③ ② ④

S kal e

VI. ④ ③ ② ① ② ③ ④ ⑤ ⑥

⑤ ④ ③ ② ①

A rpeggio

II. ⑥ ⑤ ④ ③ ② ① ② ③ ④ ⑤ ⑥

6p 10. November 2025

2025-11-10 - Tag 1

Der erste Gedanke war mit der Übung von letzter Woche weiterzumachen, die sitzt noch nicht. Ein paar Tage liegenlassen scheint mir aber sinniger. Nur wer die Party verläßt, bevor er sich langweilt, freut sich auf's Wiedersehen.

Die Halbton-Ganzton-Skala ist Thema des Jahres und der Wechsel zwischen Arpeggio und Skala scheint mir ganz gut zu bekommen. Dann nehm ich mal einen gewöhnlichen Akkord: C Dominantsept oder schlicht C7.

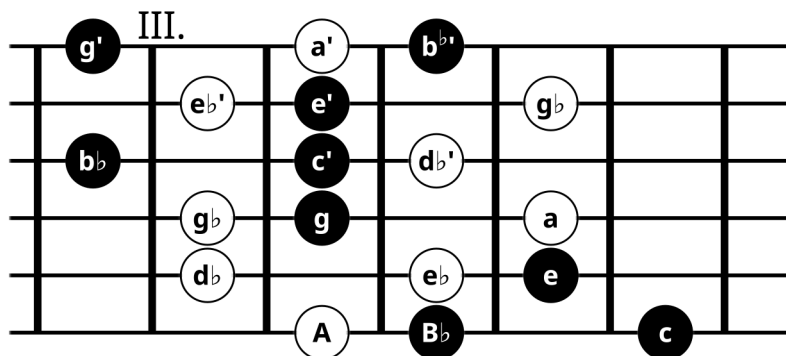

1. Arpeggio C7 + Halbton-Ganzton (V. Bund) aufwärts

Die Vorübungen laufen gut durch. Also lohnt es sich einen kompletten Durchlauf zu versuchen, welchen ich dann mehrmals, aber nur gerade so, hinbekomme.

2. Vorübungen zu Arpeggio C7 + Halbton-Ganzton (V. Bund) aufwärts

The image shows a musical score for guitar exercises on the fifth fret. The key signature has three flats (B-flat, E-flat, A-flat), and the time signature is common time (C). The exercises are organized into eight staves, each with a measure number on the left:

- Staff 1 (Measure 2): Labeled with Roman numerals V, IV, III, III. Fingerings 6, 5, 4, 3, 4, 5, 6, 3, 4, 5, 6, 5, 4, 3 are shown above the notes.
- Staff 2 (Measure 5): Continuation of the exercise.
- Staff 3 (Measure 9): Continuation of the exercise.
- Staff 4 (Measure 13): Continuation of the exercise.
- Staff 5 (Measure 17): Continuation of the exercise.
- Staff 6 (Measure 21): Continuation of the exercise.
- Staff 7 (Measure 25): Labeled with Roman numerals III, VIII. Fingerings 2, 1, 4, 3, 4, 5, 6, 4, 5, 6, 5, 3, 6, 4, 1 are shown above the notes.
- Staff 8 (Measure 29): Labeled with Roman numeral VIII. Fingerings 5, 4, 3, 2, 1 are shown above the notes.

The exercises consist of ascending and descending runs of eighth notes, often with slurs and repeat signs. The final measure of the eighth staff ends with a fermata over a whole note.

2025-11-11 - Tag 2

Der Durchlauf von gestern war eher geradeso. Also heute einmal kurz durch die Vorübungen und dann als Ganzes bis es läuft. Wenn's läuft, morgen dann die umgekehrte Variante.

1. Vorübungen zu C7 + Halbton-Ganzton (V. Bund) aufwärts

V. ^⑥ ^⑤ ^④ ^③ ^② ^⑤ ^⑥ ^③ ^④ ^⑤ ^⑥ ^⑤ ^④ ^③
 5 ^⑤ ^④ ^③ ^④ ^⑤ ^④ ^⑤ ^④ ^③
 9 ^④ ^③ ^② ^③ ^④ ^② ^③ ^④ ^③ ^②
 13 ^③ ^② ^① ^② ^③ ^④ ^① ^② ^③ ^④ ^③ ^② ^①
 17 ^③ ^② ^① ^④ ^③ ^② ^③ ^④ ^③ ^② ^① ^④
 21 ^② ^① ^④ ^③ ^④ ^⑤ ^⑥ ^③ ^④ ^⑤ ^⑥
 25 ^② ^① ^④ ^③ ^④ ^⑤ ^⑥ ^④ ^⑤ ^⑥ ^⑤ ^③ ^⑥ ^④ ^①
 29 ^⑤ ^④ ^③ ^② ^① ^① ^② ^③ ^④ ^⑤ ^⑥ ^⑤ ^④ ^③ ^② ^① ^①

2. Arpeggio C7 + Halbton-Ganzton (V. Bund)

V. ^⑥ ^⑤ ^④ ^③ ^④ ^⑤ ^⑥ ^⑤ ^④ ^③ ^④ ^⑤
 5 ^④ ^③ ^② ^③ ^④ ^③ ^② ^① ^② ^③ ^④
 9 ^③ ^② ^① ^④ ^③ ^② ^③ ^④ ^③ ^② ^① ^④
 13 ^⑤ ^④ ^③ ^② ^① ^① ^② ^③ ^④ ^⑤ ^⑥ ^⑤ ^④ ^③ ^② ^① ^①

2025-11-12 - Tag 3

Wie angedroht, heute der ganze Spaß umgekehrt. Diesmal mache ich allerdings gleich nur die Vorübung.

1. Vorübungen zu C7 + Halbton-Ganzton (V. Bund) abwärts

III.

① ④ ⑤ ④ ③ ② ① ③ ③ ② ① ③ ① ⑤ ④

① ⑤ ④ ④ ③ ② ④ ④ ③ ② ④ ③

③ ⑤ ④ ③ ② ⑤ ④ ③ ② ③ ④ ⑤

③ ④ ⑤ ⑥ ⑤ ④ ③ ⑥ ⑤ ④ ③ ④ ⑤ ⑥

④ ⑤ ⑥ ⑤ ④ ③ ⑤ ④ ③

⑤ ④ ③ ② ① ④ ② ① ④ ③ ② ① ④ ②

③ ④ ⑤ ④ ③ ④ ⑤ ⑥ ④ ③ ② ① ④ ②

⑤ ④ ③ ② ① ④ ③ ④ ⑤ ⑥ ④ ③ ② ① ④ ②

2025-11-13 - Tag 4

Dieser November ist fürchterlich, die Tage werden nicht nur kürzer, sie sind auch nicht mehr so lang. Also bin ich froh durch Varianten der Vorübung zu kommen; schließlich will ich ja auch noch richtige Musik üben.

Vorübungen zu C7 + Halbton-Ganzton (V. Bund) abwärts pt1

III.

1

5

9

13

16

18

20

Vorübungen zu C7 + Halbton-Ganzton (V. Bund) abwärts (aber aufwärts) pt2

The musical score consists of nine staves of music in G major (one sharp). The key signature is G major, and the time signature is 4/4. The score includes various rhythmic patterns and fingerings, with measure numbers 4, 7, 11, 15, 19, 21, and 23. A section labeled "III." begins at measure 11. The music features descending and ascending lines with specific fingerings indicated by circled numbers.

Staff 1: Measures 1-3. Fingerings: 5, 6, 5, 4, 5, 6, 6, 5, 4.

Staff 2: Measures 4-6. Fingerings: 5, 6, 6, 5, 4, 3, 4, 5.

Staff 3: Measures 7-9. Fingerings: 6, 5, 4, 3, 4, 5, 5, 4, 3, 2, 3.

Staff 4: Measures 10-12. Fingerings: 4, 3, 2, 1, 3, 4, 5, 4, 3, 2, 1, 3, 4, 5, 4, 3, 2, 1, 3, 4, 5, 4.

Staff 5: Measures 13-15. Fingerings: 6, 6, 4, 6, 4, 6.

Staff 6: Measures 16-18. Fingerings: 5, 6, 5, 4, 5, 4, 3, 2, 1, 2, 1.

Staff 7: Measures 19-21. Fingerings: 6, 5, 4, 5, 4, 3, 2, 1, 2, 1.

Staff 8: Measures 22-24. Fingerings: 4, 3, 2, 3, 4, 5, 6.

2025-11-14 - Tag 5

Heute kehre ich zurück zur Aufwärtsvariante. Ein paar Details wollen noch verbessert werden, dann läßt sich die Übung im Ganzen durchführen.

Und so kann ich mich den für meinen montäglichen Auftritt geplanten Liedern widmen: „Fragen“ und „Nur bei dir“

Vorübungen zu C7 + Halbton-Ganzton (V. Bund) aufwärts (Auswahl)

Three staves of musical notation for guitar exercises on the fifth fret, C7 chord, half-tone whole-tone scale ascending. The notation includes various rhythmic patterns and fingerings (circled numbers 1-4) for the right hand. The first staff starts with a circled 4, the second with a circled 1, and the third with a circled 2. The exercises are separated by double bar lines with repeat dots.

C7 + Halbton-Ganzton (V. Bund) aufwärts

Four staves of musical notation for guitar exercises on the fifth fret, C7 chord, half-tone whole-tone scale ascending. The notation includes fret numbers (V, IV, III, VIII) and fingerings (circled numbers 1-6) for the right hand. The exercises are separated by double bar lines with repeat dots. The first staff starts with a circled 6, the second with a circled 4, the third with a circled 3, and the fourth with a circled 5.

2025-11-15 - Tag 6

Zum Abschluß dieses Übungs-Sets kommt die Abwärts-Variante komplett. Und mit etwas Ruhe, sowie ein paar mittelschweren Flüchen, lief sie dann auch.

C7 + Halbton-Ganzton (V. Bund) abwärts

III.

①

③

⑤

⑦

⑨

⑪

⑫

6p 24. November 2025

Durch alte Übungen gehend, um sie im Blog zu veröffentlichen, kam mir die Idee ein paar davon für meine aktuellen Bedürfnisse anzupassen. Das Material der folgenden Tage wird also auf dem vom 29. November 2010 basieren, welches ja ohnehin nur zwei Tage umfaßt.

2025-11-24 - Tag 1

Saite entlang und Tremolo dienten mir als Einspiel-Block für meine erste Übe-Runde, Lagenspiel und Barré/Zwickeln dann für die zweite.

Die Saite entlang - C Halbton-Ganzton Skale

Wichtig ist mir hier die rhythmische Genauigkeit der einzelnen Phrase. Daher habe ich Atemzeichen eingefügt, als Hinweis auf die Möglichkeit des Innehaltens. Beim Üben mit Metronom wären dann halt die Viertel kürzer zu nehmen oder auf eine Halbe, oder besser punktierte Halbe, zu verlängern.

Selbiges gilt für den darauf folgenden Wechselanschlag.

Aufschlagsbindung

The image displays two systems of musical notation for guitar exercises in C major (one sharp, one flat). Each system consists of three staves: a single treble clef staff at the top, and two staves below it (labeled 4 and 7) representing the second and third strings. The exercises are numbered I through XVI.

System 1 (Fingerings 6, 5, 4, 3, 2, 1):

- Phrase I:** Treble clef, starting on G4. Fingerings: 6, 5, 4, 3, 2, 1. Dynamics: *p*.
- Phrase II:** Treble clef, starting on A4. Fingerings: 1, 2, 3, 4. Dynamics: *i*.
- Phrase III:** Treble clef, starting on B4. Fingerings: 1, 2, 3, 4. Dynamics: *p*.
- Phrase V:** Treble clef, starting on C5. Fingerings: 1, 2, 3, 4. Dynamics: *i*.
- Phrase VI:** Treble clef, starting on D5. Fingerings: 1, 2, 3, 4. Dynamics: *p*.
- Phrase VIII:** Treble clef, starting on E5. Fingerings: 1, 2, 3, 4. Dynamics: *i*.
- Phrase IX:** Treble clef, starting on G4. Fingerings: 1, 2, 3, 4. Dynamics: *p*.
- Phrase XI:** Treble clef, starting on A4. Fingerings: 1, 2, 3, 4. Dynamics: *i*.
- Phrase XII:** Treble clef, starting on B4. Fingerings: 1, 2, 3, 4. Dynamics: *p*.
- Phrase XIV:** Treble clef, starting on C5. Fingerings: 1, 2, 3, 4. Dynamics: *i*.
- Phrase XV:** Treble clef, starting on D5. Fingerings: 1, 2, 3, 4. Dynamics: *p*.
- Phrase XVII:** Treble clef, starting on E5. Fingerings: 1, 2, 3, 4. Dynamics: *i*.

System 2 (Fingerings 5, 4, 3, 2, 1):

- Phrase I:** Treble clef, starting on G4. Fingerings: 5, 4, 3, 2, 1. Dynamics: *a*.
- Phrase III:** Treble clef, starting on A4. Fingerings: 1, 2, 3, 4. Dynamics: *m*.
- Phrase IV:** Treble clef, starting on B4. Fingerings: 1, 2, 3, 4. Dynamics: *a*.
- Phrase VI:** Treble clef, starting on C5. Fingerings: 1, 2, 3, 4. Dynamics: *m*.
- Phrase VII:** Treble clef, starting on D5. Fingerings: 1, 2, 3, 4. Dynamics: *a*.
- Phrase IX:** Treble clef, starting on G4. Fingerings: 1, 2, 3, 4. Dynamics: *a*.
- Phrase X:** Treble clef, starting on A4. Fingerings: 1, 2, 3, 4. Dynamics: *m*.
- Phrase XII:** Treble clef, starting on B4. Fingerings: 1, 2, 3, 4. Dynamics: *a*.
- Phrase XIII:** Treble clef, starting on C5. Fingerings: 1, 2, 3, 4. Dynamics: *m*.
- Phrase XV:** Treble clef, starting on D5. Fingerings: 1, 2, 3, 4. Dynamics: *a*.
- Phrase XVI:** Treble clef, starting on E5. Fingerings: 1, 2, 3, 4. Dynamics: *m*.

I. ③ II. IV. V. VII. VIII. X. XI.
 XIII. XIV. XVI. XVII.

Wechselanschlag

I. ③ II. III. V. VI. VIII.
 IX. XI. XII. XIV. XV. XVII.

I. ② II. IV. V. VII. VIII.
 X. XI. XIII. XIV. XVI. XVII.

Tremolo

Was ich als Tremolo anbieten kann hat mich nie zufrieden gestellt. Vermutlich ist dies ein Geschäft was ich zu spät angefangen habe. Allerdings konnte ich feststellen, daß Tremolo-Übungen meinen Anschlag verbessern.

Der Gedanke an diesen Übungen ist es, durch das Kontrastieren stetiger Bewegung mit explosiver, Wahrnehmung zu schärfen, insbesondere für Spannung und Entspannung.

The image shows a musical score for a guitar exercise titled "C Halbton-Ganzton Skale in den Lagen". The score is written in C major, 4/4 time, and consists of six systems of two staves each. The first staff of each system contains a melodic line with eighth-note patterns, and the second staff contains a bass line with chords and single notes. The exercise is divided into two sections, each with three systems. The first section starts with a treble clef and a common time signature. The second section starts with a treble clef and a common time signature. The score includes dynamic markings such as *p* (piano) and *a m i m* (accents on the notes). The exercise concludes with a double bar line and repeat dots.

C Halbton-Ganzton Skale in den Lagen

Für die zweite Übe-Runde, das Griffmuster aus der ersten als Triolen mit je Übung wechselnder Betonung in der Lage gespielt.

Aufschlagsbindung

The image shows a musical score for a guitar exercise titled "Aufschlagsbindung". The score is written in C major, 4/4 time, and consists of two systems of two staves each. The first staff of each system contains a melodic line with eighth-note patterns, and the second staff contains a bass line with chords and single notes. The exercise is divided into two sections, each with two systems. The first section starts with a treble clef and a common time signature. The second section starts with a treble clef and a common time signature. The score includes dynamic markings such as *p* (piano) and *i* (accents on the notes). The exercise concludes with a double bar line and repeat dots.

III. ⑥ ⑤ ④ ③ ②

II.

V. ⑥ ⑤ ④ ③ ②

IV. ⑤ ④ ③ ②

III. ③ ②

IV. ②

Wechselanschlag

VI.3 ⑥ ⑤ ④ ③ ② ①

V. ④ ③ ② ①

VIII. ⑥ ⑤ ④ ③ ②

VII. ⑤ ④ ③ ②

VI. ③ ②

VII ②

IX. ⑥ ⑤ ④ ③ ②

VIII. ④ ③ ②

Barré/Zwickeln (p-i, p-m, p-a)

Das Barré ist für jeweils zwei Töne gedacht um zu fühlen wie Spannung und Entspannung durch den jeweiligen Barré-Finger wandern.

Wenn eine Lage zu kurz oder zu weit angesetzt wurde, abbrechen und korrigieren, gerade beim kleinen Finger braucht es etwas den richtigen Punkt zu finden.

Insbesondere bei diesem auf Ermüdung achten - nicht überanstrengen!

Der Anschlag Daumen plus anderer Finger ist mir immer wieder wichtig zu üben, deshalb setze ich es hier ein. Es gibt keine inhaltliche Verbindung zum eigentlichen Übungsziel, kann also beliebig ausgetauscht werden.

I. p-i

The musical score for exercise 'I. p-i' is written in treble clef with a common time signature. It consists of six staves of music, numbered 1 through 11. The exercise is divided into two sections: the first section (measures 1-6) is in C major, and the second section (measures 7-11) is in D major. The notation includes various rhythmic values, accidentals, and articulation marks. Fingerings are indicated by numbers 1-4 above notes. Dynamics 'p' (piano) and 'i' (accents) are marked. The exercise is divided into two sections: the first section (measures 1-6) is in C major, and the second section (measures 7-11) is in D major. The notation includes various rhythmic values, accidentals, and articulation marks.

V. p-m

The image displays a musical score for guitar, labeled 'V. p-m'. It consists of six staves of music, each starting with a measure number (8, 3, 5, 7, 9, 11) and a treble clef. The music is written in a key with one sharp (F#) and a common time signature (C). The notation includes various rhythmic patterns, such as eighth and sixteenth notes, and rests. Fingerings are indicated by numbers 1, 2, and 3. Dynamic markings 'p' (piano) and 'm' (mezzo-forte) are used throughout. The score is divided into two systems of three staves each. The first system (staves 1-3) starts with a measure number of 8 and includes a 'V.' marking above the first staff. The second system (staves 4-6) starts with a measure number of 7. The music concludes with a double bar line at the end of the sixth staff.

IX. p-a

IX.

8 1 # p a p a

3 2 p a p a

5 2

7 3 # p a p a

9 4 p a p a

11 4

Detailed description: This musical score consists of six staves of music in treble clef, 4/4 time, with a key signature of one sharp (F#). The piece is titled 'IX. p-a'. The notation includes various rhythmic patterns such as eighth-note runs, sixteenth-note patterns, and triplet figures. Fingerings are indicated by numbers 1-4. Dynamic markings include 'p' (piano) and 'a' (accents). The score is divided into measures, with some measures containing multiple stems for complex rhythmic textures.

2025-11-25 - Tag 2

Saite entlang - Tremolo - Lagenspiel - Barré/Zwickeln

Erklärungen siehe Tag 1

Die Saite entlang - C Halbton-Ganzton Skale

Abzugsbindung

I. ⑤ III. IV. VI. VII.

IX. X. XII. XIII. XV. XVI.

8 a m a m a m a m

4 a m a m a m a m

7

10

Detailed description: This musical score is for a guitar exercise titled 'Die Saite entlang - C Halbton-Ganzton Skale'. It is written in treble clef, 4/4 time, with a key signature of three flats (Bb, Eb, Ab). The exercise is divided into sections labeled with Roman numerals: I, III, IV, VI, VII, IX, X, XII, XIII, XV, and XVI. Each section shows a specific fret number (e.g., 5, 4, 7, 10) and a sequence of notes with fingerings (1-4) and dynamics (a for accents, m for marcato). The notation includes slurs and ties to indicate the flow of the scale across frets.

Wechselanschlag

8
I. ① 3 2 b 0 i m i m i m i m i m i m i
II. 4 2 1 b 0 i m i m i m i m i m i
III. 4 3 1 b 0 i m i m i m i m i m i
V. 4 2 1 b 0 i m i m i m i m i
VI. 3 1 b 0 i m i m i m i m i
VIII. 4 2 1 b 0 i m i m i m i m i
8
XI. XII. XIV. XV. XVII.
4
IX. 4 3 1 b 0 i m i m i m i m i m i m i m i
7
8
10

8
I. ① , II. , III. , V. , VI. , VIII. , IX. , XI.
3 p i 0 p i p i p i p i p i p i p i p i p i p i p i p i p i p i p i
XII. XIV. XV. XVII.
3 p i p i p i p i p i p i p i
5

Tremolo

Diese Tremolo-Übung versucht der Herausforderung der Ausdauer nachzuspüren.

8
a m i m a
p
2
3

This musical score is for guitar, featuring six systems of notation. Each system consists of a melodic line in treble clef and a corresponding guitar tablature line. The melodic lines are written in 8/8 time and include fingerings 'a', 'm', 'i', and 'm' above the notes. The tablature lines are marked with an '8' and a 'p' (pizzicato) at the beginning. The first system includes a second staff (labeled '2') and a third staff (labeled '3') with their own tablature. The second system includes a second staff (labeled '2'). The third system includes a second staff (labeled '2'). The fourth system includes a second staff (labeled '2') and a third staff (labeled '3'). The fifth system includes a second staff (labeled '2') and a third staff (labeled '3'). The sixth system includes a second staff (labeled '2') and a third staff (labeled '3'). The score concludes with a double bar line and repeat dots.

C Halbton-Ganzton Skale in den Lagen

Aufschlagsbindung

The 'Aufschlagsbindung' exercise is presented in six systems, each with a treble clef staff and a guitar-specific staff below it. The key signature is C minor (three flats) and the time signature is common time (C). The exercise is divided into six numbered sections (I to VI).
 - **System 1:** Section III (finger 6) and Section II (finger 4). Includes markings 'a', 'm', and '3'.
 - **System 2:** Continuation of Section II with markings 'a', 'm', and '3'.
 - **System 3:** Section V (finger 6), Section IV (finger 5), and Section III (finger 3). Includes markings 'p', 'm', and '3'.
 - **System 4:** Section III (finger 1). Includes markings 'm', 'p', and '3'.
 - **System 5:** Section VI (finger 6) and Section V (finger 4). Includes markings 'a', 'i', '3i', and '3'.
 - **System 6:** Continuation of Section V with markings 'i', '3a', and '3'.

Wechselanschlag

The 'Wechselanschlag' exercise is presented in three systems, each with a treble clef staff and a guitar-specific staff below it. The key signature is C minor (three flats) and the time signature is common time (C). The exercise is divided into six numbered sections (VI to VIII).
 - **System 1:** Section VIII (finger 6), Section VII.3 (finger 5), Section VI (finger 4), and Section VII (finger 2). Includes markings 'p', 'a', '3p', and 'a'.
 - **System 2:** Continuation of Section VII with markings 'p', 'a', and '3'.
 - **System 3:** Section IX (finger 6) and Section VIII (finger 4). Includes markings 'm', 'i', '3i', and 'm'.

XI.
 ⑥ 3 p i p i p i
 X.
 ⑤ 3 p i p i
 IX.
 ④ 3 p i p i
 X.
 ③ 3 p i p i
 IX.
 ② 3 p i p i

Barré/Zwickeln (p-m, p-a, p-i)

III. p-m

III.
 p m p m
 p m p m
 p m p m
 p m p m
 p m p m

VII. p-a

VII.

The musical score consists of six staves of music, each starting with a treble clef and a common time signature (C). The first staff begins with a bass clef and a '8' below it, indicating an octave. The music is written in a key with one sharp (F#). The first staff includes the lyrics 'p a p a' under the notes. The second staff starts with a '3' above the staff and includes the lyrics 'p a p a' under the notes. The third staff starts with a '2' above the staff. The fourth staff starts with a '3' above the staff and includes the lyrics 'p a p a' under the notes. The fifth staff starts with a '3' above the staff and includes the lyrics 'p a p a' under the notes. The sixth staff starts with a '4' above the staff. The music features a variety of rhythmic patterns, including eighth and sixteenth notes, and rests. Fingerings are indicated by numbers 1, 2, and 3 above the notes. The score concludes with a double bar line.

XI. p-i

XI.

2025-11-26 - Tag 3

Saite entlang - Tremolo - Lagenspiel - Barré/Zwickeln

Erklärungen siehe Tag 1

Die Saite entlang - C Halbton-Ganzton Skale

Abzugsbindung

I. ③ II. III. V. VI. VIII.

IX. XI. XII. XIV. XV. XVII.

I. ② II. IV. V. VII. VIII. X. XI.

XIII. XIV. XVI. XVII.

Wechselanschlag

I. ① II. III. V. VI. VIII.

IX. XI. XII. XIV. XV. XVII.

First system of musical notation for guitar, measures 1-10. The score is in treble clef with a key signature of three flats (B-flat, E-flat, A-flat) and a common time signature (C). The music is divided into eight measures, each labeled with a Roman numeral: I., II., III., V., VI., VIII., IX., and XI. Fingerings are indicated by numbers 1-3 below the notes. Dynamics include piano (p) and mezzo-forte (mf). The notation includes eighth and sixteenth notes, often beamed together.

Second system of musical notation for guitar, measures 11-16. The score is in treble clef with a key signature of three flats and a common time signature. The music is divided into six measures, labeled with Roman numerals: I., III., IV., VI., VII., IX., and X. Fingerings are indicated by numbers 1-3. Dynamics include piano (p) and mezzo-forte (mf). The notation includes eighth and sixteenth notes, often beamed together.

Tremolo

Tremolo section of the musical score, measures 1-8. The score is in treble clef with a key signature of three flats and a common time signature. The music is divided into eight measures, each containing a tremolo effect. The notes are 'a', 'm', 'i', and 'm'. Dynamics include piano (p) and mezzo-forte (mf). The notation includes eighth and sixteenth notes, often beamed together.

This musical score is for guitar, featuring six systems of notation. Each system consists of two staves: a treble clef staff and a bass clef staff. The music is written in C major and common time (C). The melody in the treble clef is a simple sequence of notes: A4, M4, I4, M4, with slurs and accents. The bass clef accompaniment consists of a steady eighth-note pattern: G3, G3, G3, G3, with slurs and accents. The first system is marked with a piano (*p*) dynamic. The second system includes a 4-measure rest in the bass clef staff. The third system includes a repeat sign in the treble clef staff. The fourth system includes a 4-measure rest in the bass clef staff. The fifth system includes a 7-measure rest in the bass clef staff. The sixth system includes a 4-measure rest in the bass clef staff. The score concludes with a double bar line and repeat dots.

C Halbton-Ganzton Skale in den Lagen

Aufschlagsbindung

The 'Aufschlagsbindung' section consists of six systems of guitar notation, each with a treble and bass staff. The key signature is C minor (three flats). The systems are labeled with Roman numerals and fingerings:

- System 1:** Treble staff shows measures V (6), IV (5), and III (3). Bass staff shows measures IV (2) and III (1).
- System 2:** Treble staff shows measures VI (6) and V (5). Bass staff shows measures VI (1) and V (2).
- System 3:** Treble staff shows measures VIII (6), VII (5), VI (3), and VII (2). Bass staff shows measures VI (1) and VII (2).

Dynamics include *p* (piano), *m* (mezzo-forte), and *a* (accents). Fingerings are indicated by circled numbers 1-4. Slurs and accents are used throughout.

Wechselanschlag

The 'Wechselanschlag' section consists of two systems of guitar notation, each with a treble and bass staff. The key signature is C minor (three flats). The systems are labeled with Roman numerals and fingerings:

- System 1:** Treble staff shows measures IX (6) and VIII (4). Bass staff shows measures IX (1) and VIII (2).
- System 2:** Treble staff shows measures XI (6), X (5), IX (3), and X (2). Bass staff shows measures IX (1) and X (2).

Dynamics include *p* (piano), *m* (mezzo-forte), and *3p* (triple piano). Fingerings are indicated by circled numbers 1-6. Slurs and accents are used throughout.

Musical score for guitar, measures 1-4. The key signature has three flats (B-flat, E-flat, A-flat) and the time signature is common time (C). The first staff (treble clef) contains measures 1-4. Measure 1 is marked with a circled 8 and a circled 6. Measure 2 has a circled 5. Measure 3 has a circled 4. Measure 4 has a circled 3. Fingerings are indicated by numbers 1-4. The second staff (treble clef) contains measures 5-8. Measure 5 has a circled 1. Fingerings are indicated by numbers 1-4. The notes are: m i m i m i m i m i m i m i m i m i m i.

Barré/Zwickeln (p-m, p-a, p-i)

V. p-a

Musical score for guitar, measures 9-11. The key signature has one sharp (F#) and the time signature is common time (C). The first staff (treble clef) contains measures 9-10. Measure 9 has a circled 8. The notes are: p a p a. The second staff (treble clef) contains measures 11-12. Measure 11 has a circled 3. The notes are: p a p a. The third staff (treble clef) contains measures 13-14. Measure 13 has a circled 2. The notes are: p a p a. The fourth staff (treble clef) contains measures 15-16. Measure 15 has a circled 7. The notes are: p a p a. The fifth staff (treble clef) contains measures 17-18. Measure 17 has a circled 9. The notes are: p a p a. The sixth staff (treble clef) contains measures 19-20. Measure 19 has a circled 11. The notes are: p a p a.

IX. p-i

IX.

The image shows a guitar exercise titled "IX. p-i" in C major, 8/8 time. It consists of six staves of music, each starting with a measure number (8, 3, 5, 7, 9, 11) and a treble clef. The exercise is characterized by a steady eighth-note pulse. The first staff (measure 8) begins with a key signature of one sharp (F#) and includes the lyrics "p i p i" under the first four notes. The second staff (measure 3) includes the lyrics "p i p i" under the last four notes. The third staff (measure 5) has no lyrics. The fourth staff (measure 7) includes the lyrics "p i p i" under the first four notes. The fifth staff (measure 9) includes the lyrics "p i p i" under the last four notes. The sixth staff (measure 11) has no lyrics. The exercise features various rhythmic patterns, including eighth-note runs, eighth-note chords, and eighth-note triplets. Fingerings are indicated by numbers 1-4 above the notes. The key signature changes to two sharps (F# and C#) in the final two staves.

I. p-m

The image shows a musical score for guitar, titled "I. p-m". It consists of six staves of music, numbered 1 through 11. The music is written in treble clef with a common time signature (C). The key signature has one sharp (F#). The score includes various rhythmic patterns, including eighth and sixteenth notes, and rests. Fingerings are indicated by numbers 1-4. Dynamics are marked with "p" (piano) and "m" (mezzo-forte). The score is divided into two systems: the first system contains measures 1-6, and the second system contains measures 7-11. Measure 11 ends with a double bar line. The notation includes slurs, ties, and accents.

2025-11-27 - Tag 4

Saite entlang - Tremolo - Lagenspiel - Barré/Zwickeln

Erklärungen siehe Tag 1

Die Saite entlang - C Halbton-Ganzton Skale

Abzugsbindung

First system of the musical score, measures 1-17. The notation is in treble clef with a key signature of two flats (B-flat and E-flat) and a common time signature (C). The scale is written across four staves, with fret numbers 8, 4, 7, and 10 indicated on the left. The notes are: I. (5), II., IV., V., VII., VIII., X., XI., XIII., XIV., XVI., XVII. Fingerings (1, 2, 3, 4) and accents (a, i) are provided for various notes.

Second system of the musical score, measures 1-17. The notation is in treble clef with a key signature of two flats (B-flat and E-flat) and a common time signature (C). The scale is written across four staves, with fret numbers 8, 4, 7, and 10 indicated on the left. The notes are: I. (2), II., IV., V., VII., VIII., X., XI., XIII., XIV., XVI., XVII. Fingerings (1, 2, 3, 4) and accents (p, a) are provided for various notes.

I. ① *m* *i* *m* *i*
 II. *i*
 III. *m*
 V. *i*
 VI. *m*
 VIII. *i*
 IX. *m*
 XI. *i*
 XII. *m* *i* *m* *i*
 XIV. *i*
 XV. *m* *i*
 XVII. *i*

Wechselanschlag

I. ① *p* *i* *p*
 II. *i* *p* *i*
 III. *p* *i* *p*
 V. *i* *p* *i*
 VI. *p* *i* *p*
 VIII. *i* *p* *i*
 IX. *p* *i* *p*
 XI. *i* *p* *i*
 XII. *p* *i* *p*
 XIV. *i* *p* *i*
 XV. *p* *i* *p*
 XVII. *i* *p* *i*

I. ⑤ *a* *m* *a* *m*
 III. *a* *m* *a* *m*
 IV. *a* *m* *a* *m*
 VI. *a* *m* *a* *m*
 VII. *a* *m* *a* *m*
 IX. *a* *m* *a* *m*
 X. *m* *a* *m* *a*
 XII. *a* *m* *a* *m*
 XIII. *m* *a* *m* *a*
 XV. *a* *m* *a* *m*
 XVI. *m* *a* *m* *a*

I. ⑤
II.
IV.
V.
VII.
VIII.
X.
XI.
XIII.
XIV.
XVI.
XVII.

p m p
m p m
p m p
m p m
p m p
m p m
p m p
m p m
p m p
m p m
p m p
m p m
p m p
m p m

Tremolo

a m i m
p

a m i m
p

a m i m
p

First system of musical notation. Treble clef, 8/8 time signature. Staff 1: melodic line with accents 'a m i m a' and dynamic 'p'. Staff 2: accompaniment. Staff 3: accompaniment.

Second system of musical notation. Treble clef, 8/8 time signature. Staff 1: melodic line with accents 'a m i m a' and dynamic 'p'. Staff 2: accompaniment. Staff 3: accompaniment.

C Halbton-Ganzton Skale in den Lagen

Aufschlagsbindung

Third system of musical notation. Treble clef, 4/4 time signature. Staff 1: melodic line with slurs and fingerings. Staff 2: accompaniment with slurs and fingerings.

Fourth system of musical notation. Treble clef, 4/4 time signature. Staff 1: melodic line with slurs and fingerings. Staff 2: accompaniment with slurs and fingerings.

Musical score for guitar, measures 8-18. The key signature is three flats (E-flat major or C minor) and the time signature is common time (C). The score is written for two staves. The first staff contains measures 8-18 with various fingerings and articulations. Fingerings are indicated by circled numbers 1-5. Articulations include accents (m), breath marks (i), and slurs. Measure numbers IX., VIII., and VII. are placed above the staff. A '3' indicates a triplet in measure 10. A '3' with a horizontal line above it indicates a triplet in measure 15. A '3' with a horizontal line above it and a '7' below it indicates a triplet in measure 18.

Wechselanschlag

Musical score for guitar, measures 19-27. The key signature is three flats and the time signature is common time. The score is written for two staves. The first staff contains measures 19-27 with various fingerings and articulations. Fingerings are indicated by circled numbers 1-6. Articulations include accents (p), breath marks (i), and slurs. Measure numbers XI., X., IX., X., and IX. are placed above the staff. A '3' indicates a triplet in measure 20. A '3' with a horizontal line above it indicates a triplet in measure 24. A '3' with a horizontal line above it and a '7' below it indicates a triplet in measure 27.

Musical score for guitar, measures 28-36. The key signature is three flats and the time signature is common time. The score is written for two staves. The first staff contains measures 28-36 with various fingerings and articulations. Fingerings are indicated by circled numbers 1-6. Articulations include accents (a), breath marks (m), and slurs. Measure numbers XII., XI., and XI. are placed above the staff. A '3' indicates a triplet in measure 29. A '3' with a horizontal line above it indicates a triplet in measure 32. A '3' with a horizontal line above it and a '7' below it indicates a triplet in measure 36.

Musical score for guitar, measures 37-45. The key signature is three flats and the time signature is common time. The score is written for two staves. The first staff contains measures 37-45 with various fingerings and articulations. Fingerings are indicated by circled numbers 1-6. Articulations include accents (p), breath marks (m), and slurs. Measure numbers II.3, X., IX., and X. are placed above the staff. A '3' indicates a triplet in measure 38. A '3' with a horizontal line above it indicates a triplet in measure 41. A '3' with a horizontal line above it and a '7' below it indicates a triplet in measure 45.

Barré/Zwickeln (p-i, p-m, p-a)

VII. p-i

VII.

The musical score consists of six staves of music, each starting with a measure number (1, 3, 5, 7, 9, 11) and a guitar-specific notation '8' below the staff. The music is in C major (one sharp) and 8/8 time. The first staff is labeled 'VII.' and contains the first measure. The subsequent staves show the continuation of the exercise with various rhythmic patterns and fingerings. The notes are primarily eighth and sixteenth notes, often grouped in pairs or groups of three. The exercise is designed to be played with the p-i technique.

1 *p i p i*

3 *p i p i*

5 *p i p i*

7 *p i p i*

9 *p i p i*

11 *p i p i*

XI. p-m

XI.

1 # p m p m

3 p m p m

5

7 p m p m

9 p m p m

11

III. p-a

III.

The musical score consists of six staves of music, numbered 1 through 11. The key signature is one sharp (F#) and the time signature is common time (C). The piece is marked 'p' (piano). The notation includes various rhythmic patterns such as eighth notes, sixteenth notes, and triplets. Fingerings are indicated by numbers 1-4. The lyrics 'p a p a' are written below the notes in several measures. The score ends with a double bar line and repeat dots.

1 p a p a

3 2 # p a p a

5

7 p a p a

9 4 # p a p a

11

2025-11-28 - Tag 5

Saite entlang - Tremolo - Lagenspiel - Barré/Zwickeln

Erklärungen siehe Tag 1

Die Saite entlang - C Halbton-Ganzton Skale

Abzugsbindung

I. II. IV. V. VII. VIII.

8 p a p a p p a

X. XI. XIII. XIV. XVI. XVII.

4 p a p a p a

7

10

I. II. III. V. VI. VIII.

8 m i m i m i m i m i m i m i m i

IX. XI. XII. XIV. XV. XVII.

4 m i m i m i m i m i m i m i m i m i

7

10

I. II. III. V. VI. VIII. IX. XI.

8 p i p i p i p i p i

XII. XIV. XV. XVII.

3 p i p i

5

Wechselanschlag

I. ⑤

III. IV. VI. VII.

IX. X. XII. XIII. XV. XVI.

I. ⑤

II. IV. V. VII. VIII.

X. XI. XIII. XIV. XVI. XVII.

I. ③

II. III. V.

VI. VIII. IX. XI. XII. XIV. XV. XVII.

Tremolo

a m i m a m i m a m i m

p

The first system of notation consists of three staves. The top staff is a treble clef with a common time signature (C). It contains a melodic line with notes labeled 'a', 'm', 'i', 'm' above it. The bottom two staves are bass clefs, with the 8th fret indicated by a 'p' and an '8' below the staff. They contain a bass line with notes labeled 'a', 'm', 'i', 'm' above it. The system ends with a double bar line and repeat dots.

The second system of notation consists of three staves. The top staff is a treble clef with a common time signature (C). It contains a melodic line with notes labeled 'a', 'm', 'i', 'm' above it. The bottom two staves are bass clefs, with the 4th fret indicated by a 'p' and a '4' below the staff. They contain a bass line with notes labeled 'a', 'm', 'i', 'm' above it. The system ends with a double bar line and repeat dots.

The third system of notation consists of three staves. The top staff is a treble clef with a common time signature (C). It contains a melodic line with notes labeled 'a', 'm', 'i', 'm' above it. The bottom two staves are bass clefs, with the 7th fret indicated by a 'p' and a '7' below the staff. They contain a bass line with notes labeled 'a', 'm', 'i', 'm' above it. The system ends with a double bar line and repeat dots.

The fourth system of notation consists of three staves. The top staff is a treble clef with a common time signature (C). It contains a melodic line with notes labeled 'a', 'm', 'i', 'm' above it. The bottom two staves are bass clefs, with the 4th fret indicated by a 'p' and a '4' below the staff. They contain a bass line with notes labeled 'a', 'm', 'i', 'm' above it. The system ends with a double bar line and repeat dots.

C Halftone-Ganzton Skale in den Lagen

Aufschlagsbindung

VIII. ⑥ 3 VII. ⑤ 3 VI. ④ 3 VII. ② 3 VI. ① 3

IX. ⑥ 3 VIII. ④ 3

XI. ⑥ 3 X. ⑤ 3 IX. ④ 3 X. ② 3

Wechselanschlag

XII. ⑥ 3 XI. ④ 3

II. ⑥ 3 I. ⑤ 3

The image shows a musical score for guitar in E-flat major (three flats) and 4/4 time. It consists of two systems of sixteenth-note patterns. The first system is divided into two parts: Part III. (measures 1-4) and Part II. (measures 5-8). Part III. contains two triplet markings (3) over measures 1 and 2, and a circled number 6 above measure 1. Part II. contains two triplet markings (3) over measures 5 and 6, and circled numbers 4, 3, and 2 above measures 7, 8, and 9 respectively. The second system (measures 10-17) features a circled number 1 above measure 10, and triplet markings (3) over measures 11, 12, 13, 14, and 15. Fingering is indicated by numbers 1, 2, 3, 4 below the notes. The letters 'a' and 'i' are placed below the notes in measures 1, 2, 3, 4, 5, 6, 7, 8, 9, 10, 11, 12, 13, 14, 15, 16, and 17. The score ends with a double bar line and repeat dots.

Barré/Zwickeln (p-i, p-m, p-a)

IX. p-m

IX.

8

1 p m p m

3

2 p m p m

5

7

3

9

3

11

4

Detailed description: This is a guitar exercise in C major, 8/8 time. It consists of 11 measures. The first measure is marked with a '1' and the fingering 'p m p m'. The second measure is marked with a '3'. The third measure is marked with a '2' and the fingering 'p m p m'. The fourth measure is marked with a '5'. The fifth measure is marked with a '7' and the fingering '3'. The sixth measure is marked with a '9' and the fingering '3'. The seventh measure is marked with an '11' and the fingering '4'. The eighth measure is marked with a '3'. The ninth measure is marked with a '4'. The tenth measure is marked with a '4'. The eleventh measure is marked with a '4'. The exercise features a variety of rhythmic patterns, including eighth and sixteenth notes, and rests.

I. p-a

I.

8

1 p a p a

3

2 p a p a

5

2

Detailed description: This is a guitar exercise in C major, 8/8 time. It consists of 5 measures. The first measure is marked with a '1' and the fingering 'p a p a'. The second measure is marked with a '3'. The third measure is marked with a '2' and the fingering 'p a p a'. The fourth measure is marked with a '5'. The fifth measure is marked with a '2'. The exercise features a variety of rhythmic patterns, including eighth and sixteenth notes, and rests.

2025-11-29 - Tag 6

Saite entlang - Tremolo - Lagenspiel - Barré/Zwickeln

Erklärungen siehe Tag 1

Die Saite entlang - C Halbton-Ganzton Skale

Abzugsbindung

First system of the musical score, measures 1 through 17. The score is written for guitar in C major, 4/4 time. It features four staves: the top staff (string 8), the second staff (string 4), the third staff (string 7), and the fourth staff (string 10). Measures are labeled with Roman numerals I. through XVII. Fingering is indicated by numbers 1-4, and dynamics like *m* (mezzo) and *i* (pizzicato) are used. A circled '1' is above measure 1.

Second system of the musical score, measures 18 through 35. It continues the piece with the same four-staff layout. Measures are labeled with Roman numerals I. through XVII. Fingering and dynamics are consistent with the first system. A circled '1' is above measure 18.

Third system of the musical score, measures 36 through 53. The layout changes to three staves: the top staff (string 2), the middle staff (string 4), and the bottom staff (string 8). Measures are labeled with Roman numerals I. through XVI. Fingering and dynamics are consistent with the previous systems. A circled '5' is above measure 36.

Wechselanschlag

I. ⑤ II. IV. V. VII. VIII.

X. XI. XIII. XIV. XVI. XVII.

I. ③ II. III. V.

VI. VIII. IX. XI. XII. XIV.

XV. XVII.

I. ② II. IV. V.

VII. VIII. X. XI. XIII. XIV. XVI. XVII.

Tremolo

1 *a m i m a*
p

1 *a m i m a*
p

2

1 *a m i m a*
p

2

3

1 *a m i m a*
p

2

Musical score for guitar. The top staff shows a melodic line starting with an *a m i m* pattern, followed by eighth-note runs. The bottom staff shows a bass line with chords and single notes. A piano *p* dynamic marking is present.

C Halbton-Ganzton Skale in den Lagen

Aufschlagsbindung

A series of musical exercises for guitar in C major, labeled IX through XII. Each exercise consists of a treble clef staff and a bass clef staff. The exercises involve eighth-note patterns, triplets, and slurs. Dynamics like *p* and *m* are used. Fingerings are indicated by circled numbers.

IX. *m* 3 1 *i* 3 2 1 *m* 3 *i* 3

VIII. *m* 3 *i* 3

XI. *p* 2 1 1 *i* 3 *p* 3 *i* 3 *p*

X. *i* 3 *p* 3 *i* 3 *p* 3 *i* 3 *p*

IX. *i* 3 *p* 3 *i* 3 *p* 3 *i* 3 *p* 3 *i* 3 *p*

XII. *a* 1 *m* 3 3 *m* 3 *a*

XI. *m* 3 3 *m* 3 *a*

Wechselanschlag

II. 3 I. 3 3 3

III. 3 II. 3

V. 3 IV. 3 III. IV.

Barré/Zwickeln (p-i, p-m, p-a)

XI. p-a

XI.

Musical score for guitar, measures 1-5. The score is written in treble clef with a key signature of one sharp (F#). Measure 1 starts with a triplet of eighth notes (p, a, p, a) on strings 1-2. Measures 2-5 continue with various rhythmic patterns, including triplets and sixteenth-note runs.

III. p-i

Musical score for guitar, measures 6-11. The section is titled "III. p-i" and is in common time (C). Measure 6 begins with a triplet of eighth notes (p, i, p, i) on strings 1-2. Measures 7-11 feature complex rhythmic patterns with triplets and sixteenth-note runs, ending with a double bar line.

VII. p-m

VII.

The musical score consists of six staves of music, each starting with a treble clef and a common time signature (C). The key signature has one sharp (F#). The first staff begins with a dynamic marking of *p m p m* and includes a fingering of 1. The second staff has a fingering of 3 and a dynamic marking of *p m p m*. The third staff has a fingering of 5 and a dynamic marking of *p m p m*. The fourth staff has a fingering of 3 and a dynamic marking of *p m p m*. The fifth staff has a fingering of 3 and a dynamic marking of *p m p m*. The sixth staff has a fingering of 5 and a dynamic marking of *p m p m*. The music is characterized by intricate rhythmic patterns, including eighth and sixteenth notes, often grouped in pairs or fours, with various fingerings and dynamic markings throughout.

Dezember

28

32

37

42

47

Für die zweite Runde versuche ich mich, diesmal mit Plektrum, etwas beschleunigt vom Ende her vorzuarbeiten.

Die Geschwindigkeit offenbart ein Problem beim Wechsel von 3 zu 2, also dem Hochheben des Ringfingers nach dem überstreckten kleinen Finger. Da braucht es wohl eine Vorübung. für den Mittwoch.

Morgen kommen die Vorübungen für die Gegenrichtung. Vermutlich ist das Problem dort kleiner oder gar nicht vorhanden. Dafür ist was anderes, weil irgendwas ist immer.

2025-12-02 - Tag 2

Wie angekündigt, die Vorübungen für die Abwärtsvariante.

Langsam finde ich wirklich gefallen an diesem Fingersatz für die Skale. Zum Spielen werde ich ihn vermutlich nicht einsetzen, aber er erzwingt beim Üben einen vorausschauenden, stark über die Lage hinausgehenden inneren Blick auf das Griffbrett.

G^b7/9- Arpeggio + Halbton-Ganzton Scale Vorübung abwärts

VI.

5

4

2025-12-03 - Tag 3

Also heute ein paar Vorübungen für Vorübungen.

Vorvorübung: Doppelt überstreckt für 3-2

I. 3

II. 3

III. 3

V. 3

VI. 3

Vorübung: Doppelt überstreckt C-Halbtton-Ganzton mit G^b7/9- Arpeggio

Und dann natürlich eine verlängerte Variante der „Trommelwirbel für Überraschungsgast“ Vorübung.

I. 5

10 *p* *a* *m* *i*

15

20

24

28

32

37

42

46 *p* *i* *5*

50 *p* *i* *5*

55 *a* *3m* *p* *i* *5*

60 *p* *i* *5*

2025-12-04 - Tag 4

Die halbe Übewoche ist um und es stellt sich noch kein Gesamtblick her. Also drehe ich an der Schwierigkeitsschraube. Aus den Achteltriolen werden Vierteltriolen.

G^b7/9- Arpeggio + Halbton-Ganzton Skale abwärts Laurentia

In der Hoffnung endlich mal durchzukommen versuche ich die Laurentia-Methode. Den ersten Phrase, dann den zweiten Phrase darauf den ersten und den zweiten. Jetzt kommt der dritte Phrase, wenn der läuft kommen zweiter und dritter zusammen, läuft das, geht es von Phrase eins durch nach drei. Klappt? Weiter mit dem Phrase Nummer Vier, Drei und Vier, Zwei Drei und Vier, Eins bis Vier.

VI.

VI.

Alles klar?

G^b7/9- Arpeggio + Halbton-Ganzton Skale abwärts

Dann kommt hier die komplette Variante und gebastelt wird selber. Und immer schön die Anschlagsfingerkombination wechseln.

VI.

Musical notation for guitar, measures 31-38. The notation is in treble clef with a key signature of one flat (B-flat). It features a series of eighth-note arpeggios and scales. Fingerings are indicated by circled numbers 1-5. Slurs and accents are used to group notes and indicate phrasing. The sequence starts with a descending arpeggio in measure 31, followed by ascending and descending patterns in measures 32-38.

2025-12-05 - Tag 5

G^b7/9- Arpeggio + Halbton-Ganzton Skale aufwärts Laurentia

Das stückweise Erweitern funktionierte ganz gut, ebenso die Verlangsamung. Da versuche ich die Aufwärts-Variante mal vom anderen Ende her anzureichern, also wie gestern nur umgekehrt, nicht abwärts abwärts, sondern aufwärts abwärts. Fragen?

Five short musical examples in 2/4 time, treble clef, key signature of one flat. Each example shows a variation of the G^b7/9 arpeggio and scale. Fingerings are indicated by circled numbers 1-5. Slurs and accents are used to group notes and indicate phrasing. The examples show different starting points and directions for the scale and arpeggio.

u.s.w. bis wir am Ende hier ankommen:

G^b7/9- Arpeggio + Halbton-Ganzton Skale aufwärts

Musical notation for guitar, measures 8-15. The notation is in treble clef with a key signature of one flat. It features a series of eighth-note arpeggios and scales. Fingerings are indicated by circled numbers 1-5. Slurs and accents are used to group notes and indicate phrasing. The sequence starts with a descending arpeggio in measure 8, followed by ascending and descending patterns in measures 9-15.

16
8
23
8
31
8
38
8

2025-12-06 - Tag 6

Zum Abschluß der Woche gibt es zum Beginn der ersten Sitzung die Aufwärtsvariante, während es vorm zweiten abwärts geht.

Noten siehe:

G^b 7/9- Arpeggio + Halbton-Ganzton Skale abwärts

G^b 7/9- Arpeggio + Halbton-Ganzton Skale aufwärts

6p 15. Dezember 2025

Um nicht nur in alten Zeiten zu schwelgen, diese Runde wieder eine Arpeggio-Skalen-Kreuzung C13 und die Halbton-Ganzton-Skale.

2025-12-15 - Tag 1

Zuerst versuche ich mir diesmal einen Gesamtüberblick zu verschaffen.

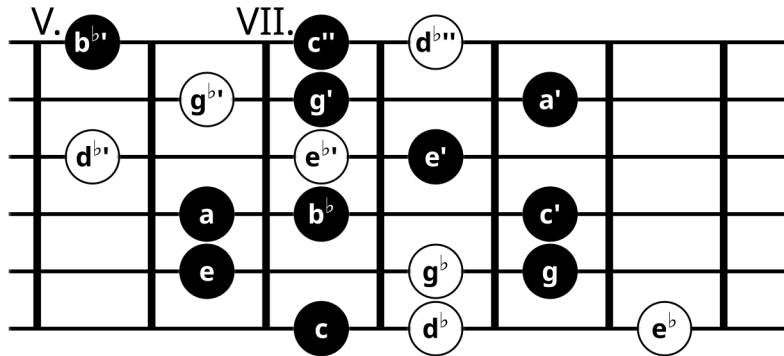

C13 Arpeggio + C Halbton-Ganzton Scale VIII. Vorübung durch mit Erholungspausen

Das ist nicht nur bildlich gemeint. In einem Tempo welches mich die Phrasen bis zur Pause überblicken läßt, arbeite ich mich wiederholt durch die Übung.

The musical score consists of eight staves of music, each starting with a measure number (8, 5, 10, 14, 19, 23, 28, 33) and a treble clef. The key signature has one flat (Bb). The time signature is common time (C). The exercise is divided into sections labeled VII., VIII., and VII. again. The notation includes various rhythmic values, primarily eighth and sixteenth notes, often grouped in triplets. Fingering numbers (1-5) are placed above notes to indicate fingerings. The first staff begins with a dynamic marking 'p' and an 'i' (accendo) marking. The final measure of the eighth staff ends with a double bar line and a fermata over a whole note chord (Bb2, D3, F4).

2025-12-16 - Tag 2

In der Regel versuche ich ja Übungen im Tagesrhythmus wechselnd auf b.z.w. abwärts zu spielen. Da diese Woche nicht die Zeit ist mehrmals am Tag und anzusetzen, konzentriere ich mich also auf eine Richtung.

C13 Arpeggio + C Halbton-Ganzton VIII. Scale Vorübung Segmente

Heute versuche ich die einzelnen Segmente zu sichern und mal zu schauen bis zu welchem Tempo es so bleibt.

Bei einer aufwärtsgehenden Übung beginnt der zweiten Tag mit der obersten Phrase, weil „Das Bekannte immer wieder neu“

Für etwas Abwechslung sorgen auch Verschiebungen in Betonung und Rhythmus. Deren Verteilung ist willkürlich, kann also ohne Verluste selbst verschoben werden. Die Achtelketten triolisch zu spielen klingt erstmal nach einer Idee, nur geht der Gegensatz von triolischem und binärem Spiel dabei verloren.

The musical score is written for guitar in C major, 4/4 time. It consists of 11 staves of music, with measures numbered 5, 10, 15, 19, 24, 28, 32, 34, and 38. The score is divided into segments labeled VI, VII, and VIII. The key signature has one sharp (F#), and the time signature is 4/4. The music features various rhythmic patterns, including eighth notes, quarter notes, and triplets. Fingerings are indicated by circled numbers 1-5. Dynamics include piano (p) and accents (>). The score is divided into segments labeled VI, VII, and VIII.

Segment VI (Measures 5-10):
 - Measure 5: a m (arpeggio), eighth notes: $\text{a} \text{b} \text{3} \text{4}$, quarter notes: $\text{a} \text{b} \text{3} \text{4}$.
 - Measure 6: Triplet eighth notes: $\text{3} \text{3} \text{2}$, quarter notes: $\text{3} \text{3} \text{3}$.
 - Measure 7: Triplet eighth notes: $\text{3} \text{3} \text{2}$, quarter notes: $\text{3} \text{3} \text{3}$.
 - Measure 8: Triplet eighth notes: $\text{3} \text{3} \text{2}$, quarter notes: $\text{3} \text{3} \text{3}$.
 - Measure 9: Triplet eighth notes: $\text{3} \text{3} \text{2}$, quarter notes: $\text{3} \text{3} \text{3}$.
 - Measure 10: Triplet eighth notes: $\text{3} \text{3} \text{2}$, quarter notes: $\text{3} \text{3} \text{3}$.

Segment VII (Measures 10-19):
 - Measure 10: Triplet eighth notes: $\text{3} \text{3} \text{2}$, quarter notes: $\text{3} \text{3} \text{3}$.
 - Measure 11: Triplet eighth notes: $\text{3} \text{3} \text{2}$, quarter notes: $\text{3} \text{3} \text{3}$.
 - Measure 12: Triplet eighth notes: $\text{3} \text{3} \text{2}$, quarter notes: $\text{3} \text{3} \text{3}$.
 - Measure 13: Triplet eighth notes: $\text{3} \text{3} \text{2}$, quarter notes: $\text{3} \text{3} \text{3}$.
 - Measure 14: Triplet eighth notes: $\text{3} \text{3} \text{2}$, quarter notes: $\text{3} \text{3} \text{3}$.
 - Measure 15: Triplet eighth notes: $\text{3} \text{3} \text{2}$, quarter notes: $\text{3} \text{3} \text{3}$.
 - Measure 16: Triplet eighth notes: $\text{3} \text{3} \text{2}$, quarter notes: $\text{3} \text{3} \text{3}$.
 - Measure 17: Triplet eighth notes: $\text{3} \text{3} \text{2}$, quarter notes: $\text{3} \text{3} \text{3}$.
 - Measure 18: Triplet eighth notes: $\text{3} \text{3} \text{2}$, quarter notes: $\text{3} \text{3} \text{3}$.
 - Measure 19: Triplet eighth notes: $\text{3} \text{3} \text{2}$, quarter notes: $\text{3} \text{3} \text{3}$.

Segment VIII (Measures 19-38):
 - Measure 19: Triplet eighth notes: $\text{3} \text{3} \text{2}$, quarter notes: $\text{3} \text{3} \text{3}$.
 - Measure 20: Triplet eighth notes: $\text{3} \text{3} \text{2}$, quarter notes: $\text{3} \text{3} \text{3}$.
 - Measure 21: Triplet eighth notes: $\text{3} \text{3} \text{2}$, quarter notes: $\text{3} \text{3} \text{3}$.
 - Measure 22: Triplet eighth notes: $\text{3} \text{3} \text{2}$, quarter notes: $\text{3} \text{3} \text{3}$.
 - Measure 23: Triplet eighth notes: $\text{3} \text{3} \text{2}$, quarter notes: $\text{3} \text{3} \text{3}$.
 - Measure 24: Triplet eighth notes: $\text{3} \text{3} \text{2}$, quarter notes: $\text{3} \text{3} \text{3}$.
 - Measure 25: Triplet eighth notes: $\text{3} \text{3} \text{2}$, quarter notes: $\text{3} \text{3} \text{3}$.
 - Measure 26: Triplet eighth notes: $\text{3} \text{3} \text{2}$, quarter notes: $\text{3} \text{3} \text{3}$.
 - Measure 27: Triplet eighth notes: $\text{3} \text{3} \text{2}$, quarter notes: $\text{3} \text{3} \text{3}$.
 - Measure 28: Triplet eighth notes: $\text{3} \text{3} \text{2}$, quarter notes: $\text{3} \text{3} \text{3}$.
 - Measure 29: Triplet eighth notes: $\text{3} \text{3} \text{2}$, quarter notes: $\text{3} \text{3} \text{3}$.
 - Measure 30: Triplet eighth notes: $\text{3} \text{3} \text{2}$, quarter notes: $\text{3} \text{3} \text{3}$.
 - Measure 31: Triplet eighth notes: $\text{3} \text{3} \text{2}$, quarter notes: $\text{3} \text{3} \text{3}$.
 - Measure 32: Triplet eighth notes: $\text{3} \text{3} \text{2}$, quarter notes: $\text{3} \text{3} \text{3}$.
 - Measure 33: Triplet eighth notes: $\text{3} \text{3} \text{2}$, quarter notes: $\text{3} \text{3} \text{3}$.
 - Measure 34: Triplet eighth notes: $\text{3} \text{3} \text{2}$, quarter notes: $\text{3} \text{3} \text{3}$.
 - Measure 35: Triplet eighth notes: $\text{3} \text{3} \text{2}$, quarter notes: $\text{3} \text{3} \text{3}$.
 - Measure 36: Triplet eighth notes: $\text{3} \text{3} \text{2}$, quarter notes: $\text{3} \text{3} \text{3}$.
 - Measure 37: Triplet eighth notes: $\text{3} \text{3} \text{2}$, quarter notes: $\text{3} \text{3} \text{3}$.
 - Measure 38: Triplet eighth notes: $\text{3} \text{3} \text{2}$, quarter notes: $\text{3} \text{3} \text{3}$.

2025-12-17 - Tag 3

C13 Arpeggio + C Halbton-Ganzton VIII. Scale Vorübung Doppelsegmente ternär-binär

Es wird Zeit den ternären und binären Bereich aneinanderzulegen.

Die Pausen sind einerseits um Entspannungsmomente einzuprogrammieren, andererseits Gelegenheit sich die vor einem liegende Strecke zu vergegenwärtigen. Wenn der Takt zu kurz ist, verdoppeln. Aber nicht anhalten, das Stück muß weiterlaufen.

The musical score is written for guitar in C major, 4/4 time. It consists of eight staves of music, each starting with a measure number (8, 4, 8, 12, 16, 19, 23, 27). The score is divided into sections labeled VII, VIII, and VII. The music features a mix of eighth and sixteenth notes, often grouped in triplets. Fingerings are indicated by circled numbers 1-5. Dynamics include piano (p) and mezzo-forte (m). Accents are placed over certain notes. The key signature has one flat (Bb), and the time signature is 4/4. The piece concludes with a final double bar line.

Weil etwas Zeit war, bin ich vorm Schlafengehen noch durch eine andere Variante gegangen, diesmal mit Plektrum.

VII. 3
⑥ ⑤ 3 ④ 3

VIII. VII.
⑥ ⑤ ④

VII.
⑤ 3 ③

VII.
④ ③ ⑤ ④ ③ ③ ②

VII.
③ ② ④ ③ ② ④

VII.
③ ② ④ ③ ② ④

VII.
③ ② ④ ③ ② ④

VII.
③ ② ④ ③ ② ④

VII.
③ ② ④ ③ ② ④

VII.
③ ② ④ ③ ② ④

2025-12-18 - Tag 4

C13 Arpeggio + C Halbton-Ganzton VIII. Scale

Das lief gestern ganz ordentlich, also geht es heute komplett durch. Am Tag 4 arbeite ich gewöhnlich mit der Fingerkombination *a* und *i*.

The musical score is written in C major, 4/4 time. It consists of seven staves of music. The first staff starts with a treble clef and a common time signature. The music is divided into sections labeled VII., VIII., and VII. again. The score includes various rhythmic patterns, including triplets and sixteenth notes. Fingerings are indicated by circled numbers 1-5. The final measure ends with a double bar line.

Alternate Picking + wachsendes Barre V.

Beim gestrigen Versuch mit Plektrum gab es ein paar Blockaden in der rechten Hand wenn der Anschlag über mehr als zwei Saiten führte. Die folgende Übung soll dies adressieren.

Die Barre-Hand rollt gemächlich über die Saiten, mehr als zwei Töne brauchen nicht gleichzeitig klingen. Es darf nur nicht schnurpseln, also sauber abstoppen oder sauber klingen lassen.

Wichtig ist das Wahrnehmen der Griffbrettebene und der, welche die darüberliegenden Saiten bilden. Die Bewegungen von rollender Barre-Hand und Anschlagshand sind parallel und synchron.

Da die abwärts laufende Variante sich schwieriger anläßt, kommt sie einfach doppelt dran.

The musical score is written in 5/4 time, starting with a treble clef. It features a sequence of eighth notes with a moving barre on the fifth fret. The notation includes a 'V' above the notes and a circled '1' at the beginning. The piece ends with a double bar line.

Das male ich jetzt mal nicht bis zum Ende aus, wie das weitergeht ist hoffentlich offensichtlich. OK, das Ende beildere ich dann doch noch.

2025-12-19 - Tag 5

C13 Arpeggio + C Halbton-Ganzton VIII. Scale von hinten auflaufend

Heute gibt das Ganze von hinten auflaufend, also erst von A (Takt 22) bis Ende, dann von B (Takt 21), dann von C (Takt 18) u.s.w. Gemächlich anfangen und wenn es durchläuft, Tempo erhöhen. Wenn die Ermüdung naht, mit einem ruhigen einfachen Durchlauf abschließen.

Nicht in die Ermüdung spielen, die letzte Runde muß fehlerfrei und sicher sein. Das soll die Erinnerung formen.

The musical score consists of 22 measures, each starting with a letter (A-M) and a Roman numeral (VII or VIII). The scales are played in a descending order from A to M. The notation includes various fingerings (circled numbers) and accents (p, a). The key signature is one flat (B-flat).

Alternate Picking + wachsendes Barre VII.

Mit der Anschlagsübung gehe ich in eine andere Lage und ändere die Reihenfolge. Einfach nach dem gestrigen Muster ruhig im Kreis spielen. Kommt hier die Erschöpfung - aufhören. Morgen wird keine Kraft gebraucht.

The musical score consists of 8 measures, each starting with a Roman numeral (VII). The exercise involves alternate picking (V) and is played in a circular pattern. The notation includes various fingerings (circled numbers) and accents (V). The key signature is one flat (B-flat).

VII.

VII.

VII.

VII

VII.

Und wieder im Kreis weiterspielen bis:

VII.

2025-12-20 - Tag 6

C13 Arpeggio + C Halbton-Ganzton VIII. Scale

Einfach durchspielen, einmal mittleres Tempo, einmal schnell und Runde drei langsam - von vorn.

Die komplette Übung war zwar schon dreimal mal zu lesen, aber damit niemand blättern muß kommt sie hier noch einmal. Tag 6 heißt *m* und *i*.

VII. VIII. VII.

4 8 12 16 19 22

Alternate Picking + wachsendes Barre Flagolett

Wie versprochen wird heute keine Kraft gebraucht. Start ist im XII. Bund.

XII. XII. XII. XII.

8 8 8 10

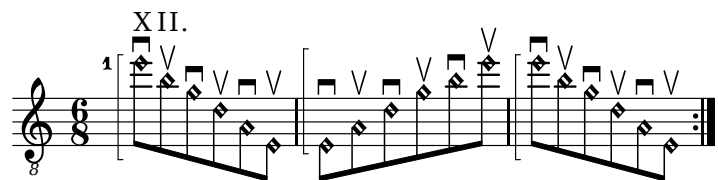

Und es geht in den V. Bund.

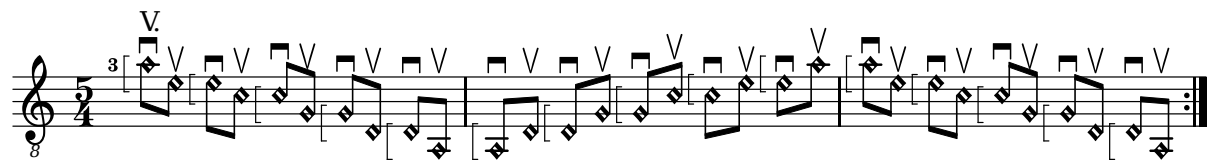

Dann bleiben noch VII, IV. und VIII. Bund.

2026

Januar

6p 5. Januar

Es hakelt mit dem Wechselanschlag, insbesondere beim *apreggio*-typischen Weg von Saite zu Saite und vor allem abwärts. Mal schauen ob mich ein simpler Brute-Force-Angriff weiterbringt oder wenigstens offenbart wo genau es hängt.

2026-01-05 - Tag 1

Arpeggios in E-Dur e' nach d mit Lagenwechsel von unten

Die drei Übungen nacheinander in sicherem Tempo ausführen. Wenn es lief neuer Durchlauf mit höherem Tempo starten. Andernfalls, wiederholen und, je nach Schwere der Verfehlungen, Tempo nach unten anpassen.

Nummer eins verschiebt das abwärts gespielte Arpeggio entlang der Tonleiter nach oben.

1. I. V. ① ② ③ ④ II. IV. V.

2. VII. IX. X. XII. XIV. XVI. XVII. XIX.

Abwärts wird sich in Sequenzen von je drei Arpeggien vorgearbeitet.

XIX. XVII. XVI. XVII. XVI. XIV.

XVI. XIV. XII. XIV. XII. X.

XII. X. IX. X. IX. VII. IX. VII. V.

VII. V. IV. V. IV. II. IV. II. I.

Und zum Abschluß geht es wieder nach oben, aber mit Mut zur Lücke.

Saitenziehen E-Dur abwärts IX. Bund

Die Bindebögen in der folgenden Übung bezeichnen Bendings, quasi Bendebögen.

Als Beispiel der erste Takt wie er klingen soll.

Der Ton, von dem aus die Saite gezogen wird sollte, nicht zu hören sein, also immer schön vorbenden.

2026-01-06 - Tag 2

Arpeggios in E-Dur b nach A mit Lagenwechsel von oben

Die Notierung als Sechzehntel scheint mir am übersichtlichsten, sie ist kein Hinweis auf das Tempo. Tatsächlich kämpfte ich mich eher Schlag für Schlag durch die Übungen. Da braucht etwas deutlich Korrektur.

Das Greifen auf dem mittleren Saiten war in den hohen lagen auch herausfordernder als gedacht. Mir scheint, hiermit werde ich mich auch nach dieser Woche doch wieder öfter beschäftigen.

The image shows a musical score for guitar, consisting of 8 staves. Each staff contains a sequence of arpeggios, numbered from I to XIX. The music is written in E major (one sharp) and 4/4 time. The notation uses sixteenth notes to represent the arpeggios. Fingerings are indicated by numbers 1 through 5. Some arpeggios have a 'V' symbol above them, possibly indicating vibrato or a breath mark. The staves are numbered 1 through 8 on the left side. The first staff starts with a treble clef and a common time signature 'C'. The key signature is one sharp (F#).

Saitenziehen E-Dur abwärts IX. Bund mit Einstiegsverzögerung

Die Bending-Übung wie an Tag 1 Saitenziehen E-Dur abwärts IX. Bund.

Langsam prägt sich das Kraftanwendungsmuster ein. Problematisch ist das Bending mit c[#] nach d[#] mit dem Zeigefinger. Damit das sauber bleibt, wird die erste Sequenz verlangsamt.

2026-01-08 - Tag 4

Arpeggios in E-Dur e' nach d mit Lagenwechsel von oben

Es bleibt hakelig in der Anschlagshand. Experimente mit dreisaitigen Arpeggios beim Konzipieren des Übung-Sets liefen nahezu problemlos. Ist meine Hand etwa zu faul für mehr als drei Saiten?

I. V. II. IV. II. IV. V.

3 IV. V. VII. V. VII. IX.

5 VII. IX. X. IX. X. XII. X. XII. XIV.

8 XII. XIV. XVI. XIV. XVI. XVII. XVI. XVII. XIX.

XIX.

8 XVI. XVII. XIV.

2 XVI. XII. XIV. X. XII. IX. X. VII.

4 IX. V. VII. IV. V. II. IV. I.

Saitenziehen E-Dur aufwärts IX. Bund mit Endverzögerung

Die Aufwärts-Variante braucht am Ende auch eine Verzögerung.

This musical score is for a guitar exercise in E major, starting at the 9th fret. It consists of four staves of music. The first staff begins with a treble clef, a key signature of three sharps (F#, C#, G#), and a common time signature (C). The piece is marked 'IX. 3' and features a series of eighth-note patterns with triplets and quintuplets. The second and third staves continue these patterns, with the third staff ending in a 6/4 time signature. The fourth staff shows the final notes of the exercise, including a triplet and a final note with a fermata.

2026-01-09 - Tag 4

Arpeggios in E-Dur b nach A mit Lagenwechsel von unten

This musical score is for a guitar exercise in E major, starting at the 8th fret. It consists of six staves of music. The first staff begins with a treble clef, a key signature of three sharps (F#, C#, G#), and a common time signature (C). The exercise is marked 'I.' and features a series of arpeggiated chords. The second and third staves continue these patterns, with the third staff ending in a 3/4 time signature. The fourth, fifth, and sixth staves show the final notes of the exercise, including a triplet and a final note with a fermata.

Saitenziehen E-Dur abwärts IX. Bund mit Einstiegsverzögerung

Wie an Tag 3, die Verzögerung beim Einstieg bleibt erhalten. Der Zeigefinger zeigt deutliche Ermüdungserscheinungen. Es wird Zeit daß die Woche zu Ende geht.

2026-01-10 - Tag 6

Arpeggios in E-Dur g nach E mit Lagenwechsel von oben

Das war lehrreich. Nicht nur hinsichtlich der Anschlagshand, bei der sich irgendwie ein Fehlkonzept über die Ebene die sie sich entlang bewegen muß eingeschlichen zu haben scheint.

Es waren ja im Groben pro Übung nur zwei Griffornen entlang dem Hals zu spielen. Aber der Stellungsänderungen der Gelenke der Greifhand und der sie führenden Gelenke nachzuspüren war, ich glaube ich sagte es schon, lehrreich.

(Und es nicht zu glauben wie lange ich nach drei 'der' darüber nachgedacht habe ob sich noch ein viertes findet oder ich eins loswerden kann.)

This guitar exercise sheet consists of six staves of music in G major (one sharp). The music is written in a 4/4 time signature and features a variety of rhythmic patterns and fretboard exercises. Roman numerals (I through XIX) are placed above the notes to indicate the underlying chords. The exercises are organized into groups, with some groups starting with a fret diagram showing fingerings for frets 3, 4, 5, and 6. The first staff includes fret diagrams for frets 3, 4, 5, and 6, and Roman numerals I, II, IV, II, IV, V. The second staff includes Roman numerals IV, V, VII, V, VII, IX. The third staff includes Roman numerals VII, IX, XI, IX, XI, XII, XI, XII, XIV. The fourth staff includes Roman numerals XII, XIV, XVI, XIV, XVI, XVII, XVI, XVII, XIX. The fifth staff includes Roman numerals XIX, XVI, XVII, XIV, XVI, XII, XIV, XI. The sixth staff includes Roman numerals XII, IX, XI, VII, IX, V, VII, IV. The final staff includes Roman numerals V, II, IV, I. The music concludes with a double bar line and a final chord.

Saitenziehen E-Dur aufwärts IX. Bund mit Endverzögerung

Das Fazit hier ist, Bending ist Kraft-Training und der Zeigefinger ein Schwächling. Auch ein Jammerlappen ist er, zumal er in den ersten übung des Tages ja immer eher flachgelegen hat.

Eine Woche Ruhe soll er aber haben, um dann, vielleicht im Zweitagesrhythmus, mit Halbton-Bendings in Form gebracht zu werden.

Die restlichen Finger haben ganz gut mitgemacht. Alle Töne eines Durchlaufs sauber auf die korrekte Tonhöhe zu ziehen allerdings, gelang praktisch nie. Das war wohl zuviel gewollt.

IX. 3

6p 12. Januar

Es gibt einen neuen Versuch meine Arpeggierfähigkeit zu steigern. Da ich noch ein passendes Stück auf der Aufnahmewarteliste habe in Bm7, C[#]m7, F[#]m7 und G[#]m7.

Dazu an jedem zweiten Tag eine passende Skalenübung.

2026-01-12 - Tag 1

Die Übungen beim Wiederholen im Wechsel von oben und von unten starten. Aber bitte nicht im Kreis durchnudeln. Ein Durchlauf hat einen Anfang und ein Ende.

Immer schön alles ineinanderklingen lassen.

Bm7 Arpeggio Zweiton Sequenzen

Für die erste Übung hieße das beim ersten Durchlauf Takt 1-6 wie es dasteht und im zweiten Durchlauf 4,5,6,1,2,3. Mal mit Aufschlag statt Abschlag zu beginnen ist auch eine gute Idee.

VII.

VII.

C[#]m7 Arpeggio Dreiton Sequenzen

Die Variante mit drei Tönen bietet die Gelegenheit für eine sich schließende Lücke. Die Gelegenheit etwas Tempo zu wagen und sich Stück für Stück die Ausdauer für den Durchlauf zu erarbeiten.

Die Varianten mit Lücke lassen sich wunderbar dreimal im Kreis spielen unter komplettem Erhalt des Lückenmusters.

IX.

IX.

4

IX.

4

IX.

3

2026-01-13 - Tag 2

Wie versprochen gibt es heute etwas Skalenwerk.

F[#] m7 Arpeggio und äolische Skale

Also äolisch schreibt ich nur damit es einen Namen gibt. Es liegt das Griffmuster für F[#] äolisch im II. Bund zu Grunde.

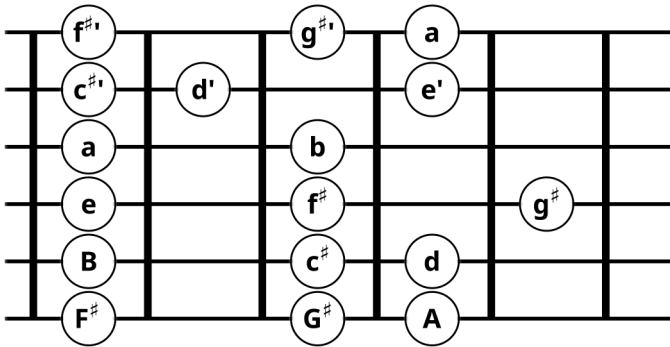

Jede einzelne Sequenz ist ja eigentlich ein Mode:

Takt	Mode
1-2,9-10,15-16,23-24	a ionisch/Dur
3-4,11-12,13-14,21-22	f [#] äolisch/Moll
5-6,19-20	e mixolydisch
7-8,17-18	c [#] phrygisch

II.

This sheet music is for a guitar piece in A major (three sharps) and 2/4 time. It consists of 12 staves of music, numbered 3 through 23. The piece is marked 'II.' at the beginning. The notation includes various techniques such as triplets (indicated by a '3' over a group of notes), slurs (indicated by a 'V' over a group of notes), and specific fingering (indicated by circled numbers 1-5). The music is divided into two measures per staff, with a 2/4 time signature. The key signature is A major. The piece concludes with a double bar line at the end of the 12th staff.

Zur Vorbereitung lassen sich auch Pausen einfügen. Gerade am ersten Tag ist das eine gute Idee. Nach der halben Sequenz:

II.

oder der ganzen:

II.

2026-01-14 - Tag 3

Die Übungen vom Montag sind heute etwas verrückt.

G[#]m7 Arpeggio Zweiton Sequenzen

IV.

VII.

Bm7 Arpeggio Dreiton Sequenzen

VII.

VII.

VII.

VII.

Das lief richtig gut, am besten der lückenlose Durchlauf. Freitag werde ich den als Einstieg benutzen und die Lückenvarianten als eigentliches Übungsziel.

Bm7 Arpeggio Vier- und Fünfon Sequenzen

Und weil es so schön war, nach kurzer Pause, ein paar verlängerte Varianten.

VII.

VII.

2026-01-15 - Tag 4

C[#]m7 Arpeggio und phrygische Skale IX.

Es ist das selbe Tonmaterial wie am Dienstag nur diesmal in Form der phrygischen Skale.

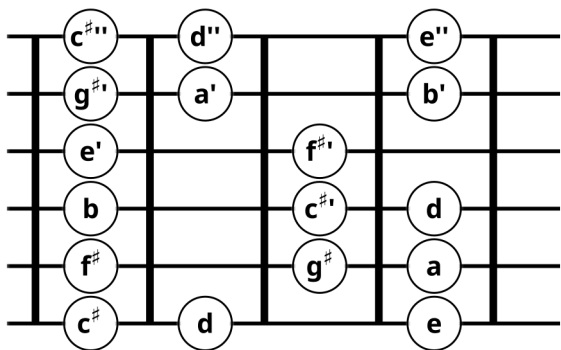

Die Tabell mit den Modes klemme ich mir ebenso wie Vorübungvarianten. Zur Inspiration einfach zurückblättern.

IX.

1 3 5 7 9 11 13 15 17 19 21 23

2026-01-16 - Tag 5

F[#]m7 Arpeggio Drei- und Zweitton Sequenzen

Wie geplant gibt es den Durchlauf mit den Dreiton-Sequenzen zum Eingang.

II.

II.

IX.

Mir ist nicht klar weshalb, aber die Variante mit Zweittonlücke ist am schwierigsten.

II.

G[♯]m7 Arpeggio Vier- und Fünfon Sequenzen

Und weil es so schön war, nach kurzer Pause, ein paar verlängerte Varianten.

2026-01-17 - Tag 6

Bm7 Arpeggio und dorische Skale VII.

Heute gibt es Bm7 in A-Dur also wird es dorisch, und lydisch, auch äolisch, so wie ionisch.

II.

8

3

5

7

9

11

13

15

17

19

21

23

6p 19. Januar

Es geht weiter mit Arpeggio-Übungen, die sich diesmal über wenigstens zwei Lagen erstrecken. Das soll einerseits mein Griffmuster-Repertoire erweitern, das Anschlagsmuster andererseits, ist auf stückweises erobern der Griffbrettbreite abgestellt. Daß ich von oben nach unten arbeite, adressiert mein diesbezügliches Defizit. Die Übung funktioniert auch umgekehrt.

Ob ich nur zwei oder alle drei Formen benutze, mach ich mal von meiner Form abhängig.

Wie geplant wird der Zeigefinger mit Bendings traktiert. Halbton-Bendings, er soll ja nicht wieder überfordert werden, denn die 12er Saiten auf der Akustik sollen es schon sein. Zur besseren Tonhöhenkontrolle als Art Pedal-Steel-Lick ausgeführt. Zur Erholung kommt jeden zweiten Tag einer der anderen Fingern dran.

2026-01-19 - Tag 1

Bm-Arpeggio über zwei Lagen (II./IV.)

The image shows two staves of musical notation for a Bm-Arpeggio exercise. The key signature is two sharps (D major/B minor). The first staff is labeled 'II.' and the second 'IV.'. Both staves feature a descending melodic line with arpeggiated accompaniment. Fingerings are indicated by circled numbers 1-6. Vertical lines with 'V' above them indicate bends. The rhythm is a steady eighth-note pulse.

Halbton-Bending in A-Dur für Zeige- und kleiner Finger

Die Dehnungsrichtung wechselt offensichtlich, ist also immer von der Saite mit dem gehaltenen Ton weg.

In Takt fünf nehme ich für das e die Leersaite. Geplant wäre das e' ja auf der b-Saite zu greifen, nur ist der Kraftaufwand an dieser Stelle einfach zu groß. Vielleicht ginge es mit dünneren Saiten, mit 12ern ist das Viecherei.

Am Anfang und am Ende zeigt sich das eine klassische Griffbrettbreite auch für Stahlsaiter Sinn hat.

The image shows three staves of musical notation for a half-tone bending exercise in A major. The key signature is three sharps (F# major/A minor). The exercise is in 4/4 time. The notation includes various rhythmic patterns, including eighth and sixteenth notes, and rests. Fingerings are indicated by circled numbers 1-5. Roman numerals (IV, XI, VI, XIII, I, VI, II, IX, XIV) are placed above the notes to indicate fret positions. Vertical lines with 'y' above them indicate bends. The exercise is designed to be played across the fretboard.

Das Bending der g-Saite mit dem Zeigefinger, stellte sich raus, ist fast unmöglich. Mit Unterstützung von Hand und Arm ginge es vielleicht, aber der zweite Ton limitiert diese Möglichkeiten enorm. Für heute habe ich genug davon, Mittwoch versuche ich den Teil mal auf der E-Gitarre mit dünneren Saiten.

D[#] dim-Arpeggio über zwei Lagen (V./VII.)

Das Bm-Arpeggio lief ordentlich, da ist noch Luft für eine weitere Form..

Musical notation for D[#] dim-Arpeggio über zwei Lagen (V./VII.). The piece is in D major (two sharps) and 4/4 time. It consists of two staves. The first staff starts with a treble clef and a key signature of two sharps. The second staff starts with a bass clef and a key signature of two sharps. The notation includes various rhythmic values (quarter, eighth, and sixteenth notes), rests, and fingerings (1-6). There are also dynamic markings (V) and phrasing slurs. The piece ends with a double bar line.

2026-01-20 - Tag 2

Der Tag startet mit der Übung vom letzten D[#] dim-Arpeggio über zwei Lagen (V./VII.)

D[#] dim-Arpeggio über zwei Lagen (V./VII.) in Triolen

Weil es so gut klappt, bleib ich im Tempo, spiel aber Triolen. Die zweite Hälfte braucht ein paar Extra-Touren und in der ersten Hälfte wollte der Fingersatz eine kleine Änderung.

In der Hoffnung es erhöht die Lesbarkeit gibt es Phrasierungsbögen.

Musical notation for D[#] dim-Arpeggio über zwei Lagen (V./VII.) in Triolen. The piece is in D major (two sharps) and 4/4 time. It consists of two staves. The first staff starts with a treble clef and a key signature of two sharps. The second staff starts with a bass clef and a key signature of two sharps. The notation includes various rhythmic values (quarter, eighth, and sixteenth notes), rests, and fingerings (1-6). There are also dynamic markings (V) and phrasing slurs. The piece ends with a double bar line.

Halbton-Bending in A-Dur für Mittelfinger

Da der Zeigefinger jetzt mithelfen kann, klappen fast alle Bendings auf der g-Saite; nur das im ersten Bund wehrt sich recht erfolgreich.

Wie vorhergesagt, gibt es auf der E-Gitarre mit 10ern kein Problem. Wobei nicht ganz, die Töne stehenbleiben sollen, tendieren jetzt zum wegeiern.

E-Dur-Arpeggio über zwei Lagen (VII./IX.)

Ein Barre wäre möglich gewesen, doch daß über's Griffbrett spidern scheint mir hier passender.

2026-01-21 - Tag 3

E-Dur-Arpeggio über zwei Lagen (VII./IX.) in Triolen

Zum Einstieg gibt es die Wiederholung des E-Dur von gestern Dann steige ich bei gleichem Metronom um auf die triolische Variante

Halbton-Bending in A-Dur für Zeige- und mittlere Finger

Heute mal zuerst die entspannte E-Gitarre, und da geht wie erhofft. Takt 5, mit stehendem c^\sharp und geschobenem g^\sharp , das bleibt noch schwer. Im späteren Durchlauf mit Akustik werde ich den Takt einfach ignorieren.

IV. ⑤ ④ ④ XI. ④ ⑤ ⑥ ⑤ ④ ③

VI. ③ ④ ④ I. ④ ② ② VI. ② ③ ④ XIII. ③ ④

XIV. ① ② ③ IX. ④ ① II. ① ② ③

Bm-Arpeggio über zwei Lagen (II./IV. in Triolen)

Zur zweiten Runde meines Technikeinspiels gibt es das Bm vom Montag auch als Triolen.

III. ① ② ③ V ④ V ⑤ ③ ④

V ⑤ ⑥ ④ V ③ V ③ V ② ③ ④ V ① ② ③ V ④ ⑤ ③ ④

2026-01-22 - Tag 4

Zum Einstieg wiederhole ich Bm-Arpeggio achtelrig und Bm-Arpeggio achtel-triolisch.

Halbton-Bending in A-Dur für Ring- und kleinen Finger

Der Ringfinger kann sich hier Unterstützung von Zeige- und Mittelfinger holen. Für den maximalen Trainingseffekt mache ich das nur wenn es nicht ohne geht, beispielsweise auf der g-Saite und im Erschöpfungslauf.

Beim Standton muß gelegentlich der Zeigefinger mit ran.

IX .

II. ⑤ ④ ④ ⑤ ④ ③

V. ③ ④ ⑤ ④ ③ ② ① ② ③ ④ ⑤ ⑥

IV. ② ③ ④ ⑤ ⑥ ⑦ ⑧ ⑨ ⑩ ⑪ ⑫

X. ③ ④ ⑤ ⑥ ⑦ ⑧ ⑨ ⑩ ⑪ ⑫

XII. ① ② ③ ④ ⑤ ⑥ ⑦ ⑧ ⑨ ⑩ ⑪ ⑫

VIII. ① ② ③ ④ ⑤ ⑥ ⑦ ⑧ ⑨ ⑩ ⑪ ⑫

I. ① ② ③ ④ ⑤ ⑥

A-Dur-Arpeggio über zwei Lagen (I./II.)

Das A-Dur-Arpeggio startet mit einer Leersaite.

I. ① ② ③ ④ ⑤ ⑥

⑤ ⑥ ④ ③ ② ① ② ③ ④ ⑤ ⑥

2026-01-23 - Tag 5

A-Dur-Arpeggio über zwei Lagen (I./II.) in Triolen

Zum Einstieg wieder das gestrige Ende A-Dur um zu steigern.

I. ① ② ③ ④ ⑤ ⑥

⑤ ⑥ ④ ③ ② ① ② ③ ④ ⑤ ⑥

Halbton-Bending in A-Dur für Zeige- und kleinen Finger

Dies ist fast die Variante vom Montag nur mit den längeren Ruhephasen wie ich sie in den weiteren Übungen benutzt habe. Der erste Versuch war zu hektisch. Außerdem benutze ich diesmal wo die b-Saite ins Spiel kommt auch Überstreckungen.

The image shows a musical score for guitar in A major (three sharps) and 3/4 time. It consists of three staves of music, each containing several numbered exercises. The exercises are labeled with Roman numerals: IV, XI, VI, VI, XIII, XIV, IX, and II. Each exercise is written on a single staff with a treble clef and a common time signature. The music features various arpeggio patterns, often starting with a pick (p) and followed by fingers (1-4). Fingering is indicated by numbers 1-5 above or below notes. Some exercises include slurs and accents. The score is divided into measures by bar lines, with some measures containing repeat signs. The exercises are numbered 4 through 14, with measure numbers 7 and 14 also indicated.

Zum Abschluß das D[#]dim-Arpeggio vom Montag, auch in der Triolen-Variante. Weil das lief, wiederhole ich die erste Variante im doppelten Tempo, also als Sechzehntel.

2026-01-24 - Tag 6

Arpeggios über zwei Lagen entlang der A-Dur Skale

Die Arpeggio-Übungen waren auch als Improvisationsmaterial für ein Stück an dem ich arbeite gedacht. Wie ich also die Übung für heute vorbereite, alle drei in der Woche vorgestellten Arpeggio-Formen die Tonleiter entlang, stelle ich fest daß unter dieser Prämisse Bm und D[#]dim nicht zusammengehören. Letzteres gehört nach E-Dur, in dem ein Bm deplatziert wäre. Das kommt davon wenn man Stücke schreibt die in zwei Tonsorten tanzen.

Für die Übung nehme ich die A-Dur Tonleiter, der dim-Akkord wandert also nach g#.

The image displays a guitar exercise sheet for the A major scale in treble clef, 8/8 time. It consists of 12 numbered staves (I to XII) showing various fingerings and positions. Each staff includes a treble clef, a key signature of three sharps (F#, C#, G#), and an 8/8 time signature. The exercises are designed to be played on a guitar, with fret numbers indicated by numbers below the notes. Diminished chords are marked with a 'V' above the notes. The exercises cover the scale in both ascending and descending directions across different fret positions.

- Staff I:** Ascending scale starting on the open string (0), with fret numbers 2, 2, 1, 3, 2, 1, 4, 4, 5, 5, 6.
- Staff II:** Descending scale starting on the 5th fret, with fret numbers 6, 4, 3, 2, 3, 4, 5, 6, 1, 2, 3, 2, 3, 4.
- Staff IV:** Ascending scale starting on the 1st fret, with fret numbers 2, 3, 2, 3, 2, 3, 5, 6.
- Staff V:** Descending scale starting on the 5th fret, with fret numbers 6, 4, 3, 2, 3, 4, 5, 6, 0, 3, 2, 1, 3, 4.
- Staff VII:** Ascending scale starting on the 1st fret, with fret numbers 3, 2, 3, 4, 3, 2, 5, 6.
- Staff IX:** Descending scale starting on the 5th fret, with fret numbers 6, 4, 3, 2, 3, 4, 5, 6, 1, 2, 3, 2, 3, 4.
- Staff X:** Ascending scale starting on the 1st fret, with fret numbers 3, 4, 2, 3, 2, 3, 5, 6.
- Staff XII:** Descending scale starting on the 5th fret, with fret numbers 6, 4, 3, 2, 3, 4, 5, 6, 1, 2, 3, 2, 3, 4.

Wer höher hinaus will braucht von mir nicht die Leiter. Aber es geht natürlich wieder zurück, nehmen wir doch hier die Triolen. Der Lesbarkeit halber fällt die Taktierung weg.

XII. A

XII. G#dim

IX. F#m

VII. E

V. D

C#m

IV. Bm

A

Den Versuch Bendings mit dem kleinen Finger in der Übungsform dieser Woche zu verwenden habe ich schnell abgebrochen. Gehen, geht das schon, es ist nur ein anderes Thema. Vielleicht greife ich das in ein paar Wochen auf.

Heute bleibt es bei einer Wiederholung aller Bending-Übungen der Woche, erst auf der E-Gitarre und dann auf der Akustik.

- Bending Tag 1 Zeigefinger
- Bending Tag 2 Mittelfinger

- Bending Tag 3 Zeigefinger
- Bending Tag 4 Ringfinger
- Bending Tag 5 Zeigefinger

Fazit 6p 2026-01-19

Zuerst, ja, die Fingersätze der Arpeggios änderten sich unter der Woche. Bis heute würde ich keinen als definitiv behandeln.

Die Form der Arpeggio-Übung scheint mir sehr nützlich. Sie bewegt etwas in der Anschlags-, wie der Greifhand und im Kopf muß auch etwas mitmachen. Gerade für etwas wie heute mit dem Durchlaufen von Skale und Griffbrett werde ich nach neuen Varianten suchen.

Die Saitenzieherei war immer noch zu intensiv. Etwas Muskelkater direkt nach dem Üben ist OK, aber nach drei Tagen blieb davon immer mehr über. Vermutlich geht auch bei wechselndem Finger zuviel der restlichen Handmuskulatur in die Erschöpfung, so daß bei täglichem Üben die Erholungsphase unzureichend ist. Die Verbesserung beim Spiel war allerdings auch spürbar.

6p 26. Januar

Diese Woche habe ich mal wieder in meinen Aufzeichnungen gekramt. Die ursprünglichen Spielereien vom 9. Mai 2016 ff. finden im aktuellen Six Pack eine Erweiterung.

Die Legato-Übung die Saite entlang wird mit Anschlägen erweitert und obendrein gibt es noch eine simple Arpeggio-Übung mit wechselnden Kadenzen.

2026-01-26 - Tag 1

Anschlag und Bindung gemischt E aufwärts chromatische longitudinal

Den Anschlag nach Wunsch ausführen, Finger, Plektrum, Hybrid, was am schlechtesten geht.

Arpeggio E-A-B7 I.

Ruhig angehen und dann schrittweise steigern.

Erst einen Akkord sicher spielen, dann Zweier-Kombinationen, Dreier- und ... durchlaufen.

Jetzt für den Komplettdurchlauf das Tempos so lange erhöhen bis Unsicherheiten auftauchen. Diese isoliert klären. Je nach Kondition erneut Komplettdurchlauf bis zur Versagensnähe, nach einer kurzen Pause oder morgen weiter.

2026-01-27 - Tag 2

Anschlag und Bindung gemischt A abwärts chromatische longitudinal

Es geht die A-Saite mit leichtem Schaukeln nach unten.

XII. ⑤ XI. X. IX. X. XI. X. IX. VIII IX. X. IX. VIII VII.

VIII IX. VIII. VII. VI. VII. VIII. VII. VI. V. VI. VII. VI. V. IV. V. VI.

V. IV. III. IV. V. IV. III. II. III. IV. III. II. I. II. III. II.

I. 0-I. I. II. I. 0-I. 0-II. 0-I. I. 0-I. 0-II. 0-III. 0-II. 0-I.

Arpeggio A-D-E7 V.

Damit es nicht langweilig wird, wandert das Arpeggio in den fünften Bund. Das Barré bei jedem Akkord neu ansetzen sonst fault der Finger weg.

2026-01-28 - Tag 3

Anschlag und Bindung gemischt d aufwärts chromatische longitudinal

Beim Lagenwechsel auf einem Ton nicht nur das Handgelenk hin- und herschlenkern, sondern es durch eine leichte Bewegung des Unterarms führen.

0-III. ② 0-II. 0-I. I. 0-I. 0-II. 0-I. I. II. I. 0-I. 0-I. I. II. III.

II. I. II. III. IV. III. II. II. III. IV. V. IV. III. IV. V. VI. V. IV.

IV. V. VI. VII. VI. V. VI. VII. VIII. VII. VI. VI. VII. VIII IX. VIII VII. VII.

IX. X. IX. VIII. VIII. IX. X. XI. X. IX. X. XI. XII. XI. X.

Arpeggio C-F-G7 I.

Das Arpeggio wieder im ersten Bund, aber in C-Dur.

2026-01-29 - Tag 4

Anschlag und Bindung gemischt g abwärts chromatische longitudinal

Nochmal zu Erinnerung, der Hand und Daumen bewegen sich für jeden Ton prallel zum Griffbrett.

XII. ③ XI. X. IX. X. XI. X. IX. VIII.IX. X. IX. VIII.VII.
 5 VIII.IX. VIII. VII.VI. VII.VIII. VII.VI. V. VI. VII. VI. V. IV. V. VI.
 10 V. IV. III. IV. V. IV. III. II. III. IV. III. II. I. II. III. II.
 15 I. 0-I. I. II. I. 0-I. 0-II. 0-I. I. 0-I. 0-II. 0-III. 0-II. 0-I.

Arpeggio A-D-E7 I.

Das Arpeggio vom Dienstag wird wiederholt.

V

2026-01-30 - Tag 5

Anschlag und Bindung gemischt b aufwärts chromatische longitudinal

Wenn sich das Muster erstmal etabliert hat fängt es an Spaß zu machen. Bis dahin fühlt es sich allerdings an als hätte man einen Knoten in der Leitung.

0-III. ② 0-II. 0-I. I. 0-I. 0-II. 0-I. I. II. I. 0-I. 0-I. I. II. III.
 5 II. I. II. III. IV. III. II. II. III. IV. V. IV. III. IV. V. VI. V. IV.
 10 IV. V. VI. VII. VI. V. VI. VII.VIII.II.VI. VI. VII.VIII.IX. VIII.II. VII
 15 IX. X. IX. VIII. VIII.IX. X. XI. X. IX. X. XI. XII. XI. X.

Arpeggio C-F-G7 I.

Es geht zurück zum Arpeggio vom Mittwoch. Die zweite G7-Variante verdient noch etwas Politur.

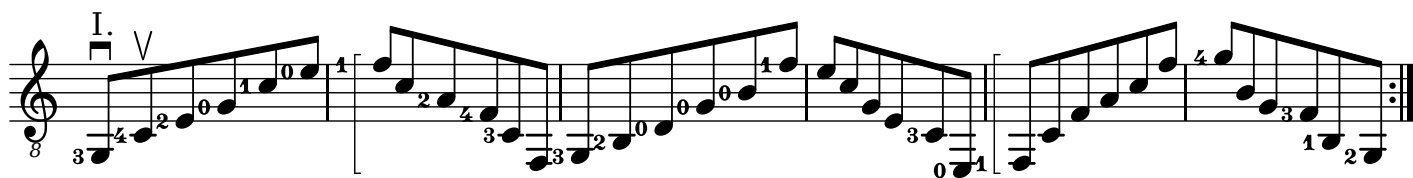

2026-01-31 - Tag 6

Anschlag und Bindung gemischt e' abwärts chromatische longitudinal

Wenn ich nicht ohnehin schon eine Seite mit All-Time-Favorites planen würde, diese Übung hätte mich darauf gebracht. Vielleicht fallen mir noch Varianten ein, denn sie ist schon ziemlich langweilig.

Andererseits liegt darin ein Teil ihres Nutzens. Beobachten zu können wie sich der Ton, verändert zwischen gebunden und angeschlagen, ist essentiell im Bemühen des Angleichens. Da ist es sinnvoll einen Ton zu wiederholen.

Ebenso ist die Wahrnehmung der Bewegung in Ellenboogen- und Handgelenk während des permanenten kleinen Lagenwechsels sehr hilfreich. Vielleicht liegt hier ein Ansatzpunkt für Übungsvarianten, etwas zu finden was die Finger stärker parallel zu den Saiten hält, ein weiterer gegriffener Finger wäre denkbar z.B. Triolen in 1-4-0, 3-2-0 Pattern. Mal sehn.

Arpeggio E-A-B7 I.

Die Woche endet wie sie.

D- und G-Dur habe ich sorgfältig vermieden, die werde auf diese Weise demnächst über das ganze Griffbret gespielt.

So simpel die Übung ist, mir hilft sie die Bewegung der Anschlagshand mit der Ebene auf der die Saiten liegen parallel halten.

Februar

6p 9. Februar

Es gibt eine neue Variante der kumulierenden Arpeggio-Übung des Six Pack vom 19.1.2026. Das Greifen orientiert sich an den Akkord-Grundformen C-Dur b.z.w. D-Moll im ersten Bund.

Dazu kommt eine simple Tonleiter-Übung die sich im Drei-Töne-pro-Saite-Schema über das Griffbrett bewegt.

Am Ende wird noch jeden zweiten Tag der Zeigefinger mit Bendings traktiert.

2026-02-09 - Tag 1

Arpeggios über C-Dur, E-Moll und B-dim (Griffschema C/Dm)

Mit drei, der wegen der Leersaiten eigentlich vier, Formen jeweils für sich startet der erste Tag.

The first exercise, labeled 'I.', consists of two staves. The top staff (treble clef) shows an arpeggio starting on the open string (0) and moving up through frets 1, 2, 3, 4, 5, and 6. The bottom staff (bass clef) shows an arpeggio starting on the open string (0) and moving up through frets 1, 2, 3, 4, 5, and 6. Fingerings are indicated by circled numbers 1-6. The exercise is repeated twice on each staff.

Das wird sich dann ohne Leersaiten wiederholen als F- und G-Dur. Das folgende E-Moll passiert dann später genau so als D- und A-Moll.

The second exercise, labeled 'III.', consists of two staves. The top staff (treble clef) shows an arpeggio starting on the first fret (1) and moving up through frets 2, 3, 4, 5, and 6. The bottom staff (bass clef) shows an arpeggio starting on the first fret (1) and moving up through frets 2, 3, 4, 5, and 6. Fingerings are indicated by circled numbers 1-6. The exercise is repeated twice on each staff.

Den verminderten Akkord gibt es hier nur einmal.

The third exercise, labeled 'X.', consists of two staves. The top staff (treble clef) shows an arpeggio starting on the first fret (1) and moving up through frets 2, 3, 4, 5, and 6. The bottom staff (bass clef) shows an arpeggio starting on the first fret (1) and moving up through frets 2, 3, 4, 5, and 6. Fingerings are indicated by circled numbers 1-6. The exercise is repeated twice on each staff.

C-Dur Tonleiter in Sextolen übers ganze Griffbrett

Einfach nur im ganz-sicher-durchkomm-Tempo mehrmals von Anfang bis Ende spielen. Die Detailarbeit hierzu kommt morgen.

Halbton-Bending Zeigefinger

Zum Üben E-, A-, d-Saite Richtung e'-Saite ziehen und g-, b-, e'-Saite Richtung E-Saite.

Die erste Halbe über wird der Ton bewegt, dann verharrt er ebenso lange auf dem gezogenen Ton, um dann wiederum über eine Halbe zum Ausgangston zurück zu wandern.

Erste Viertel dient der Bewegung zum Zielton, der für einen Schlag gehalten wird. Darauf eine kurze Pause in welcher der Zeigefinger gelöst wird. Der nächste Takt beginnt dann mit dem vorgespannten Ton der wieder einen Schlag gehalten wird. Das letzte Viertel dient der Rückbewegung in den Ausgangston.

Die Bewegung zwischen den Tönen sollte, als in den beiden vorhergehenden Übungen, nur wahrnehmbar gehalten werden. Es dominieren jetzt Ausgangs- und Zielton. Pause bedeutet aber auch hier, daß der Zeigefinger kurz gelöst wird.

Bei der Bestimmung der Anzahl der jeweiligen Wiederholungen gilt es zwischen zu erwartender Erschöpfung und angestrebter Perfektion das Optimum zu finden.

2026-02-10 - Tag 2

Arpeggios von C-Dur nach A-Moll und zurück XII.-VIII. (Griffschema C/Dm)

Diese und die folgende Übung im Wechsel ruhig durchspielen. Kein Anhalten oder nachkorrigieren, Wenn's nicht klappt, war's zu schnell, also abbrechen, Tempo runter, von links oben.

The image shows a six-staff guitar exercise sheet. Each staff contains a sequence of chords and notes with fingerings and picking directions. The exercises are labeled VII., X., XII., XII., X., and IV. at the top of each staff. The notes are beamed together in groups, and the picking directions (V for down, ^ for up) are indicated above the notes. Fingerings are shown in circled numbers. The exercise is in 4/4 time and starts on the 8th fret.

The image displays six staves of guitar tablature, each representing a different exercise for the C major scale. The exercises are labeled as follows:

- Staff 1: X II. (Fingerings: 1, 2, 3, 4, 5, 6)
- Staff 2: X. (Fingerings: 5, 6, 4, 3, 2, 1, 3, 4, 5, 6, 1, 2, 3, 4, 5, 6)
- Staff 3: VII. (Fingerings: 1, 2, 3, 4, 3, 2, 1, 3, 4, 5, 6, 1, 2, 3, 4, 5, 6)
- Staff 4: IV. (Fingerings: 5, 6, 4, 3, 2, 1, 3, 4, 5, 6, 1, 2, 3, 4, 5, 6)
- Staff 5: X. (Fingerings: 1, 2, 3, 4, 5, 6, 1, 2, 3, 4, 5, 6)
- Staff 6: X II. (Fingerings: 5, 6, 4, 3, 2, 1, 0, 2, 4, 5, 6, 1, 0, 2, 4, 5, 6)

Each staff includes a treble clef, a 4/4 time signature, and a key signature of one sharp (F#). The exercises consist of eighth-note patterns with various fingerings and vibrato marks (V) above the notes.

C-Dur Tonleiter in Sextolen Details 1

Da es sich hier anbot, habe ich um je drei Töne vorn und hinten erweitert.

Diese Detail-Übung beschäftigt sich mit dem Lagenwechsel an der Verbindungsstelle zwischen den Sextolen. Am unangenehmsten war mir die Variante auf der d-Saite; daß es da nur Ganztöne sind, kam immer wieder überraschend.

Sowohl einzeln in Schleife, als auch, Wiederholungszeichen ignorierend, als Stück spielen.

A musical score for guitar in 4/4 time, consisting of three staves. The first staff starts at fret 8 and contains measures 1-6, with fret numbers XII, X, X, and VIII. The second staff starts at fret 7 and contains measures 7-12, with fret numbers VII, V, III, and I. The third staff starts at fret 13 and contains measures 13-18, with fret numbers III, II, and I. The score includes various guitar-specific notations such as slurs, accents, and fingering numbers (1-4) above notes.

2026-02-11 - Tag 3

Arpeggios von G-Dur nach C-Dur und zurück VII.-XII. (Griffschema C/Dm)

Irgendwas macht mir auf den tiefen Saiten in der linken Hand Mühe. In der Hoffnung pure Wiederholen hilft, gibt es einfach einen Takt mehr.

A musical score for guitar showing arpeggio patterns for frets VII, VIII, X, and XII. It consists of four staves, each labeled with a fret number in a box (A VII., 2 VIII., 3 X., 4 XII.). Each staff shows a sequence of notes with slurs and accents, and includes fingering numbers (1-6) above the notes. The patterns are designed to be repeated for practice.

B

XII.

X.

VII.

IV.

VII.

The score consists of four staves, numbered 5, 6, 7, and 8. Each staff contains a sequence of chords and notes, with fret numbers and fingerings indicated. The chords are labeled XII, X, VII, IV, and VII. The notes are often beamed together in groups of six, with fingerings 1-4-3-2-1-4 or similar. The exercise is marked with a 'B' in a box at the top left.

Erst A gefolgt von B spielen, kurze Pause und andersrum.

Morgen werde ich eine Richtung mal komplett versuchen, vermutlich abwärts XII, nach I., sozusagen eine C'n'C-Tour.

C-Dur Tonleiter in Sextolen übers ganze Griffbrett

Diesmal mit leicht erweiterte Variante, wieder im ganz-sicher-durchkomm-Tempo mehrmals von Anfang bis Ende spielen.

XII.

X.

VIII.

V.

III.

II.

6 I.

The score shows a C major scale in sextolen across the fretboard. It is divided into two systems. The first system covers frets 4 to 7, with chords XII, X, VIII, and V. The second system covers frets 3 to 6, with chords III, II, and 6 I. The notes are beamed in groups of six, with fingerings 1-4-3-2-1-4. The exercise is marked with a 'C' in a box at the top left.

Halbton-Bending Zeigefinger

In der Pause absetzen, entspannen und für gegebenenfalls folgenden gezogenen Ton, vorspannen. Erholung ist essentiell.

Vielleicht nach Absolvieren sonstigen Übungsmaterials vorm Einpacken bis in die Erschöpfung wiederholen.

Die g-Saite leistet den schmerzhaftesten Widerstand, weshalb sie mir am Anfang eines Durchlaufs besser aufgehoben scheint. Zum Aufwärmen gibt es ein Phrase Vorlauf. Eine andere Reihenfolge der Saiten ist aber offensichtlich denkbar.

2026-02-12 - Tag 4

Arpeggios von C-Dur nach C-Dur XII.-I. (Griffschema C/Dm)

Also, es geht einmal von oben nach unten, und wieder, und wieder.

Und morgen...

C-Dur Tonleiter in Sextolen übers ganze Griffbrett Details 2

Beim Spielen fühlte sich das viel weniger an. Hoffentlich habe ich nicht allzu viel Fehler reingeschrieben

Musical score for guitar, measures 31-45. The score consists of four staves of music in 4/4 time. Each staff contains two measures of music, with a double bar line and repeat dots in the first measure of each staff. The patterns are labeled as follows:

- Staff 1 (measures 31-32): Labeled III. and II. with a '6' above the notes.
- Staff 2 (measures 36-37): Labeled II. and III. with a '6' above the notes.
- Staff 3 (measures 40-41): Labeled I. and II. with a '6' above the notes.
- Staff 4 (measures 45-46): Labeled III. and II. with a '6' above the notes.

2026-02-13 - Tag 5

Arpeggios von C-Dur nach C-Dur I.-XII. (Griffschema C/Dm)

...wieder runter, geht es heut natürlich.

Musical score for guitar, measures 1-6. The score consists of six staves of music in 4/4 time. Each staff contains two measures of music, with a double bar line and repeat dots in the first measure of each staff. The patterns are labeled as follows:

- Staff 1 (measures 1-2): Labeled XII. with a 'V' above the notes.
- Staff 2 (measures 3-4): Labeled VIII. and IV. with a '6' above the notes.
- Staff 3 (measures 5-6): Labeled III. and IV. with a '6' above the notes.
- Staff 4 (measures 7-8): Labeled V. and IV. with a '6' above the notes.
- Staff 5 (measures 9-10): Labeled VII. with a '6' above the notes.
- Staff 6 (measures 11-12): Labeled VIII. and IV. with a '6' above the notes.

X.
7

XII.
8

C-Dur Tonleiter in Sextolen übers ganze Griffbrett

Und nochmal die mit leicht erweiterte Variante in Ruhe durch.

XII. X. VIII. V.

Halbton-Bending Zeigefinger

Immer zur Pause Finger loslassen und, falls nötig, für den neuen Ton vorspannen.

2026-02-14 - Tag 6

Arpeggios von C-Dur nach C-Dur und zurück (Griffschema C/Dm)

Erst geht es von unten nach oben und zurück, dann von oben nach unten und zurück, danach gern das Ganze von Neuem.

XII. X.

VIII.

3

1 2 3 4 2 4 3 1 2 4 3

IV.

5 6

VII.

4

5 6 4 3 2 1 0 2 3 4 5 6 0 1 2 3 4 5 6

V.

5

1 2 3 4 5 6 5 6

III.

6

5 6 4 3 2 1 3 4 5 6 1 2 3 4 5 6

IV.

7

1 2 3 4 5 6 1 2 3 4 5 6

I.

8

5 6 4 3 2 1 0 2 3 4 5 6 0 1 2 3 4 5 6

XII.

1 2 3 4 5 6

VIII.

2

5 6 4 3 2 1 3 4 5 6 1 2 3 4 5 6

III.

3

1 2 3 4 5 6 1 2 3 4 5 6

IV.

V.

4

5 6 4 3 2 1 0 2 3 4 5 6 0 1 2 3 4 5 6

VII.

VIII.

X.

XII.

Das sind schon eine Menge Töne, aber die Herausforderung lohnt es angenommen zu werden. Beim nächsten Versuch werde ich mich aber auf eine Form konzentrieren, um sie auf Tempo zu bekommen, eventuell im Wechsel mit etwas das entspannt durchläuft.

C-Dur Tonleiter in Sextolen übers ganze Griffbrett kumulativ

Erst von A startend ein paar Mal wiederholen, dann von B, darauf von C, bis es ganz durch geht.

L XII. K X. J I VIII. H G F

E III. D C B A

Um auf Geschwindigkeit zu kommen, habe ich nur Anschlag auf Leersaiten gespielt. Wenn das läuft, ist die Hälfte schon gelungen.

Also mehrmals Teil A von hier und ab A von davor, ein paar Mal Teil B von hier und dann ab B von oben, bis man bei L angelangt ist.

The musical score consists of 12 staves, each containing a sequence of notes with a '6' above them, indicating a sixth fret bend. The notes are grouped into phrases labeled A through L. The score is written in treble clef with a common time signature (C). The phrases are as follows:

- A:** 8 notes, 6th fret bend.
- B:** 8 notes, 6th fret bend.
- C:** 8 notes, 6th fret bend.
- D:** 8 notes, 6th fret bend.
- E:** 8 notes, 6th fret bend.
- F:** 8 notes, 6th fret bend.
- G:** 8 notes, 6th fret bend.
- H:** 8 notes, 6th fret bend.
- I:** 8 notes, 6th fret bend.
- J:** 8 notes, 6th fret bend.
- K:** 8 notes, 6th fret bend.
- L:** 8 notes, 6th fret bend.

Bei den längeren Phrasen war das sehr hilfreich.

Halbton-Bending Zeigefinger

Die Hand fühlt sich entspannt genug an, daß ich heute nochmal die Übung von gestern mit weniger kraftfordernden Saiten durchführe.

The musical score consists of 3 staves, each containing a sequence of notes with a '1' above them, indicating a first fret bend. The notes are grouped into phrases labeled 1 through 6. The score is written in treble clef with a common time signature (C). The phrases are as follows:

- 1:** 8 notes, 1st fret bend.
- 2:** 8 notes, 1st fret bend.
- 3:** 8 notes, 1st fret bend.
- 4:** 8 notes, 1st fret bend.
- 5:** 8 notes, 1st fret bend.
- 6:** 8 notes, 1st fret bend.

6p 23. Februar 2026

Nachdem ich letzte Woche durch Aufzeichnungen aus Mitte Mitte Mai 2016 blätterte kommen diese ein paar schlichte Neuigkeiten, etwas Tonleiter E-Dur, etwas Arpeggio G-Dur, etwas Saitenziehen (alle vier Finger) und als Abwechslung zu Letzterem eine rhythmische Anschlagsübung.

2026-02-23 - Tag 1

E-Dur übers Griffbrett I./V./XI.

Es soll damit enden E-Dur einmal komplett über's Griffbrett zu spielen. Anfangen wird es mit einer handvoll Positionen. Wenn es läuft, gern auch auf Geschwindigkeit zielen.

The musical score consists of three main sections, each with two staves of music. The key signature is E major (one sharp). The time signature is 3/4.

- Section I:** Starts on the 8th fret. The first staff shows a descending scale with triplets and fingerings ⑥, ⑤, ④, ③. The second staff shows a similar exercise with fingerings ②, ④ and a "three times" repeat section.
- Section II:** Starts on the 5th fret. The first staff shows a descending scale with triplets and fingerings ④, ③, ②, ①. The second staff shows a similar exercise with fingerings ③, ②, ① and a "three times" repeat section.
- Section VII:** Starts on the 7th fret. The first staff shows a descending scale with triplets and fingerings ④, ③, ②, ①. The second staff shows a similar exercise with fingerings ③, ②, ① and a "three times" repeat section.

Das sind drei Übungen in jeweils zwei Teilen, die heute gern auch einzeln wiederholt werden können.

Arpeggio G-Dur Griffbrett auf- und abwärts mit Pause

Es geht ums Ganze, also ruhiges Sicher-durch-komm-Tempo nehmen, im Pausentakt entspannen, nächsten Takt vergenwärtigen und weiter und weiter und durch.

The image shows a musical score for guitar, consisting of four staves of music. The first staff starts with measure 1 and includes exercises labeled I, III, V, and VII. The second staff starts at measure 8 and includes exercises labeled X, XII, XV, and XVII. The third and fourth staves continue the sequence of exercises. The music is written in treble clef with a 3/4 time signature. Fingerings are indicated by numbers 1-4 below the notes. Some exercises are marked with a '4' above the staff, possibly indicating a four-measure phrase or a specific fingering pattern.

Bending Halbton alle Finger V. abwärts

Ob klar wechselnde Töne oder hin- und hergleitend, ist vorher festzulegen und dann so auszuführen. Beide Varianten haben ihre Schwierigkeiten, also nach Bedarf beides üben.

The image shows a musical score for guitar, consisting of four staves of music. The first staff starts with measure 1 and includes exercise labeled V. The second staff starts at measure 4, the third at measure 8, and the fourth at measure 12. The music is written in treble clef with a common time signature (C). The exercises involve bending notes, indicated by a 'b' symbol above the notes. Fingerings are indicated by numbers 1-4 below the notes. The exercises are designed to be played in a descending half-tone pattern.

Einfach entsprechend dieses Musters fortsetzen bis Erschöpfung zu spüren ist. Sinnigerweise eher ans Ende der Übungssitzung legen oder wenigstens eine längere Pause danach einlegen.

2026-02-24 - Tag 2

E-Dur übers Griffbrett aufwärts

Ganz in Ruhe von unten nach spielen. Wenn das Durchhaltevermögen nachläßt gar nicht erst einen neuen Durchlauf beginnen.

The image shows a musical score for guitar, consisting of two staves of music. The first staff starts with measure 1 and includes exercises labeled I, II, and IV. The second staff starts at measure 3 and includes exercises labeled II, IV, and IV. The music is written in treble clef with a common time signature (C). The exercises involve ascending patterns, indicated by a '5' above the staff. Fingerings are indicated by numbers 1-5 below the notes. The exercises are designed to be played in an ascending half-tone pattern.

5
8

7
8

9
8

11
8

13
8

15
8

Arpeggio G-Dur über je zwei Lagen

Drei Übungen, aber sie bleiben doch nicht in einer Lage, anders als angekündigt.

III.

V.

VII.

X.

XII.

Die Reihenfolgen können natürlich auch umgekehrt werden.

Rhythmische Anschlagsübung mit Dämpfen p-i, p-m, p-a

Den Ton immer mit dem Finger abdämpfen der ihn angeschlagen hat.

2026-02-25 - Tag 3

E-Dur übers Griffbrett II./VII./XIV.

Diesmal gibt es wieder drei Übungen, je mit zwei Skalen. Es ist auf die rhythmische Aufteilung zu achten, insbesondere der jeweils ersten Hälfte.

Arpeggio G-Dur Griffbrett auf- und abwärts, vor-und-rück mit Pause

Idealerweise alle acht Doppeltakte als ein Ganzes spielen. Wenn Pausen notwendig sein sollten, bitte in musikalischen Größen, längstenfalls 1 Takt.

Bending Halbton alle Finger V. aufwärts

Auch dies wieder im Kreis zu spielen.

V.

4

8

12

2026-02-26 - Tag 4

E-Dur übers Griffbrett abwärts

XVI. XIV. B XII. XIII.

A 8 7 7 7 7

XIV. C XII. XI. D IX

3 8 7 7 7 7 7

XI. E IX. VIII. VII.

5 7 7 7 7 7 7

FV. VI. VII. G V

7 8 7 7 7 7 7

IV. H II. IV.

9 8 7 7 7 7 7

J II. I.

11 8 7 7 7 7 7

Arpeggio G-Dur über drei Lagen

Two staves of guitar music in 3/4 time. The first staff contains three measures: the first measure is labeled 'V.' with fingerings 3, 2, 1; the second measure is labeled 'VII.' with fingerings 4, 3, 2, 1; the third measure is labeled 'X.' with fingerings 4, 3, 2. The second staff also contains three measures: the first measure is labeled 'V.' with fingerings 3, 2, 1; the second measure is labeled 'VII.' with fingerings 4, 3, 2, 1; the third measure is labeled 'X.' with fingerings 4, 3, 2. Both staves have a '8' below the first measure, indicating the eighth fret.

Rhythmische Anschlagsübung mit Dämpfen p-i, p-m, p-a

Two staves of rhythmic exercise in common time (C). The first staff has a treble clef and a '8' below the first measure. It contains three measures of eighth notes with dynamic markings: p, p, p, p, a, a, a, a, p, p, a, a. The second staff has a bass clef and a '4' above the first measure. It contains three measures of eighth notes with dynamic markings: i, i, i, i, p, p, i, i, m, m, m, m, p, p, m, m.

2026-02-27 - Tag 5

E-Dur übers Griffbrett IV./IX.

Das als drei Sechzehntel mit wandernder Betonung spielen, klappt ganz gut. Ist aber am Metrum vorbeigeschummelt.

A single staff of guitar music in E major (three sharps) and 3/4 time. The staff is divided into sections labeled with Roman numerals and letters: IV (measures 1-4), V (measures 5-8), VI (measures 9-12), D (measures 13-16), E (measures 17-20), and F (measures 21-24). Each section contains eighth notes with various fingerings (1-4) and accents. A '8' is written below the first measure.

XI.
①

X.
②

IX.
③

④

⑤

4

B IX.
⑥

⑤

④

7

XII.
③

②

①

C

10

D IX.
3

E
3

14

F IX.
3

3

3

3

3

3

L3

Arpeggio G-Dur Griffbrett aufwaerts, vor-und-rück wie rück-und-vor

The image displays two systems of musical notation for arpeggio exercises in G major. Each system consists of a treble clef staff and a bass clef staff. The exercises are numbered I through XVII, with some numbers appearing in both systems. The notation includes fret numbers (0-4) and fingerings (1-4) for each note. The exercises are designed to be played in an ascending and descending pattern across the fretboard.

Bending Halbton alle Finger V. aus der Mitte

Dem Muster folgend weiter bis es reicht.

The image shows a musical exercise for bending on the fifth string. It is written in a single treble clef staff. The exercise starts on the fifth fret and moves up to the seventh fret. The notation includes fret numbers (5, 6, 7) and fingerings (1-4) for each note. The exercise is designed to be played in a rhythmic pattern, with the notes being bent to reach the next fret.

Explizite Bending-Übung im Sinne von Muskeltraining nur jeden zweiten Tag zu machen scheint sich zu bewähren. Die Hand scheint nach 48 Stunden ausreichend erholt und es gibt eine klare Verbesserung.

2026-02-28 - Tag 6

E-Dur übers Griffbrett auf- und abwärts

Das Prinzip der Rhythmus-Pyramid sollte ja vertraut sein. Einfach das rhythmische Muster weiterführend das Griffbrett auf- und abwandern.

The image displays musical notation for E major exercises across the fretboard. It consists of two systems, each with a treble clef staff and a bass clef staff. The exercises are labeled A, B, C, and IV. The notation includes fret numbers (0-5) and fingerings (1-5) for each note. The exercises are designed to be played in an ascending and descending pattern across the fretboard.

6

7

V. DVII. VI.

8

VII. E VIII. IX. FXI. X.

8

VIII. G XI.

10

H XIV. XIII.

13

XII. J XIV. XVI.

16

K XIV. L XII. XIII. XIV. M XII.

18

Mein Eindruck bei derartig komplizierten Übungen ist, daß sie gut sind um die Wahrnehmung zu heben, neue Sicht auf das eigen Spiel zu geben, Probleme zu entdecken. Wenn man sie aber benutzt um das Entdeckte zu erobern, überfordern sie durch die Fülle, man ermüdet und schlampft. Dafür dann, dem für sich als wichtig gefundenen Aspekt, eine eigene Übung gönnen, also für's Entdeckte, nicht für's Schlampfen.

Arpeggio G-Dur Griffbrett abwaerts, rück-und-vor wie vor-und-rück

Die Variante im V. Bund fühlt sich nach wie vor etwas seltsam an. Der Wechsel vom Ringfinger auf der E-Saite zum auf das Berr folgenden Mittelfinger mit dem d' auf der g-Saite, ist irritierend. Zumal der Ringfinger ja dann wiederum hinter den Mittelfinger muß wenn er auf's b' der e'-Saite geht.

In großem Maße mein Plektrum-Arpeggio über alle sechs Saiten hat es aber nicht verbessert. Da muß ich mir wohl etwas anderes einfallen lassen.

Rhythmische Anschlagsübung mit Dämpfen alle Kombinationen

Am Anfang macht das Kopfschmerz, aber es tut nur beim ersten Mal weh, man gewöhnt sich schnell dran.

Auf den weiter entfernten Saiten wird es schwierig mit den Kombinationen ohne Daumen beim Dämpfen, aber ein leichtes Nacheinander tut der Idee keinen Schaden an.

März

6p 9. März 2026

Eine Woche Erholung von der Vergangenheit mit etwa einem G7+-Arpeggio, einer Skalen-Anschlags-Übung mit wechselnder Weite und ein paar Pedal-Steel-Licks für den Zeigefinger.

2026-03-09 - Tag 1

Skalen-Anschlags-(Vor)Übung mit wechselnder Weite G-Dur V. aufwärts in Segmenten

Ein herrlicher umständlicher Titel, für eine so einfache Idee.

(Tatsächlich fiel mir erst am Samstag auf, daß es für so etwas längst einene Namen gibt Pedal-Ton-Übung. Aber „Skalen-Anschlags-Übung mit wechselnder Weite aufwärts in Segmenten“, das macht neugierig, da will man doch wissen was es ist. OK, bei „Pedal-Ton-Übung“ weiß man es, ohne es erst wollen zu müssen. – Was einem halt lieber ist.)

Erst in Ruhe den Fingersatz verinnerlichen. Dann etwas in Fluß und Tempo kommen.

The score consists of six staves, each representing a segment of the exercise. The key signature is one sharp (F#) and the time signature is 4/4. The exercise is written in treble clef. Above the first staff, there are markings for 'V' (pedal) and 'V' (pedal) with a '5' above them. The score includes various fingering numbers (1-5) and articulation marks (accents, slurs) throughout the six staves.

Arpeggio G7+ mit kleinem Lagenwechsel e'-e''

The score consists of two staves, each representing a segment of the arpeggio exercise. The key signature is one sharp (F#) and the time signature is 4/4. The exercise is written in treble clef. Above the first staff, there are markings for 'II. III.', 'IV', 'V', 'VII.', 'XII.', 'X.', and 'IX.' with corresponding fingering numbers (1-6) above them. The score includes various fingering numbers (1-6) and articulation marks (accents, slurs) throughout the two staves.

Pedal-Steel Licks für Zeigefinger auf g-Saite 1

Der Anschlag erfolgt selbsterständlich in Hybridtechnik, also Plektrum plus Mittel- und Ringfinger.

Erster Takt hinziehen, zweiter vorspannen und zurück, wobei sich die Dehnungsrichtung natürlich ebenso abwechselt.

Genau hinhören!

Musical score for guitar in G major, 4/4 time. The score consists of three staves. The first staff starts with a treble clef and a key signature of one sharp (F#). It contains measures 1 through 5, with chord labels XIV, XII, and XI. Fingerings are indicated by circled numbers 1-5. The second staff starts with a treble clef and contains measures 6 through 10, with chord labels IX, VII, and V. The third staff starts with a treble clef and contains measures 11 through 15, with chord labels IV, II, and V. The score includes various rhythmic values and articulation marks like accents and slurs.

Takt 12 ist für mich nur theoretisch möglich, aber jeder nach seiner Kraft.

2026-03-10 - Tag 2

Arpeggio G7+ mit kleinem Lagenwechsel die Saite entlang auf- und abwärts

Jedes für sich schön in Ruhe spielen und dabei die zurückgelegte Entfernung genießen. Gerne auch die Augen zu machen.

Musical score for guitar in G major, 4/4 time. The score consists of three staves. The first staff starts with a treble clef and a key signature of one sharp (F#). It contains measures 1 through 4, with chord labels I, VII, XIII, VII, I, II, VIII, XIV, VIII, II. The second staff starts with a treble clef and contains measures 5 through 8, with chord labels III, IX, XV, IX, III, IV, X, XVI, X, IV. The third staff starts with a treble clef and contains measures 9 through 12, with chord labels VIII, XV, VIII, III, I, VII, XIII, VII, I. The score includes various rhythmic values and articulation marks like accents and slurs.

Skalen-Anschlags-(Vor)Übung mit wechselnder Weite G-Dur V. abwärts in Doppel-Segmenten

Immer pausieren zwischen den Wiederholungsblöcken; jeder ist eine Übung.

Der Fingersatz läßt sich verändern, besonders die Frage Barré oder nicht ist irgendwie offen.

Daß sich eingie Töne an anderen Orten einfacher greifen ließen ist zwar richtig, aber das Unbequeme, nicht intuitive, bringt gern einen anderen Blick mit sich. Ein Standpunkt von dem aus sich etwas Neues erobern läßt.

VII.

Musical score for guitar, VII. section, measures 1-28. The score is written in treble clef with a key signature of one sharp (F#) and a common time signature (C). The piece is divided into two parts: VII. (measures 1-12) and V. (measures 13-28). The notation includes various rhythmic patterns, fingerings (circled numbers 1-5), and repeat signs. The piece concludes with a final double bar line and repeat sign at measure 28.

2026-03-11 - Tag 3

Skalen-Anschlags-(Vor)Übung mit wechselnder Weite G-Dur V. aus der Mitte

Nicht durchhetzen, Geschwindigkeit kommt durch Präzision.

The image displays a guitar exercise in G major, consisting of two systems of five staves each. The first system is labeled 'V.' and the second 'VII.'. Each system contains five staves numbered 1, 3, 5, 7, and 9. The music is in G major (one sharp) and common time (C). It features eighth-note patterns with various fingerings indicated by circled numbers 1-5. The first system ends with a double bar line, and the second system also ends with a double bar line.

Eigentlich plane ich für morgen von oben nach unten durch zu spielen, aber irgendwas in mir sucht nach einer Möglichkeit diese Übung sinnig über eine weitere Woche auszudehnen. Mal sehen.

Arpeggio G7+ mit kleinem Lagenwechsel E-E

Immer hübsch im Kreis spielen und wenn es läuft Tempo nach oben drehen. Tatsächlich mußte ich mich erst ein paar Runden in Richtung langsamer bequemen, bevor mein Spiel Schwung aufnahm.

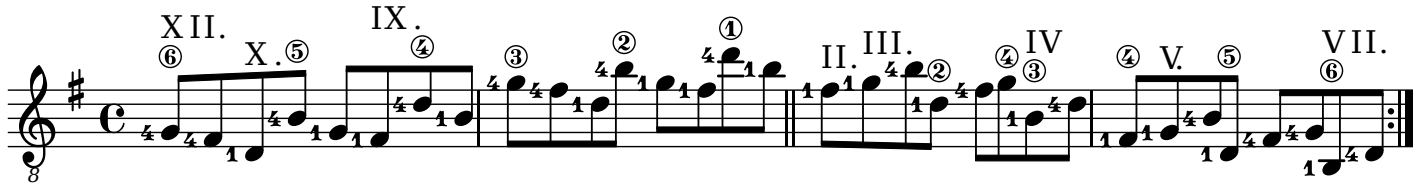

Die Bundangaben lasse ich jetzt hier mal weg. Die verwirren mir mehr als sie erhellen.

Pedal-Steel Licks für Zeigefinger auf g-Saite 2

Dieses nicht so sehr als einzelne Licks verstehen, sondern versuchen durchzukommen. Zumindest soweit es geht, wenn es irgendwo schwieriger wird, musikalische Pausenlängen für den Anlauf wählen.

Anschlag erfolgt weiterhin mit Pick, Mittel- und Ringfinger.

Eine saubere Tonhöhe ist essentiell! Alles andere klingt wie verstimmte Gitarre, dafür braucht sie keine Übung, das ist ihr in die Wiege gelegt.

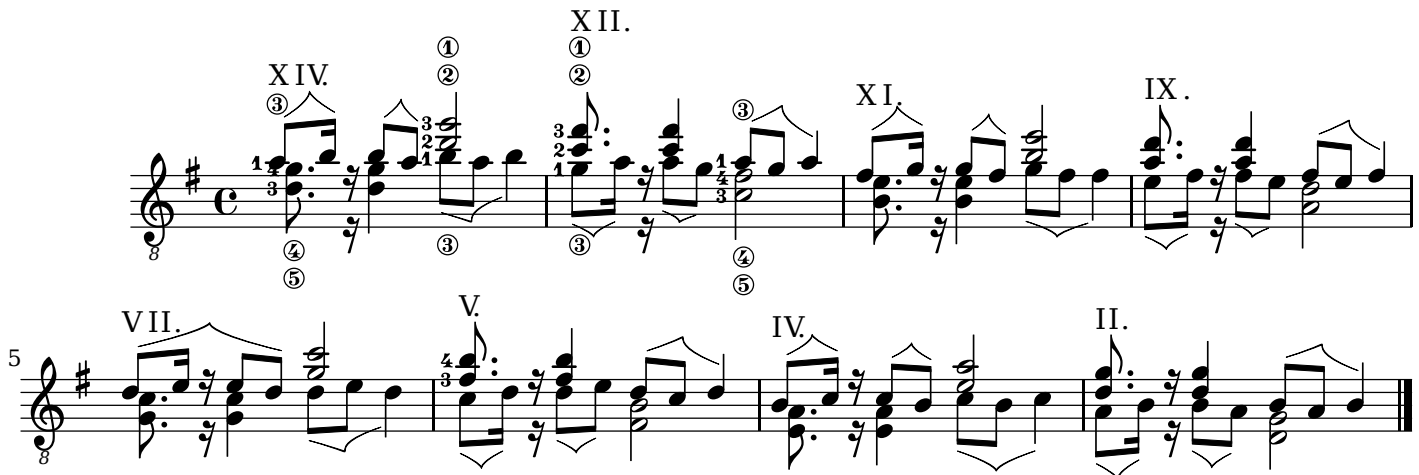

2026-03-12 - Tag 4

Arpeggio G7+ mit kleinem Lagenwechsel die Saite entlang ab- und aufwärts

So ein eingängiger Akkord und doch will mein Kopf die Finger woanders langschicken. Am Ende bleibe ich zwar siegreich, doch sinniger wäre es schon, meine innere Stimme würde die Bewegung auf dem rechten Weg halten.



Skalen-Anschlags-(Vor)Übung mit wechselnder Weite G-Dur V. aufwärts in Segmenten mit Pause

Ob die leeren Takte von einer Viertel, Halben, Ganzen oder deren mehrere gefüllt sind, hängt einfach von der Kondition im moment ab. Der folgende Takt muß halt wieder sauber laufen.

In der Hoffnung es hat sich eine Richtung als Gedanke etabliert, mache ich morgen nochmal kurze Hin- und Hers für's Tempo, um dann Samstag wie heute auf-, abwärts zu gehen.

Und was nächste Woche kommt ... kommt vielleicht auch erst übernächste Woche.

2026-03-13 - Tag 5

Skalen-Anschlags-(Vor)Übung mit wechselnder Weite G-Dur V. auf-und-ab pro Oktave

Jeden Wiederholungsblock als eigene Übung behandeln.

The image shows a musical score for guitar exercise V. in G major (one sharp). The exercise is divided into two main parts: an ascending scale (measures 1-18) and a descending scale (measures 19-24). Each part is divided into two systems of six measures each. The notation includes various intervals and fingerings, indicated by circled numbers 1 through 6. The key signature is G major (one sharp). The time signature is common time (C). The exercise is written for guitar, with a treble clef and a guitar-specific bass line. The score is numbered 1 through 24, with measure numbers 3, 5, 7, 9, 11, 13, 15, 17, and 19 placed at the beginning of their respective lines. The exercise is labeled 'V.' at the beginning and 'VII.' at the end.

Arpeggio G7+ mit kleinem Lagenwechsel e'-e'

Wie am Mittwoch, nur anders lang, ruhig im Kreis spielen.

Langsam klärt sich wo meine Verwirrung herkommt. Wenn der zuerst aufsetzende Finger gleich einen Lagenwechsel ausführt, fehlt dem dann folgenden die Orientierung. Das Ganze dann mit einer leichten Überstreckung und schon taugt kein erlerntes Griffschema mehr.

Es fünf Tage gebraucht das herauszufinden, na immehin, ich habe etwas über meine Dämlichkeit erfahren.

Interessant, daß es mir in dem Moment auffällt, in dem ich aufgehört die Lagenwechsel an genau diesen Stellen auszuzeichnen.

Pedal-Steel Licks für Zeigefinger auf g-Saite 3

Diesmal scheint es mir besser, jeden Takt für sich zu üben. Zumindest ist das der Weg der es bei mir anhörbar klingen läßt.

2026-03-14 - Tag 6

Arpeggio G7+ mit kleinem Lagenwechsel die Saite entlang ab- und aufwärts

Die Bundbezeichnungen sind mehr der Versuch zu verstehen was ich mache, als der Hinweis darauf was zu ist. Es ist, wo Zeigefinger hinzielt.

Der Fingersatz selbst ist allerdings genau so gemeint.

Skalen-Anschlags-(Vor)Übung mit wechselnder Weite G-Dur V. abwärts in Segmenten mit Pause

Wie geplant, die Übung vom Donnerstag heute in der Gegenrichtung.

Der Fingersatz lädt ja eher zu sukzessivem Spiel ein. Wenn ich übernächste Woche hiermit durch bin, werde ich mal einen suchen der zum Liegenlassen der Töne geeignet ist.

Dies war eine erkenntnisreiche Woche, zumindest habe ich sie gebraucht um herauszufinden, daß meine Pedal-Tone-Lick ja tatsächlich Pedal-Steel-Licks sind, was ich, so meine Erinnerung, nicht zum ersten Mal durcheinanderbrachte. Damit nicht genug stellt sich meine mit so hübsch umständlichem Namen versehene Skalen-Übung, als eigentliche Pedal-Ton-Übung heraus.

Pedal-Steel Licks für Zeigefinger auf g-Saite 4

Morgen ist ohnehin ein Tag Überepause, und ich hatte noch eine Idee die ich als Übung ausprobieren wollte, also muß der Zeigefinger heute nochmal ran.

Der Anschlag erfolgt natürlich stilgemäß in Hybrid-Technik, also Plektrum plus Mittel- und Ringfinger.

Für meinen Geschmack klingt es am schönsten wenn der Zielton beim Benden erst genau in dem Moment erreicht ist, an dem die Viertel auf Schlag zwei b.z.w. vier gespielt wird.

The image displays a musical score for guitar, specifically focusing on the G string (g-Saite). It consists of four staves, each containing two measures of music, for a total of eight measures. The music is written in treble clef with a key signature of one sharp (F#) and a common time signature (C). The notation includes various rhythmic patterns, primarily quarter notes and eighth notes, often with accents. Fingerings are indicated by numbers 1-3 above the notes. Hybrid picking is used, with a pick (p) and fingers (m, a, r) indicated below the notes. Bends are shown with a curved line above the note and a circled number indicating the target fret. The licks are numbered as follows: XIV (measures 1-2), XII (measures 3-4), XI (measures 5-6), VIII (measures 7-8), VII (measures 9-10), V (measures 11-12), IV (measures 13-14), and II (measures 15-16). The score is divided into four systems, with measure numbers 8, 5, 9, and 13 marking the beginning of each system.

6p 23. März 2026

Wie angedroht geht es weiter mit der Pedal-Ton-Übung in G-Dur.

Auch Pedal-Steel-Lick gibt es wieder, wobei diesmal alle Finger gefordert sind ihre Kraft an der d-Saite zu erproben.

Ein quasi-chromatische Barré-Arpeggio-Anschlagsübung gibt es auch noch.

2026-03-23 - Tag 1

Pedaltton G-Dur V. aufwärts mit Pausen

Die Pausentakte rhythmisch streng nehmen. Trotz der Zeit für die Erholung den Sinn für's Weitergehen behalten.

The image shows a musical score for guitar, consisting of 21 staves. The key signature is G major (one sharp, F#) and the time signature is common time (C). The score is divided into two main sections by a double bar line. The first section, starting at measure 1, features a sequence of eighth-note chords moving up the fretboard, with fingerings indicated by circled numbers 1 through 6. The second section, starting at measure 13, features a sequence of eighth-note chords moving down the fretboard, with fingerings indicated by circled numbers 4, 3, 2, 3, 2, 1, 2, 3, 4, 3, 2, 1, 2, 3, 4, 3, 2, 1. The final measure (21) ends with a whole note chord. The score includes various musical notations such as stems, beams, and fingerings.

Die gedämpften Töne waren nicht geplant, sie haben sich von selbst dazugespielt. Damit auf Schlag vier aufzuhören, fühlte ich genau in dieser Kombination für den Unterarm der Anschlagshand sehr entspannend an.

Arpeggio Barré alle vier Finger

Fokus ist hier die rechte Hand, das Barré ist eher als Gelegenheit für Konditionierung gedacht. Wenn nicht alle Finger gleich stabil bleiben, einfach den nächsten einsatzfähigen verwenden.

The image shows a musical score for a guitar exercise labeled 'VII.'. It consists of four staves of music, each starting with a treble clef and a common time signature (C). The music is written in a key with one sharp (F#) and a 4/4 time signature. The first staff has a 'VII.' above it. The music features a complex rhythmic pattern with eighth and sixteenth notes, and various fingerings indicated by numbers 1-4. The exercise is marked with 'V' above the notes.

Hier mußte ich doch tatsächlich mehrmals das Tempo runterdrehen und neu ansätzen, bevor es lief. Sehr schön, die Übung adressiert wohl ein Problem.

Pedal-Steel-Lick G-Dur gehaltene Quarte alle Finger auf d-Saite

Das ist zuviel um es in sechs Tagen als Ganzes auf sinniges Niveau zu bringen, zumal es über- und überüberübermorgen Varianten gibt. Es ist eher ein Ausprobieren, etwas aus dem, wenn der passende Moment kommt, etwas herausnehmen und polieren kann.

Beim Planen war schon klar, einige Varianten werden nur schwer oder mit dünneren Saiten gehen. Es waren dann aber doch mehr als gehofft.

Übermorgen werde ich das mal andersrum versuchen, also mit Vordehnen. Da läßt sich auch mit Schwung arbeiten, was es manchmal einfacher macht.

2026-03-24 - Tag 2

Pedaltón G-Dur V. Problemteile

Die schwierigsten Momente scheinen im mittleren Bereich zu liegen. So etwa um e-e' bis g-g'. Sie bekommen eine Extrabehandlung. Erst als Einzelteile und dann werden sie als Strecke wieder zusammengesetzt, in jeweils eine Richtung gespielt.

Three staves of musical notation in treble clef, key of D major (one sharp), and 4/4 time. The first staff starts with an 8-measure rest. Fingerings are indicated by circled numbers 2, 3, 4, 5, and 2. The second staff starts with a 3-measure rest. Fingerings are indicated by circled numbers 3, 4, 5, 4, 3, and 1. The third staff starts with a 6-measure rest. Fingerings are indicated by circled numbers 2, 4, 3, and 2. The piece concludes with a double bar line.

Arpeggio Barré alle vier Finger III.

Andere Lage, andere Richtung aber das Thema bleibt gleich.

Four staves of musical notation in treble clef, key of D major (one sharp), and 4/4 time. The first staff is marked 'III.' and features a series of arpeggiated chords with 'V' (vibrato) markings above the notes. The second, third, and fourth staves continue the piece with various rhythmic patterns and fingerings (1, 2, 3, 4). The piece concludes with a double bar line.

Und morgen gibt es dann auch wieder Pedal-Steel.

2026-03-25 - Tag 3

Pedalton G-Dur V. abwärts mit Pausen

VII.

V.

3

5

7

9

11

13

15

V.

17

19

21

Arpeggio Barré alle vier Finger IX.

Andere Lage, aber auch das Anschlagsmuster ändert sich gegenüber den Vortagen. Ging es Montag nur auf- und Dienstag nur abwärts, wechselt dies heute.

IX.

1 2 3 4 1 2

2 3 4 1 2 4

3 1 2 3 4

4 1 2 3 4 1

8

V

Wie sich herausstellt lässt sich das Vorgehen in der Anschlagshand so besser nachvollziehen. Ich hätte erwartet der Wechsel als zusätzliches Problem macht es schwieriger, aber nein. Nach mein Eindruck bewegt sich die Greifhand hier deutlich automatisch, was vermutlich mehr Aufmerksamkeit über lässt.

Pedal-Steel-Lick G-Dur gehaltene Quarte alle Finger auf d-Saite

I. II. II.

IV. V. V. VI. VII.

VIII. IX. X.

XI. X. XI. XII.

8

17

26

②
③
④

So richtig sinnig wird es ab der VII. Lage.

2026-03-26 - Tag 4

Pedalton G-Dur V. abwärts Details

Meine Hoffnung war, ich könne heute schon den Durchlauf angehen, dann sind mir aber doch noch ein paar Kleinigkeiten aufgefallen, die Nachbesserung verlangten.

The image displays a 12-staff guitar tablature for a descending pedal point exercise in G major. The music is written in 4/4 time and features a consistent eighth-note descending line across all strings. Fingerings are indicated by circled numbers 1 through 6. Chord markings 'V.' and 'VII.' are placed above the staffs. The exercise concludes with a double bar line and repeat dots.

Arpeggio Barré alle vier Finger IX.

The image displays a 4-staff guitar tablature for an arpeggiated barre exercise. The music is written in 7/4 time and features a descending arpeggiated line across all strings. The exercise is marked with 'IV.' and 'V.' and includes barre markings. The tablature shows the specific fretting and picking patterns for each string.

VII.

23

25

Arpeggio Barré alle vier Finger II.

II.

2

3

4

Pedal-Steel-Lick G-Dur gehaltene Quarte alle Finger auf d-Saite

I.

II. ② ③

III.

IV.

V.

VI.

VII.

6

11

17

23

29

VIII.

IX.

X.

XI.

XI.

XII.

Es braucht doch tatsächlich Mut die Saite so weit rüber zu schieben wie nötig. Und man, kostet das Kraft. Vielleicht habe ich morgen noch etwas davon über und wiederhole die heutige Übung. Das Bending vorneweg einmal isoliert zu machen hat sich bewährt

2026-03-28 - Tag 6

Pedaltón G-Dur V. komplett

Und jetzt auf's Ganze.

V.

VII.

Es lief durch, für richtig Tempo müßte ich da aber nochmal eine Woche dran. Dafür ist es nicht toll genug. Da suche ich mal lieber nach einer neuen Variante in einer andere Skale. Und dann so angelegt, daß die Töne immer gleichzeitig mit dem Pedalton erklingen können.

Sowohl für die Anschlags- als die Greifhand konnte ich klare Fortschritte wahrnehmen. Für Ersterer brachte das stetige Auf- und Ab mit Saitenspringen etwas, Letzterer die teilweise ungewöhnlichen Fingersätze, die die Beschränkung auf die gewählte Skale erzwingen. An vielen Stelen wäre ein anderer einfacher gewesen, aber so haben sich meine Möglichkeiten erweitert.

Arpeggio Barré alle vier Finger das Griffbrett entlang

Einfach immer weiter ausführen, gern auch woanders ansetzten, oben mittendrin, egal. Nach ein paar Takten zwingt einen ein Drehwurm zum neu Anfangen.

Auch wenn das Wichtige die Zuordnung der Barre-Länge zum Anschlag ist, es auf die genauen Töbe also eigentlich nicht ankommt, neu ansetzen. Schlamperei ist eine Haltung, die man sich sehr leicht antrainieren kann.

Diese Muster ist ein Glückgriff. Irgendwas zwingt die Anschlagshand daran in die Bewegung in der richtigen Ebene zu Vollführen, so selbstverständlich, das Wort zwingt scheint fast fehl am Platz.

Beim nächsten Mal werde ich dafür etwas Musikalischeres suchen als nur quer zum Griffbrett. Es schreit förmlich nach Arkkordbrechungen, also Arpeggios, eventuell sogar wieder im Tandelm mit einer Pedalton-Übung.

Pedal-Steel-Lick G-Dur gehaltene Quarte alle Finger auf d-Saite

Die Abschlußrunde für die Fingerkraftmeierei gibt es wieder mit jeweils einem leichten Aufwärm-Bending voran.

II.

I.

II.

IV.

V.

V.

VI.

VII.

VIII.

IX.

X.

XI.

X.

XI.

XII.

Und nächste Woche wähle ich wieder in den Unterlagen von 2016.

April

6p 6. April 2026

Die Idee der Barré-Arpeggio-Übung entwickelt sich eine Stufe weiter, es geht jetzt nicht nur in eine Richtung.

Auch mit dem Pedal-ton-Thema werde ich mich noch ein bißchen weiter beschäftigen. Es gibt aber nicht den ganzen Braten sondern nur einen Teil im Wechsel mit einer Skalenübung. Für beide wähle ich B-Moll melodisch als Skala aus.

Damit das Trio voll wird gibt es auch wieder ein paar Pedal-Steel-Licks. Auch hier beschränkt gegenüber dem letzten Mal. Der zu erforschende Bereich umfaßt etwa zwei Lagen.

2026-04-06 - Tag 1

Barré Arpeggio auf und ab und umgekehrt VII.

Die Lage wechselt nicht nur der Finger, mal von oben mal von unten.

Pedal-Ton B melodisch Moll b-d' Vorübung 1

Letztes Mal war eher Ton nach Ton gedacht, diesmal soll der Pedalton tatsächlich weiterklingen, also seinem Namen gerecht werden. Sonst rächt er sich womöglich.

Zuerst sichte ich das Material und versuche die einzelnen Teile sichern.

Das reicht, Mittwoch geht es dann wahrscheinlich pro Oktave vorwärts und rückwärts auf Geschwindigkeit und Freitag dann das Ganze durch.

Pedal-Steel-Licks für Bending auf d-Saite in B melodisch Moll EAd

Wie vorletzte Woche ist das eher zum Rumprobieren gedacht.

Wenn **a.1** zu schwer wird für den Zeigefinger **a.2** hat der Mittelfinger die Möglichkeit sich Unterstützung vom diesem zu holen, wenn die Überdehnung 3-4 gelingt.

b.1 ist eher einer Unabhängigkeitsprobe für den Ringfinger, wirklich spielbar dürften dann wieder **b.2** Ringfinger mit Unterstützung des Mittelfingers, oder **b.3** und **.4**, Ringfinger b.z.w. Mittelfinger alleine, sein.

Bei **c.1** hat sich mein kleiner Finger einfach geweigert. Versuchen sollte man es ruhig, manchmal braucht es einfach mehrere Anläufe mit zeitlichem Abstand bis die Idee einer Bewegung sich auch umsetzen läßt.

2026-04-07 - Tag 2

Legato mit Glissando in B melodisch Moll E-e'

Als Kontrast zur Pedalton-Übung gibt ein paar Aufschlags- und Abzugsbindungen unterbrochen von einem Glissando. Das Ganze bewegt sich etwa in dem Bereich wo auch die Pedalton-Übung stattfindet.

Barré Arpeggio auf und ab und umgekehrt V.

Der Finger braucht nicht liegenbleiben, eher mit den Tönen abrollen. Hauptthema ist die Anschlagshand.

2026-04-08 - Tag 3

Barré Arpeggio auf und ab und umgekehrt VIII.

Musical score for Barré Arpeggio exercise VIII, showing four staves of guitar notation. The score is in C major, 4/4 time, and features various arpeggio patterns with fingerings and accents. The first staff is labeled VII. and starts with a 2-finger pattern. The second staff starts with a 1-finger pattern. The third staff starts with a 3-finger pattern. The fourth staff starts with a 3-finger pattern. The score includes various arpeggio directions and accents.

Pedal-Ton B melodisch Moll b-d' Vorübung 2

Wenn es läuft können die Pausentakte weggelassen werden.

Musical score for Pedal-Ton B melodisch Moll b-d' Vorübung 2, showing four staves of guitar notation. The score is in B minor, 3/4 time, and features various triplet patterns with fingerings. The first staff is labeled IV. 3 and VI. 3. The second staff is labeled VII. 3. The third staff is labeled VII. 3. The fourth staff is labeled IV. 3. The score includes various triplet patterns and fingerings.

Und nach ein paar Anläufen tat es gehen, das Laufen.

Pedal-Steel-Licks für Bending auf g-Saite in B melodisch Moll Adg

Nach dem Schema vom Montag werden im selben Bereich die Möglichkeiten auf den Saiten A bis g erforscht.

Auch c.1 ist wieder eher nur einen Versuch wert, als daß es sinnvoll ist es zu üben. OK, vielleicht auch zwei drei mehr, um die der unabhängigkeit zur fördern. Denn eine Kraftfrage ist es nicht.

Für e und f hätte es noch g und h gegeben, die wären nur die gleichen wie c und d zwei Bünde b.z.w. einen Ganzton höher.

Mit den Vierteln läßt sich der Klang viel besser auskosten; da hätte ich auch eher drauf kommen können.

Man kann das auch über eine kleine Akkord-Progression versuchen:

```
| Bm7+ | % | E9      | E7      |
| C#m7 | F#9  | A#m7/5- | D+ F#7 |
```

Die funktioniert auch als Unterlage für die Pedaltonübung, dann natürlich im Dreier. Empfehlung für den letzten Takt wäre dann:

```
| D+      F#7 |
| 1  2  3  |
```

2026-04-09 - Tag 4

Legato mit Glissando in B melodisch Moll A-E'

Als ich damit Dienstag begann, dachte ich noch da wär schneller durchzukommen. Aber wenn man es gründlich macht, ebenmäßiger Ton, sauberes Timing und ordentliche Betonung, dauert es doch. Und bei Betonung kam die Idee für eine sinnvolle Schikane. Also, bitte einen schönen Akzent auf die Eins-zwo-drei-vier-fünf-sechs-sie-ben.

Dann kam mir doch eine Idee für die Aufteilung des Fingersatzes die zu einer Änderung bei den letzten beiden der sechs Teile vom Dienstag führte. Die Kombinationen 1-2-3 und 2-3-4 sind so unschön, die brauchen Repräsentation, und sei es als das Letzte.

Samstag gibt es dann die einfachere Fünf-Achtel-Variante..

Barré Arpeggio auf und ab und umgekehrt X.

2026-04-10 - Tag 5

Pedalton B melodisch Moll b-d'

Der Plan für heute ist, einmal sauber durch die Pedalton-Übung kommen, dann ein paar Wiederholungen Barré-Arpeggio A. Erneut die Pedalton-Nummer und Barré-Arpeggio B u.s.w. Dazu nach eigenem Geschmack mit den Pedal-Steel-Licks würzen.

Barré Arpeggio auf und ab und umgekehrt VI.

Pedal-Steel-Licks für Bending auf d-Saite in B melodisch Moll bgd

The image displays six staves of guitar music, each in the key of D major (two sharps) and 5/8 time. The music is written in a single melodic line on a treble clef staff. Each staff begins with a circled number indicating a starting fret: 4, 3, 2, 1, 6, and 5 respectively. The notes are often grouped with slurs and include various fingerings (1-4) and accents. Roman numerals (VI, VII, VIII, V) are placed above the notes to indicate fret positions. The music concludes with a double bar line and a final note marked with a '7'.

Staff 1: VI. ④ VII. VI.

Staff 2: VI. ③ VIII. VI.

Staff 3: V. ② VII. V.

Staff 4: VI. ① VIII. VI. VI.

Staff 5: VI. ⑥ VIII. VI.

Staff 6: V. ⑤ VII. V. V.

Hier steckt noch mehr drin. Die Kombination 3-4 als Ganzton tut sich allerdings schwer.

Pedal-Steel-Licks für Bending auf g-Saite in B melodisch Moll ebG

Nach **f** habe ich ein paar Varianten weggelassen, nämlich jene welche genauso als **c.1/2** schon zu spielen waren.

The image shows two staves of musical notation for guitar licks on the G string in B minor. The first staff contains five licks labeled 'a', 'b.1', 'b.2', 'b.3', and 'c.1'. The second staff contains five licks labeled 'c.2', 'd', 'e', 'f.1', 'f.2', and 'g'. Each lick is written in treble clef with a key signature of two sharps (F# and C#) and a common time signature (C). The notation includes various bends, slurs, and fingerings. Above each lick, there are diagrams showing the fretting hand position on the G string, with circles representing fingers (1, 2, 3) and numbers indicating fret numbers. For example, lick 'a' shows a 4th fret bend with finger 1, and lick 'g' shows a 3rd fret bend with finger 3. The second staff starts with a '6' and an '8' below the staff, indicating the starting fret and octave.

Das Saitenziehen ging eigentlich ganz ordentlich, die Töne die stehen bleiben sollten entfaltetem hingegen schnell eine gewisse Mißtönigkeit. Die Krafrichtung zwischen den Fingern ist halt um 90° verschieden.

6p 20 April 2026

Es soll ein Hin als Arpeggio und ein Her als Pedalton werden, das dann in melodisch Moll. Der Umfang ist transversal vier Saiten, damit käme ich, theoretisch, dreimal den Hals entlang, Hin und Her wechselnd, sechsmal.

Theoretisch, denn es könnte sich als ziemlich viel erweisen, zu viel, um genau zu sein und ein paar Pedal-Steel Licks dazu wären ja auch schön.

Also, Stück für Stück vorarbeiten und schauen was wird, spätestens Dienstag dürfte sich die Lage geklärt haben.

2026-04-20 - Tag 1

G-Moll melodisch den Hals hinauf Arpeggio auf- Pedalton abwärts E-g

Arpeggio und Skale in einem zu üben finde ich schön für's Ohr, insbesondere bei ungewöhnlichen Skalen.

Die Akkord-Namen habe ich mal drübersetzt und alleine die beiden Mollsept-Akkorde mit verminderter Quinte sind diese Skale wert. Die klingen herrlich fragwürdig.

Durch die beiden Dominantseptakkorde läßt sich auch ein Blues damit bereichern. Mir gefällt der auf der fünften Stufe besser als der auf der vierten.

The musical score consists of 12 staves, each representing a different chord and its associated arpeggio and melodic line. The chords are: I. Gm⁷⁺, II. Am⁷, III. B \flat 7^{+/5+}, IV. C⁷, V. D⁷, VI. E \flat m^{7/5-}, VII. F \sharp m^{7/5-}, VIII. Gm⁷⁺, IX. Gm⁷⁺, X. Am⁷, XI. B \flat 7^{+/5+}, XII. C⁷. The score includes various musical notations such as triplets, slurs, and dynamic markings.

Es brauchte nicht bis Dienstag, wie vermutet, der Plan geht nicht auf, es bleibt bei den unteren Saiten für diese Woche. Zuerst in Oktav-Blöcken, morgen Arpeggio nach unten und Pedalton nach oben, an Tag Drei und Vier dann größere Einheiten, damit ich dann an Tag 5 und 6 in jeweils einer Richtung ganz durchkomme.

Pedal-Steel Licks g-Moll melodisch auf d-Saite VII.

Auch wenn es schwer wird, *Takt 4* beispielsweise, dranbleiben, immer wieder versuchen. Für manches muß erst im Kopf die Idee entstehen wie die Kraft einzuwirken hat. Deshalb, Pausen machen, was heute nicht wird, klappt vielleicht eine Woche später, oder nach dem dreißigsten Versuch im nächsten Jahr. Es gilt sich zu fordern und dann Zeit zu geben.

Takt 4 ist, wie schon angedeutet, herausfordernd. Auch wenn ich empfehlen würde es ohne unterstützende Finger zu versuchen, mir ist es nicht gelungen. Mit Zeige- und Mittelfinger dazu ging aber etwas. Den Gedanken an diese Bewegung in den kleinen Finger zu bekommen erweitert dessen Unabhängigkeit, weshalb ich da Zeit drauf verwendet habe. *Takt 14* klappte dann schon ohne Unterstützung.

2026-04-21 - Tag 2

G-Moll melodisch den Hals hinauf Arpeggio ab- Pedalton aufwärts g-E

I. Gm^{7+}
 II. Am^7
 III. $Bb^{7+ / 5+}$
 V. C^7
 VII. D^7
 VIII. $Em^{7/5-}$
 XI. $F\#m^{7/5-}$
 XII. Gm^{7+}

Nachdem ich mit der Umkehrung des gestrigen halbwegs glücklich durchkam, bin ich etwas später noch in die Verlängerung gegangen.

F#m^{7/5-}
 XI.

Gm⁷⁺
 XII.

Em^{7/5-}
 VIII.

F#m^{7/5-}
 XI.

Gm⁷⁺
 XII.

D⁷
 VII.

Em^{7/5-}
 VIII.

F#m^{7/5-}
 XI.

C⁷
 V.

D⁷
 VII.

Em^{7/5-}
 VIII.

Bb^{7+ / 5+}
 III.

C⁷
 V.

D⁷
 VII.

26 Am^7 II. ③ ④ ⑤ ⑥ ⑤

28 $Bb^{7+}/5+$ III. ③ ④ ⑤ ⑥ ⑤ ④ ③ C^7 V. ③

31 Gm^{7+} I. ③ ④ ⑤ ⑥ ⑤

33 Am^7 II. ③ ④ ⑤ ⑥ ⑤ $Bb^{7+}/5+$ III. ③

Mal sehen, vielleicht klappt ja morgen gleich wenigstens um eins erweitern.

2026-04-22 - Tag 3

G-Moll melodisch den Hals hinauf Arpeggio auf- Pedalton abwärts E-g

Damit es vorwärts geht verdoppele ich gleich die Länge. Klappt nach anfänglichen Schwierigkeiten ganz gut. Was Aufmerksamkeit erfordert, ist, im jeweils zweiten Takt nicht auf den tieferen Ton reinzufallen und ihn als schwere Note zu spielen.

Leider sind die meisten Änderungen im Greifmuster der linken Hand auf den ersten Metern der Übung. Eine normale Tonleiter ist da ausgewogener. Dafür gibt es da keinen Mollakkord mit großer Septe, irgendwas ist halt immer.

1 Gm^{7+} I. ⑥ ⑤ ④ ③ ② ⑤ ⑤ ⑥ ⑤ ④ ③ Am^7 II. ⑥ ⑤ ④ ③

4 Am^7 ④ ⑤ ⑥ $Bb^{7+}/5+$ IV. ⑥ ⑤ ④ ③ ④ ⑤ ⑥ D^7 VII. ⑥

7 C^7 V. ⑥ ⑤ ④ ③ ④ ⑤ ⑥

B \flat 7+/5+ IV. III. C7 V.
 4 C7 D7 VII. 5
 7 Em7/5- VII. VI. VII. F#m7/5- IX. 6
 4 D7 VII. Em7/5- VII. VI. VII. 5
 4 Em7/5- F#m7/5- XI. X. IX. 6
 7 Gm7+ XII. 5 4 3 2 1 3 4 5 6

Pedal-Steel Licks g-Moll melodisch auf g-Saite VII.

The musical score consists of five staves of music in G minor (one flat) and 4/4 time, focusing on the 7th string. The first staff (measures 1-4) features lick VII (measures 1-2) and lick VIII (measures 3-4). The second staff (measures 5-8) features lick IX (measures 5-6) and lick X (measures 7-8). The third staff (measures 9-12) continues lick X and introduces a new lick with a triplet (measures 11-12). The fourth staff (measures 13-16) features lick IX (measures 13-14) and lick VIII (measures 15-16). The fifth staff (measures 17-20) features lick VIII (measures 17-18) and lick VII (measures 19-20). Fingerings (1-3) and accents are clearly marked throughout the score.

Na endlich mal was, was einfach ist. Jetzt muß mir nur einfallen, wie ich die beiden Varianten an Tag 5 und 6 verschieden mache und doch wiederhole.

2026-04-23 - Tag 4

G-Moll melodisch den Hals hinauf Arpeggio ab- Pedalton aufwärts g-E kumulativ

Jeweils mit **A** beginnen, dann **B** bis Ende, **C** bis Ende und zum Abschluß alles, also **D** bis Ende. Wenn es sich gut anläßt eine Stufe überspringen.

The score consists of six systems, each containing a 9-measure phrase. The exercises are labeled as follows:

- System 1:** Starts with **E** (C⁷ V.), followed by **D** (D⁷ VII.), **C** (E^{m7/5-} VIII.), and **D** (E^{m7/5-}).
- System 2:** Starts with **A** (G^{m7+} XII.), followed by **B** (F^{#m7/5-} XI.), **C** (E^{m7/5-}), and **D** (G^{m7+} I.).
- System 3:** Starts with **D** (A^{m7} II.), followed by **C** (B^{b7+/5+} III.), **B** (C⁷ V.), and **D** (A^{m7} II.).
- System 4:** Starts with **A** (D⁷ VII.), followed by **B** (C⁷ V.), **C** (B^{b7+/5+} III.), and **D** (A^{m7} II.).
- System 5:** Starts with **A** (D⁷ VII.), followed by **B** (C⁷ V.), **C** (B^{b7+/5+} III.), and **D** (A^{m7} II.).
- System 6:** Starts with **A** (D⁷ VII.), followed by **B** (C⁷ V.), **C** (B^{b7+/5+} III.), and **D** (A^{m7} II.).

Barré mit dem kleinen Finger über drei Saiten ist eigentlich nicht das Problem, es sei denn ich habe genau davor den Ringfinger aufgestellt. Da fragt etwas danach öfter geübt zu werden.

2026-04-24 - Tag 5

G-Moll melodisch den Hals hinauf Arpeggio auf- Pedalton abwärts E-g

Der Woche dämmert das Ende, aber damit es abwärts geht müssen wir erstmal die ganze Runde hinauf.

Gm⁷⁺
I.

Am⁷
II.

Bb^{7+/5+}
III.

Bb^{7+/5+}
IV.

C⁷
V.

D⁷
VI.

Em^{7/5-}
VII.

Em^{7/5-}
VIII.

F#m^{7/5-}
IX.

F#m^{7/5-}
X.

F#m^{7/5-}
XI.

Gm⁷⁺
XII.

Pedal-Steel Licks g-Moll melodisch auf g- und d-Saite VII.

Heute mit Mut zur Lücke angerichtet, in *Takt 13* gar mit übereinandergeschlagenen Beinen.

The musical score consists of four staves of music, each starting with a measure number (8, 5, 10, 15) and a treble clef. The key signature is G minor (one flat). The time signature is 4/4. The music features a variety of rhythmic patterns and melodic lines, often with accents and slurs. The staves are labeled with Roman numerals VII, VIII, IX, and X, indicating different licks or techniques. The notation includes eighth notes, quarter notes, and half notes, with some notes beamed together. There are also some rests and dynamic markings. The score ends with a double bar line.

VII. VIII. IX. X. VII. VIII. IX.

2026-04-25 - Tag 6

G-Moll melodisch den Hals hinauf Arpeggio ab- Pedalton aufwärts g-E

I. Gm^{7+}
 II. Am^7
 III. $Bb^{7+/5+}$
 V. C^7
 VII. D^7
 VIII. $Em^{7/5-}$
 XI. $F\#m^{7/5-}$
 XII. Gm^{7+}

Hat ein paar Ansaätze gebraucht aber dann wurde es Runde um Runde runder.

Den Widerständen beim Wechsel vom Barré mit dem kleinen Finger und einem gegriffenen Ton muß ich mich dann doch extra widmen.

Pedal-Steel Licks g-Moll melodisch auf A- und b-Saite VII.

③

④

5

9

13

18

Takt 17 und 18 sind wieder etwas schwierig, die wirkliche Herausforderung bleibt aber den nicht gebendeten Ton stabil zu halten.

Mai

6p 4. Mai 2026

Das Erschließen von **B^b melodisch Moll** mittels *Arpeggio*, *Bending/Pedal-Steel-Licks* und anderer Obskur- und Normalitäten, ist Thema dieser Runde.

Melodisch Moll ist eigentlich nicht korrekt, da dafür abwärts im Reinen zu gehen wäre. Andere Namen, die Stufe mißachtend von der sie starten, wären alterierte Skale, alterierte dominante Skale, superlokrisch, lokrische mit verminderter Quarte. Da es mir vor allem um das verwendbare Tonmaterial geht, nehme ich den Namen der meinem Verständnis als Herleitung am nächsten liegt, melodisch Moll.

In „Exercises“ von *Joe Charupakorn* begegnete mir die Bezeichnung *Jazz Melodic Minor*. Die Erweiterung mit *Jazz* überzeugt mich, es gibt, wie oben geschrieben, ja einen Unterschied. Also **B^b jazz-melodisch Moll** soll heißen, womit ich die nächsten Tage meine Finger und die Ohren meiner Nachbar erfreue.

Zu dem genannte Lehrbuch von *Joe Charupakorn* ist zu sagen, was ich immer zu solchen Büchern sage, daß es sich lohnt so etwas durcharbeiten, neue Konzepte erfahren, alte auffrischen, absurde ausprobieren – spielend wird die Welt erobert.

Wenn es im Einzelfall zu unsinnig werden sollte, ist es besser einen Endpunkt zu setzen und nicht einfach abzubrechen. Das aktuelle Kapitel beenden oder eine dann vorgenommene Auswahl an weiteren Übungen aus dem jeweiligen Werk böten sich da an.

2026-05-04 - Tag 1

Barré Arpeggio Schritt zurück V.

Das ist der Versuch den Problemen, die mir beim Wechsel zwischen Barré mit dem kleinen Finger und davor oder danach gespielten gegriffenem Ton auf dem darunter liegendem Bund begegneten, zu begegnen.

Da ich ähnliche Schwierigkeiten auch mit dem anderen Varianten vermute, kommen auch die mit Mittel- wie Ringfinger-Barré dran. Dem Hauptproblem gönne ich jeweil zwei Wiederholungen.

The musical notation shows a sequence of arpeggiated chords with a barre on the fifth fret. The exercise is divided into five staves, each containing four measures. The first staff is marked with a 'V.' above it. The notation includes various fingerings (1-5) and bar lines. The exercise is divided into sections of 8 measures each, with measure numbers 3, 6, 11, 16, and 21 indicated at the start of each section. The key signature has one flat (B-flat).

Die dieswöchige Pedalton-Nummer wird die Extra-Übung für das kleine Finger Barré aber kaum brauchen.

Arpeggio Pedalton B^b jazz-melodisch Moll abwärts auf A-b

Die Skale Ton für Ton:

B^b c d^b e^b f g a b^b

Eine Übersicht der zur Tonsorte gehörenden Fundstellen auf dem Griffbrett:

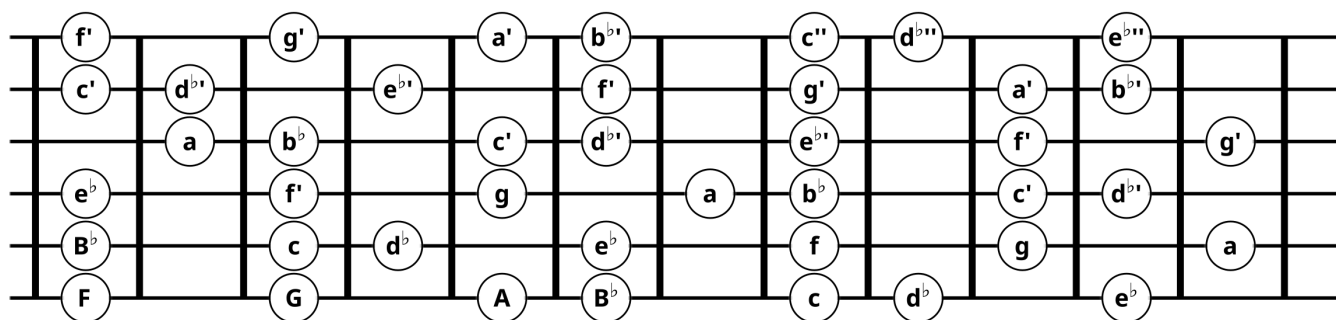

Bei dem Bild formt sich der Gedanken für eine Ton-Lokalisations-Übung, nach dem von *Peter Fischer* unter *Warm Ups* als *Note Location* in „Rock Guitar Secrets“ beschriebenen Muster.

Irgendwo hatte ich doch letztens eine passende Akkordprogression...

Zum Reinkommen widme ich mich heute den ersten vier von acht Positionen.

Wie sich herausstellt ist kaum, nicht gar nicht, in Hinsicht auf das kleine Finger Barré. Die vorangestellte Barré-Übung erfaßt nur ein Teil des Problem, da muß noch eine Zusatzschikane rein, etwas was die Handhaltung aus der Pedaltonübung erfordert. Die geht da aus einer anderen Position ins Barré.

B^b jazz-melodisch Moll B-R-B IX. aufwärts

Das lief recht gut, da werde ich:

- Tag 2 eine Lage tiefer Terzen entgegen der Laufrichtung spielen
- Tag 3 wie heute nur mit Abzugsbindung dazu
- Tag 4 eine Lage tiefer Terzen in Laufrichtung
- Tag 5 wie heute
- Tag 6 wie heute nur mit Abzugsbindung dazu

Soweit zumindest mein Plan.

2026-05-05 - Tag 2

Barré Arpeggio Schritt zurück VII.

Mit transversalem Versetzen der einzelnen Übungssequenzen versuche ich mich dem Problem zu nähern.

Arpeggio Pedalton B^b jazz-melodisch Moll abwärts auf A-b

Auch die zweite Hälfte wird zuerst in Einzelpositionen serviert.

Nun kann ich mir überlegen ob ich morgen aus der Mitte heraus kumulativ arbeite, oder die erste Hälfte im Stück nehme.

B^b jazz-melodisch Moll Terzen entgegen Laufrichtung VIII.

Mit einer gewissen Menge an Barré hab ich bei der Übung ja gerechnet, aber barrierten Lagenwechsel hatte ich nicht erwartet. Es wäre möglich gewesen nicht sklavisch dem drei Töne pro Saite Muster zu folgen. Das Finger Hinlegen und Aufstellen ist aber ohnehin gerade Thema, da bleibt das jetzt so.

Hätte besser laufen dürfen, ich werde trotzdem übermorgen die umgekehrte Variante nehmen. Einfach um mir die Sache auch noch von der anderen Seite anzusehen. Dieses Tonfeld muß mich ohnehin noch ein paar Mal umgraben.

2026-05-06 - Tag 3

Barré Arpeggio Schritt zurück IX.

Probieren wir doch die Extremvariante.

IX. ⑤ ⑥ 1b ① 2 [4] ② b

IX. ⑤ ⑥ 2 ① 3 [3] b ②

IX. ⑤ ⑥ 3b ① 4 [4] ② b

Detailed description: This system contains three staves of music. The first staff starts with a treble clef, a 3/4 time signature, and a key signature of one flat. It features a series of chords and arpeggios with fingerings 5 and 6, and a barre on the first string. The second staff continues the sequence with similar fingerings and a barre on the second string. The third staff shows further variations with fingerings 5 and 6, and a barre on the third string.

Von wegen extrem, das war doch tatsächlich zu einfach. Na dann...

IX. XIII. ⑤ ⑥ 8- ① 2 [2] ②

IX. ⑤ ⑥ 3b ① 4 [4] ② b

V. ⑤ ⑥ 1 ① 3 [3] b ②

I. ① ④ [4] b ② ⑤ ⑥

V. ⑤ ⑥ 1 ① 2 [2] b ②

V. ⑤ ⑥ 3 ① 4 [4] ②

IX. XIII. ⑤ ⑥ 8- ① 3 [3] b ②

IX. XIII. ⑤ ⑥ 8- ① 4 [4] b ②

IX. XIII. ⑤ ⑥ 8- ① 2 [2] b ②

V. ⑤ ⑥ 1 ① 3 [3] b ②

I. ① ④ [4] b ② ⑤ ⑥

Detailed description: This system contains six staves of music. It introduces more complex patterns with fingerings 5 and 6, and a barre on the eighth fret. The notation includes various chord shapes and arpeggios, with some measures marked with a '3' indicating a triplet. The system concludes with a final chord and a double bar line.

Arpeggio Pedalton B^b jazz-melodisch Moll abwärts auf A-b

Kumulativ aus der Mitte lautet der Plan. Zuerst spiele ich, D im Kreis, dann D mit anschließendem E und nach ein paar Runden D-E-F-F-E-D kommen alle vier Takte als Ganzes. Wegen der Umkehrung der Anschlagsrichtung gibt es die Umkehrung (F-E-D-C) mit drauf.

Part F brauchte eine kurze Sonderbehandlung, aber eigentlich lief es gut genug um morgen einen Komplettdurchlauf zu versuchen.

B^b jazz-melodisch Moll Abzugsbindung-B-R-B IX. aufwärts

Für die Bindung der zweiten Scheckzehntelgruppe im letzten Takt, *d* anschlagen, Lagenwechsel ausführen, *c* aufschlagen und zum *b^b* abziehen. Klingt erstmal seltsam, funktioniert aber, nach etwas Übung selbstverständlich.

IX. X. XI. V.

2026-05-07 - Tag 4

Barré Arpeggio Schritt vor-und-zurück 3 Saiten

Gestern war extrem zum Einstieg gar nicht extrem, vielleicht ist ja kompliziert zum Einstieg heute auch gar nicht kompliziert.

I. III. I. V. VI. VIII.

18

X.

21

IX.

24

XI.

27

30

VI.

33

VII.

36

III.

40

II.

43

46

Das sieht nun in der Tat viel komplizierter aus als es ist. Folgende Muster werden einfach Saite für Saite transversal und nach meinem, nicht ganz unüberlegten Belieben, longitudinal übers Griffbrett gerückt.

Finger:	3 3 1 1 2 2 1 1 1 1 2 2	Abfolge:	5.	1./9.
	4-4-4 2-2-2 3-3-3			4./6. - 3./7. - 2./8.
			oder:	4./6. - 3./7. - 2./8.
			oder:	4./6. - 3./7. - 2./8.
Saite:	E A d E A d E A d E A d E A d E A d		E	A d

Auch kompliziert zu Spielen war es nicht, nur schwierig auf genau die Weise nach der ich gesucht habe, das Nacheinander von Aufstellen und Legen der Finger was mir Probleme macht fordernd. Für morgen visiere ich eine Variante an bei der sich die Kombinationen, unter Beibehaltung dieses Musters, wieder etwas abwechseln. Für die weitere Zukunft suche ich das mit einer

etwas musikalischeren Tonauswahl nachzustellen.

Arpeggio Pedalton B^b jazz-melodisch Moll abwärts auf A-b

XII.

IX.

VIII.

VII.

V.

IV.

I.

8

Das brauchte ein paar Ansätze bevor es lief. Wobei die meisten Zetteln am Anfang lagen, war ich erstmal im V. Bund, brauchte ich mir keine Sorgen mehr machen.

Die ersten beiden Positionen hatte ich aber auch nur am Tag 1 gespielt, die hätte ich also besser eingeplant vorweg zu wiederholen.

B^b jazz-melodisch Moll Terzen in Laufrichtung VIII.

Fast von selbst laufend, das war perfekt für den Abschluß. So vorbereitet kann's an's Musik machen gehen.

2026-05-08 - Tag 5

Barré Arpeggio Schritt vor-und-zurück 2 Saiten

Dieses Auf-und-ab wirkt wie ein Wehrübungslauf.

Es braucht etwas Selbstbeherrschung nicht einfach alles im Kurzbarré zu spielen, sondern abwechselnd Aufzustellen und zu Legen. Morgen kommt da eine Variante des gestrigen Modells, das forderte dies stärker von sich aus.

Arpeggio Pedalton B^b jazz-melodisch Moll abwärts auf A-b dreiteilig

Wieso immer schrittweise, man kann auch nur jede zweite Position zusammengelegt als eine Übung nehmen. Dann wird noch vorne und unten hinten aneinandergeliebt, schon ergeben sich drei Übungen die eine leicht verschobene Perspektive auf das Material bieten.

XII.

IX.

VII.

IV.

VIII.

V.

I.

Von gestern zu heute hatt sich deutlich etwas verbessert, das läßt für morgen hoffen.

B^b jazz-melodisch Moll B-R-B abwärts IX.

Das bestimmende Element der Planwirtschaft ist nicht der Plan sondern das Planeinbesserungsverfahren. Uneingeweihte könnten in diesem das Eingeständnis ihres Versagens sehen. Erfahrene erkennen, in der sich offenbarenden Unbestimmtheit des Vorherbestimmten, den Ausdruck von Flexibilität.

Anders gesagt, ich ändere die für heute, wie morgen, geplante Laufrichtung der Bending-Übung.

Runterzu will ich auf einmal ständig übers Ziel hinaus schießen. Der erste Durchlauf hatte eine unangenehme Tendenz zu Katzenqualgeräuschen.

Es lohnt sich unbedingt die Übung mit verschiedene Ansätzen der Saitendehngeschwindigkeit zu spielen. Das eine Extrem wäre sehr schnelles Benden, so daß nahezu nur die Zieltöne erklingen. Das andere wäre eine schöner weicher Bogen, der den Zielton nur kurz als Wendepunkt nimmt. Letzteres ist wichtig um die eigene Kurve zu finden, da gibt es Varianten die, trotz punktgenau erreichtem Zielton, unangenehm klingen.

2026-05-09 - Tag 6

Barré Arpeggio Schritt vor-und-zurück 3 Saiten

Das hatte wieder die gesuchte Komplexität, ein neue Varianten wird wahrscheinlich auflaufend. Also s, daß das Barré mit jedem

Schritt wächst, vielleicht wieder im Wechsel mit einer opponierenden Fingerkombination.

Arpeggio Pedalton B^b jazz-melodisch Moll abwärts auf A-b

Das war zwar schon mal zu sehen, aber für Blätterfaule:

The image shows a musical score for guitar, consisting of eight staves (labeled I. to XII.) showing a descending arpeggio pedal point exercise in B-flat major. Each staff contains a sequence of notes with fingerings (1-5) and accents. The exercise is in 4/4 time and features a consistent rhythmic pattern of eighth notes with triplet markings. The notes descend from B-flat in the first staff to A in the eighth staff.

Und doch zettelte es am Anfang wieder. Mit dreimal tief durchatmen lief es dann aber, mit jedem Mal sicherer, durch. So soll das sein.

Jetzt suche ich mir mal für jede Lage ein paar Fingersätze zu dieser Tonleiter und bastel Übungen dazu. Spielen macht so viel mehr Spaß wenn die Finger nicht denken müssen.

B^b jazz-melodisch Moll Abzugsbindung-B-R-B abwärts IX.

The musical score consists of three staves of music in B-flat major (two flats) and common time (C). The first staff begins with a treble clef and a common time signature. It contains two measures of eighth-note patterns. The first measure is marked with a circled '1' above the first note and a circled '2' above the second note. The second measure is marked with a circled '2' above the first note and a circled '2' above the second note. The third staff continues the pattern with a circled '4' above the first note and a circled '5' above the second note. The fourth staff continues with a circled '6' above the first note and a circled '6' above the second note. The score includes various slurs and fingerings (1, 2, 3, 4, 5, 6) to guide the player. There are also markings for 'XI.', 'X.', 'IX.', and 'XVII.' above the staves, indicating specific sections or techniques. A dashed line with the number '8' is drawn above the first two staves, and another dashed line with the number '8' is drawn above the third staff.

Was für ein lustiges Ende. Das g'' ist vom kleinen Finger gegriffen anzuspielen. Dann schleift gleichzeitig mit dem Abziehen ebendieses kleinen Finger der Zeigefinger zum a'' in den "XVII." Bund. Die Verbindung g''-a'' ist also mehr Glissando, denn Aufschlagsbindung.

6p 11. Mai 2026

2026-05-11 - Tag 1

F jazz-melodisch Moll Oktave runter auf g-e'

Wenn ich wüßte welche Töne zu spielen sind, wäre das eine einfache Übung. Dann bräucht sie aber auch nicht.

A musical score for guitar in F major, 5/4 time signature. It consists of three staves. The first staff starts with a barre on the 8th fret, labeled 'X.'. The second staff is labeled 'VI.' and the third 'XII.'. The score is divided into 12 measures, each labeled with a Roman numeral (I-XII). Fingerings are indicated by circled numbers 1-3. The key signature has one flat (Bb) and the time signature is 5/4.

Barré Schritt vor-und-zurück nach oben wachsend 34-12 V.

A musical score for guitar in F major, 3/4 time signature. It consists of six staves, each starting with a barre on a different fret: 5, 4, 7, 10, 12, and 15. The exercise is divided into 12 measures, each labeled with a Roman numeral (I-VI). Fingerings are indicated by circled numbers 1-6. The key signature has one flat (Bb) and the time signature is 3/4.

Ab vier Saiten Barré-Abdeckung wird es häßlich für mich, da lauert noch einige Arbeit.

Pedal-Steel-Licks Akkorde Septe-Grundton-Septe F jazz-melodisch Moll

Takt 8 dürfte nur mit sehr dünnen Saiten gehen. Die Idee der Bewegung in die Finger zu bekommen ist aber trotzdem wertvoll.

VIII. ② ①
 ⑦ ③ ①
 VII. ④ ②
 VI. ③ ①
 V. ④ ①
 IV. ③ ①
 III. ③
 XII. ④ ②
 XI. ③ ②
 X. ③ ②
 IX. ④ ③

2026-05-12 - Tag 2

F jazz-melodisch Moll Oktave runter auf g-e'

Heute geht es aufwärts in Oktavetappen auf den oberen drei Saiten das Griffbrett entlang.

X. ①
 XI. ②
 XII. ①
 XIII. ③
 I. ③
 III. ②
 V. ②
 IV. ①
 V. ③
 VI. ①
 VII. ③
 VIII. ②
 IX. ②
 X. ①

Septakkorde mit Legato-Enden F jazz-melodisch Moll auf g-e'

Auch das Griffbrett entlang arbeite ich mich, als Abwechslung zur Saitenzieherei, mit einer Akkordbrechung in einem dieser ähnlichen Fingersatz.

2026-05-13 - Tag 3

F jazz-melodisch Moll Oktave rauf in Sekund-Gegenschritten auf g-e'

A musical score for guitar in F major, consisting of five staves of music. The key signature has one flat (Bb) and the time signature is common time (C). The score is divided into measures 1-4, 5-8, 9-12, 13-16, and 17-20. Each measure contains a sequence of notes with circled numbers 1, 2, 3, and 4 indicating fingerings. Roman numerals I through XIII are placed above the notes to indicate fret positions. The notes are: 1: G2, A2, Bb2, C3, D3, E3, F3, G3; 2: A2, Bb2, C3, D3, E3, F3, G3, A3; 3: Bb2, C3, D3, E3, F3, G3, A3, Bb3; 4: C3, D3, E3, F3, G3, A3, Bb3, C4; 5: D3, E3, F3, G3, A3, Bb3, C4, D4; 6: E3, F3, G3, A3, Bb3, C4, D4, E4; 7: F3, G3, A3, Bb3, C4, D4, E4, F4; 8: G3, A3, Bb3, C4, D4, E4, F4, G4; 9: A3, Bb3, C4, D4, E4, F4, G4, A4; 10: Bb3, C4, D4, E4, F4, G4, A4, Bb4; 11: C4, D4, E4, F4, G4, A4, Bb4, C5; 12: D4, E4, F4, G4, A4, Bb4, C5, D5; 13: E4, F4, G4, A4, Bb4, C5, D5, E5; 14: F4, G4, A4, Bb4, C5, D5, E5, F5; 15: G4, A4, Bb4, C5, D5, E5, F5, G5; 16: A4, Bb4, C5, D5, E5, F5, G5, A5; 17: Bb4, C5, D5, E5, F5, G5, A5, Bb5; 18: C5, D5, E5, F5, G5, A5, Bb5, C6; 19: D5, E5, F5, G5, A5, Bb5, C6, D6; 20: E5, F5, G5, A5, Bb5, C6, D6, E6.

Pedal-Steel-Licks Akkorde Grundton-Septe-Grundton F jazz-melodisch Moll auf g-e'

Ausprobieren, und die Varianten sichern die sich erreichbar anfühlen. Meine Favoriten dafür sind, jeweils natürlich mit Auftakt, die Takte: 1, 2, 5, 8, 10 und 12 bis Ende

A musical score for guitar in F major, consisting of four staves of music. The key signature has one flat (Bb) and the time signature is 3/4. The score is divided into measures 1-4, 5-8, 9-12, and 13-16. Each measure contains a sequence of notes with circled numbers 1, 2, 3, and 4 indicating fingerings. Roman numerals I through XIII are placed above the notes to indicate fret positions. The notes are: 1: G2, A2, Bb2, C3, D3, E3, F3, G3; 2: A2, Bb2, C3, D3, E3, F3, G3, A3; 3: Bb2, C3, D3, E3, F3, G3, A3, Bb3; 4: C3, D3, E3, F3, G3, A3, Bb3, C4; 5: D3, E3, F3, G3, A3, Bb3, C4, D4; 6: E3, F3, G3, A3, Bb3, C4, D4, E4; 7: F3, G3, A3, Bb3, C4, D4, E4, F4; 8: G3, A3, Bb3, C4, D4, E4, F4, G4; 9: A3, Bb3, C4, D4, E4, F4, G4, A4; 10: Bb3, C4, D4, E4, F4, G4, A4, Bb4; 11: C4, D4, E4, F4, G4, A4, Bb4, C5; 12: D4, E4, F4, G4, A4, Bb4, C5, D5; 13: E4, F4, G4, A4, Bb4, C5, D5, E5; 14: F4, G4, A4, Bb4, C5, D5, E5, F5; 15: G4, A4, Bb4, C5, D5, E5, F5, G5; 16: A4, Bb4, C5, D5, E5, F5, G5, A5; 17: Bb4, C5, D5, E5, F5, G5, A5, Bb5; 18: C5, D5, E5, F5, G5, A5, Bb5, C6; 19: D5, E5, F5, G5, A5, Bb5, C6, D6; 20: E5, F5, G5, A5, Bb5, C6, D6, E6.

Septakkorde abwärts mit Legato-Enden F jazz-melodisch Moll auf g-e'

Die Dehnungen klappten besser als erwartet, den Ton auf der *b*-Saite nicht mit der Abzugsbindung auf der *g*-Saite leider genauso schwierig wie erwartet.

Barré Schritt vor-und-zurück nach unten wachsend 34-12 XI.

Auch hier, es ging besser als erwartet. Bei der Lage wäre ich mit einem Ausprobieren beim kleinen Finger zufrieden gewesen, aber beim dritten Durchlauf kam es etwas Gespieltem schon sehr nahe. 1-2 war wenig überraschend unauffällig.

Weil das eher langweilig war, habe ich es mit der Septakkord-Übung im Wechsel gespielt.

VIII.

6

12

18

XIII.

XII.

XI.

X.

IX.

Idealerweise endet das Ausprobieren der Licks jedesmal mit einer sauberen Variante. Wenn es nicht die letzte geschriebene ist, die nehmen die funktioniert hat. Das sind Klänge die müssen sauber ins Ohr, sonst gewöhnt man sich an Katzengejaule.

Barré Schritt vor-und-zurück nach unten wachsend 24-13 III.

III.

4

7

10

12

15

Das war bisher die am wenigsten problematische Version, ob wegen tagelangen Übens oder der Spezifik der 2-4 und 1-3 Kombination in der II. Lage, wird offen bleiben müssen.

2026-05-16 - Tag 6

F jazz-melodisch Moll Oktave runter in Sekund-Gegenschritten mit Triolenlauf auf g-e'

The musical score consists of seven staves of music. The first staff starts at measure 4 and ends at measure 19. The music is a descending eighth-note scale in F major, with triolets (groups of three notes) interspersed. The scale is divided into ten sections labeled I through X, each starting with a circled number (1, 2, or 3) indicating the starting fret. The score is written on seven staves, with measure numbers 4, 7, 10, 13, 16, and 19. A dashed line with an '8' indicates an octave shift. The key signature has two flats (Bb, Eb) and the time signature is common time (C).

Wie schon gestern erwähnt, langsam erinnert sich das Ohr was zu hören wäre, und zu meiner freudigen Entspannung, begannen auch die Finger leise gegen falsches Aufsetzen zu rebellieren.

Die gleichmäßige Seltsamkeit der **Halbton-Ganzton-Skale** mit der ich im letzten Jahr viel gearbeitet habe, prägt sich schwerer ein als die ungleichmäßige des **jazz-melodisch Moll**. Es klingt mehr nach etwas Eigenem, denn bloßem Gimmick.

Gerade muß ich an ein Interview mit *Robben Ford* denken, in dem davon sprach in jungen Jahren mal *Larry Coryell* danach gefragt zu haben wie man diesen „out shit“ spielt. Worauf dieser wohl nur „halftone wholetone“ antwortete.

Und das sind **Halbton-Ganzton-, Ganzton- oder Zwölfton-Skalen** vielleicht, Sachen die man daneben macht und schaut ob jemand es riecht.

Pedal-Steel-Licks Akkorde Grundton-Sept-Grundton F jazz-melodisch Moll v2

Es lohnt sich zu ausprobieren welche Menge an Finger zum Start des Licks auf dem Griffbrett steht; manchmal ist es einfacher zuerst nur den bendenden Aufzusetzen, mal ist der oberste dazu hilfreich, oder alle zusammen.

VIII.

6

12

18

VII.

VI.

V.

IV.

III.

II.

XI.

X.

IX.

Wenn ich mal Takt 13 weglasse, was ich ziemlich grundsätzlich tat, ist die Verbesserung deutlich, nicht nur zu hören, angenehmerweise auch zu spüren.

Barré Schritt vor-und-zurück nach unten wachsend 14-23 VI.

VI.

4

7

10

12

15

Um die gestern aufgeworfene Frage zu beantworten, auch hier ist ein Übungserfolg spürbar. Es ist also nicht nur die Lage. Da scheint sich gerade etwas zwischen Winkel der Hand, dem des Ellenbogens, dem Aufsatzpunkt des Daumens hinter dem Griffbrett und anderen Parametern zu optimieren.

6p 25 Mai 2026

Nachdem die Wiederbelebung meiner Notizen vom Monatswechsel April/Mai des Jahres 2013 ja eine ziemliche Puzelei war, entspanne ich mich diese Woche mit jazz-melodisch Moll in C. Der Am^{7/5-} wird arpeggiert und dann etwas herumskaliert und gebendet.

Die Draufsicht gibt es im voraus.

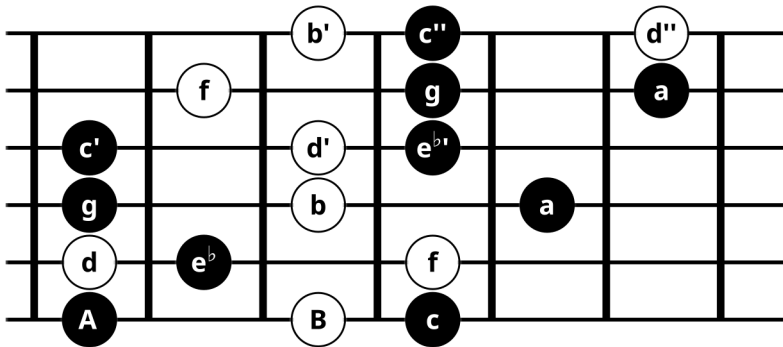

2026-05-25 - Tag 1

Arpeggio Am^{7/5-} aufwärts mit Überspringen A jazz-melodisch Moll abwärts V.

Zum Start gibt es eine Mischung aus Arpeggio und Skale:

1. aufwärts springen mit Lücke
2. abwärts laufend
3. aufwärts Arpeggio
4. abwärts laufen
5. Schlußakkord

Morgen gibt es dann offensichtlich die umgekehrte Variante. Wie mach ich da dann eigentlich den Schlußakkord? Wir werden sehn!

Arpeggio Am^{7/5-} Hals lang E-d v1

Bending Sekunden langsam/schnell abwärts laufend

Schön die Viertel zum erhöhten Ton auskosten. Für den Staccato-Ton die Länge finden bei der das schnelle dehnen nicht verunglückt klingt.

Three staves of musical notation in 3/4 time, key of B-flat major. The first staff contains measures 1-6 with circled numbers 1-2 above notes. The second staff contains measures 7-12 with circled numbers 3-4 above notes. The third staff contains measures 13-18 with circled numbers 5-6 above notes. The notation includes slurs, accents, and staccato markings.

2026-05-28 - Tag 4

Arpeggio Am^{7/5}- abwärts mit Überspringen C jazz-melodisch Moll aufwärts V.

Das Barré am Anfang schaukelt sich mehr von der Quarte zu Sexte als daß es gleich aufliegt. Ziel ist das sukzessive Erklängen der Töne.

Three staves of musical notation in 4/4 time, key of B-flat major. The first staff is labeled 'VII.' and 'V.' with circled numbers 1-6 above notes. The second staff is labeled 'VI.' and 'VII.' with circled numbers 1-6 above notes. The third staff is labeled 'V.' with circled numbers 1-6 above notes. The notation includes slurs, accents, and staccato markings.

Arpeggio Am^{7/5}- Hals lang E-d v4

Two staves of musical notation in 4/4 time, key of B-flat major. The first staff contains measures 1-6 with circled numbers 1-6 above notes and Roman numerals I, V, VII, X, XIII, XV, XVII above groups of notes. The second staff contains measures 7-12 with circled numbers 1-6 above notes. The notation includes slurs, accents, and staccato markings.

Barré Arpeggio Am^{7/5}- V. Triolen in anschließenden Sequenzen

Two staves of music in G minor, C major, 8va. The first staff starts with a barre on the 5th fret. It features a sequence of arpeggios with triplets. Fingerings are indicated by circled numbers 1-6. The second staff continues the sequence with triplets and a final measure with a whole note chord.

Legato C jazz-melodisch Moll Sekunden abwärts V.

Two staves of music in G minor, C major, 8va. The first staff is labeled VII. and VI. It consists of legato eighth-note descending pairs of notes with triplets. Fingerings are circled. The second staff continues the pattern with triplets and ends with a whole note chord.

2026-05-29 - Tag 5

Arpeggio Am^{7/5}- aufwärts mit Überspringen rück-vorwärts C jazz-melodisch Moll abwärts V.

Three staves of music in G minor, C major, 8va. The first staff is labeled V. and VI. It features ascending arpeggios with triplets and some skipped notes. The second and third staves continue the sequence with triplets and descending eighth-note pairs. The piece concludes with a whole note chord.

Arpeggio Am^{7/5}- Hals lang E-d v5

Two staves of music in G minor, C major, 8va. The first staff is labeled I., III., VI., X., XII., XV., and XVIII. It shows arpeggios with triplets and some chromatic movement. The second staff continues with triplets and ends with a whole note chord.

Barré Arpeggio Am^{7/5}- V. abwärts/aufwärts Doppeltontriolein

Bending/Release Sekunden C jazz-melodisch Moll abwärts laufend

2026-05-30 - Tag 6

Arpeggio Am^{7/5}- abwärts mit Überspringen vor-rückwärts C jazz-melodisch Moll aufwärts V.

Das Barré am Anfang ist wieder so ein Hinschaukeln. Der Mittelfinger setzt auf dem g' auf, legt sich über das c'' und wächst beim zurück rüber bis zum es'. Klingt umständlich, ist aber, zumindest für mich natürlicher als den Ringfinger auf's es' zu stellen.

Arpeggio Am^{7/5}- Hals lang E-d v6

Zum Abschluß der Woche laufe ich einfach mal durch alle Kombinationen je Lage.

The score consists of five staves of music in the key of A minor (two flats) and 3/4 time. Each staff represents a different fret position on the neck, indicated by a circled number at the beginning of the staff: 1, 3, 5, 8, and 11. The music features a series of triole patterns (groups of three eighth notes) that move up and down the fretboard. The patterns are labeled with Roman numerals: I, III, V, VII, IX, XI, XIII, XV, XVII, XIX, and XX. The patterns are played in a sequence that covers the entire fretboard from the first to the eleventh fret.

Barré Arpeggio Am^{7/5}- V. ab-auf in Triolen

Das ruhig auch mit Auftakt, also verschobenem Metrum, spielen.

This score is for a barre arpeggio exercise in A minor, 3/4 time. It features a single staff with a circled 'V' at the beginning, indicating the fifth fret. The exercise consists of a series of triole patterns (groups of three eighth notes) that move up and down the fretboard. The patterns are labeled with circled numbers: 1, 2, 3, 4, 5, 6. The exercise is played in a sequence that covers the fifth to the sixth fret.

Release/Bend Sekunden C jazz-melodisch Moll abwärts laufend

Die Bendings mit dem Zeigefinger gehen deutlich besser, wenn man rechtzeitig seinen Support für den Mittelfinger zurückzieht.

The score consists of two staves of music in the key of C major (no sharps or flats) and 3/4 time. Each staff represents a different fret position on the neck, indicated by a circled Roman numeral at the beginning of the staff: VII, VI, and V. The music features a series of triole patterns (groups of three eighth notes) that move down the fretboard. The patterns are labeled with circled numbers: 1, 2, 3, 4, 5, 6. The exercise is played in a sequence that covers the seventh, sixth, and fifth frets.

Juni

6p 1. Juni 2026

Das Thema jazz-melodisch Moll bleibt, auch weiterhin in c. Diesmal startet die Arpeggio-Skalen-Orgie auf der sechsten Stufe, also g, mithin in der III. Lage. Es wird ein Bending eingebaut, welches sich mit einem Glissando abwechselt.

Für den besseren Überblick gibt es dazu die Draufsicht.

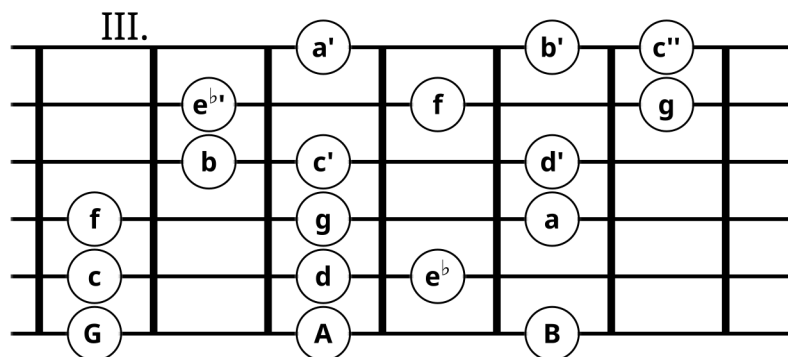

Mit Barré-Akkorde über vier Saiten, wird sich den Hals entlang bewegt.

2026-06-01 - Tag 1

Arpeggio aufwärts mit Bending-Kehre zur Skale abwärts – C jazz-melodisch Moll

Es ist diesmal nicht nur ein Akkord über die ganze Länge, sondern von jeder Stufe aus ein Arpeggio bis zur Septime, ein Bending zur Oktave, Release wieder zur Septime, und zurück zum Grundton die Skale entlang.

Vorneweg gibt es sowohl die Bendings mit dem Zeigefinger, als auch die Arpeggios die dahinführen, um auf den nötigen Kraftakt vorbereitet zu sein. Vor allem das a'' nach b'' auf der e-Saite hat seinen Weg, den sollte man schonmal abgesprochen haben.

So präpariert widmen wir uns der Übung im Ganzen.

III.

Akkorde über vier Saiten mit Barré auf-ab den Hals entlang – C jazz-melodisch Moll

2026-06-03 - Tag 3

Release Arpeggio abwärts Skale aufwärts Bending – C jazz-melodisch Moll

Die Erfahrung vom Montag sagt, hintereinanderweg gibt es schnell probleme. Also baue ich nach jeder Phrase eine Pause ein um Zeit zu haben mich auf die nächste einzustellen.

The score consists of six staves of music in C minor, 5/4 time. It features a descending arpeggio exercise followed by an ascending scale with bends. The exercises are divided into five phrases, each starting with a measure rest (indicated by a 'y' symbol). The phrases are labeled with Roman numerals V, IV, III, II, and I from top to bottom. Fingerings are indicated by circled numbers 1-5. Triplet markings (3) are used throughout. The final measure of the sixth staff ends with a double bar line.

Akkorde über vier Saiten mit Barré ab in Sprüngen den Hals entlang – C jazz-melodisch Moll

Hier waren die Übungen der Vortage eher zu einfach, also würze ich mit ein paar Sprüngen etwas nach.

The score consists of two staves of music in C minor, common time. It features a series of barre exercises with jumps along the neck. The exercises are labeled with Roman numerals I through XII. Each exercise starts with a measure rest (indicated by a 'y' symbol). Fingerings are indicated by circled numbers 1-4. The exercises involve barre techniques and jumps between frets. The final measure of the second staff ends with a double bar line.

2026-06-05 - Tag 5

Arpeggio+Skale aufwärts-abwärts Bend/Release mit Legato/Glissando abwechselnd – C jazz-melodisch Moll

The musical score is written in C minor (two flats) and 4/4 time. It consists of 23 measures, divided into three sections:

- Section III:** Measures 3 through 12. This section features a mix of ascending and descending arpeggios and scales. It includes triplets and slurs, with some notes marked with circled numbers (e.g., ③, ④, ⑤, ⑥) indicating specific fingerings or bends. The notation includes slurs and dynamic markings like *mf*.
- Section IV:** Measures 13 through 16. This section continues the arpeggio and scale patterns, with some notes marked with circled numbers (e.g., ①, ②, ③, ④).
- Section V:** Measures 17 through 23. This section concludes the piece with similar arpeggio and scale patterns, including triplets and slurs. It ends with a double bar line.

The score is presented on ten staves, each starting with a measure number (3, 5, 7, 9, 11, 13, 15, 17, 19, 21, 23) and a common time signature of 8. The notation includes various musical symbols such as slurs, triplets, and dynamic markings.

Akkorde über vier Saiten mit Barré auf-ab den Hals auf und abspringend – C jazz-melodisch Moll

The musical notation shows a sequence of chords on a single staff in treble clef with a common time signature (C). The chords are labeled with Roman numerals: I, III, VII, X, XII, VIII, V, and I. The notes are written as eighth notes with stems pointing up. Fingering numbers (1-4) are placed above the notes. Bar lines separate the chords. The exercise starts with a 0 on the first string and ends with a double bar line.

2026-06-06 - Tag 6

Arpeggio+Skale abwärts-aufwärts Bend/Release mit Legato/Glissando abwechselnd – C jazz-melodisch Moll

The musical score is written for guitar in C jazz-melodic minor (two flats: Bb and Eb). It consists of 23 staves, each starting with a measure number (1, 3, 5, 7, 9, 11, 13, 15, 17, 19, 21, 23) and a common time signature of 5/4. The score is divided into three sections: V (measures 1-4), IV (measures 5-8), and III (measures 9-23). The notation includes various rhythmic patterns, primarily eighth and quarter notes, with frequent triplets. Fingerings (1-5) are indicated throughout. Slurs and accents are used to indicate phrasing and dynamics. The piece concludes with a double bar line on the 23rd staff.

Das ist wieder so eine Übung wo die Hälfte genug gewesen wäre oder die doppelte Zeit angeraten. Der Wechsel zwischen den

Spielmustern ist doch verstörender als vorher gedacht.

Natürlich rutscht irgendwann eine Saite unter den Fingernagel des Zeigefingers beim Benden, es soll ja auch weh tun.

Das Patter mit den Pausentagen für's Bending scheint aber sinnig:

Montag:	Bending-Übung
Dienstag:	keine Bending-Übung
Mittwoch:	Bending-Übung
Donnerstag:	keine Bending-Übung
Freitag:	Bending-Übung
Sonnabend:	Bending-Übung
Sonntag:	frei

Es gibt einen Zuwachs an Sicherheit und Kontrolle ohne schmerzhaft Ermüdung.

Akkorde über vier Saiten mit Barré auf-ab den Hals ab und aufspringend – C jazz-melodisch Moll

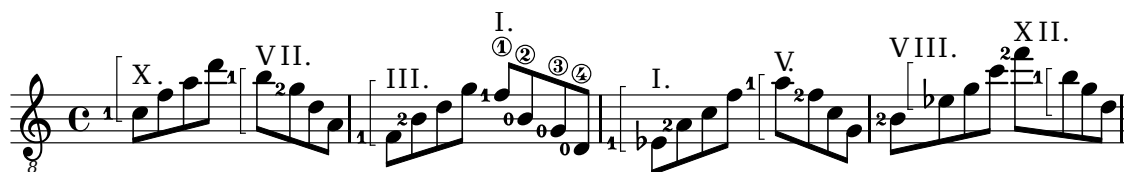

Interessant auf was man so stößt wenn man eine theoretische Idee einfach systematisch umsetzt. Den Elfer-Akkord auf den oberen vier Saiten hatte ich gar nicht im Repertoire bisher, das wären die in der V. und der VII. Lage, G^{11} b.z.w. A^{11} .

Kommende Woche gibt es wieder viel rudimentäres Gefummel aus dem Mai des Jahres 2013.

